



306189

MEMORIA DESCRIPTIVA.-

Correspondiente al primer Certificado de Adición de la Patente de Invención
núm 249.202, que se solicita a favor de Portillo Hermanos, S.L., de naciona-
lidad española y residente en Madrid, Francisco Iglesias núm 19

por:

PERFECCIONAMIENTOS EN EL OBJETO DE LA PATENTE PRINCIPAL NUM 249.202, POR:
UNA MAQUINA CULTIVADORA-SEMBRADORA PERFECCIONADA.

Corresponde esta memoria descriptiva a un primer Certificado de
Adición a la Patente núm 249.202, concedida por UNA MAQUINA CULTIVADORA-SEM-
BRADORA, que tiene por objeto la protección de unos perfeccionamientos intro-
ducidos en su objeto, que mejoran sensiblemente el rendimiento de la parte a
que afectan, siendo por ellos merecedores del privilegio que se solicita, al
amparo del derecho que se reconoce en el art.73 del vigente Estatuto de Pro-
piedad Industrial.

-5-

Los perfeccionamientos que son objeto de esta solicitud, afectan
al sistema de transmisión de giro al eje de los rodillos de los distribuido-
res, que en la Patente principal estaba constituido por una rueda metriz pri-

-10-

**POOR
QUALITY**



15- maria, de diámetro adecuado y llanta metálica o neumática, montada en un brazo basculante por medio de un soporte y con resaltes para su introducción en el terreno, adaptándose a una cadena sin fin en el piñón solidario de la rueda motriz que une al propio tiempo a un piñón con efecto de multiplicador de velocidad y potencia, montado axialmente y que hacen girar sincronizadamente a un conjunto de engranes del distribuidor y batidor, accionados a distancia por la propia rueda motriz y por la cadena transmisora.

20- Este sistema ha sido modificado, efectuándose la tracción desde el propio tractor remolcador y con supresión de medios anteriores, consiguiéndose el mismo efecto ya descrito, lo que elimina las imperfecciones del anterior.

25- Para dar una idea más clara del objeto que constituye este Certificado de Adición, se acompaña una hoja de planos, en la que sin carácter limitativo se ha representado un ejemplo de ejecución preferido, el cual deberá ser considerado del modo más amplio, ya que será susceptible de introducirse cuantas modificaciones de detalle no alteren su finalidad característica.

En el plano:

30- FIGURA 1ª, es una vista en perspectiva del nuevo mecanismo, y FIGURA 2ª, vista en planta del mismo.

35- El nuevo mecanismo está constituido esencialmente por un cardan -1- articulado en sus dos extremos por sendas manguetas de longitud variable, por estar constituido por dos partes, una con alojamiento interior y la otra con vástago que se desliza por sí mismo por el interior de la otra parte cuando existen desigualdades de terreno o se acciona el mando del tractor motriz según se encuentra la cultivadora sembradora en trabajo o transporte, puesto que se trata de máquina que va suspendida por el alzamiento hidráulico del tractor motriz. Un extremo de este cardan lleva alojado a rosca, el eje -2- solidario al engrane -3-.

40- El piñón cónico -3- engrana en la rueda dentada -4-, a la que transmite movimiento y ésta a su vez al eje -5-, en cuyo terminal se ha



-45- previsto la disposición de otra rueda dentada -6-, que a su vez acciona a un sistema de engranajes constituido por tres piñones -7-, el último de los cuales dota de giro al eje de los rodillos de los distribuidores -8- donde vá acoplado.

-50- Este mecanismo puede accionarse a voluntad, bien desconectando la fuerza motriz o por el contrario accionando la palanca curvada -9- la que a su vez y mediante la pieza -10- actuando de leva en el porta-piñon -11-, desplaza a éste en sentido vertical, desengranandolo del piñon accionador -6-.

-55- Descrito suficientemente el objeto a que se refiere este Certificado de Adición, sólo resta añadir que podrán ser variables todas aquellas circunstancias de detalle que no alteren su esencialidad, que es la que se desprende de cuanto antecede y se reivindica a continuación, debiendo quedar comprendidas todas esas posibles modificaciones en la protección que se solicita.

NOTA.-
=====

-60- En resumen: el presente Certificado de Adición habrá de recaer esencialmente sobre las siguientes:

REIVINDICACIONES.-
=====

-65- 1ª.- PERFECCIONAMIENTOS EN EL OBJETO DE LA PATENTE PRINCIPAL
LUN 249.202, POR: UNA MAQUINA CULTIVADORA-SEBRADORA PERFECCIONADA, caracterizados esencialmente porque el sistema transmisión de giro al eje de rodillos de los distribuidores, está constituido por un cardan articulado en sus dos extremos por sendas manguetas de longitud variable, estando constituido por dos partes, una con alojamiento interior y la otra con vástago que se desliza por si mismo por el interior de la otra parte cuando existen desigualdades de terreno o se acciona el mando del tractor motriz, alojandose a rasca en el extremo de éste cardan un eje que en su terminal presenta un piñon cónico para establecer su engranaje con una rueda dentada a la que transmite movimiento de giro, y ésta a su vez a un
-70-

306189⁸



- 4 -

-75-

eje solidario que en su terminal comporta otro piñón accionador de un sistema de engranaje constituido por tres piñones, el último de los cuales es solidario al eje de los rodillos de los distribuidores.

-80-

2ª.- PERFECCIONES HECHAS EN EL OBJETO DE LA PATENTE PRINCIPAL NUM 249.202, POR: UNA MAQUINA CULTIVADORA-SEBRADORA PERFECCIONADA, segun la anterior reivindicacion, caracterizada además porque este mecanismo puede ser accionado a voluntad, bien desconectando la fuerza motriz o por accionamiento de una palanca curvada adecuadamente prevista, la que a su vez y por medio de una pieza que actua de leva sobre el porta-piñón, desplaza éste en sentido vertical, desengranandolo del piñón accionador.

3ª.- PERFECCIONES HECHAS EN EL OBJETO DE LA PATENTE PRINCIPAL NUM 249.202, por: UNA MAQUINA CULTIVADORA-SEBRADORA PERFECCIONADA.

Esta memoria descriptiva consta de cuatro hojas foliadas y mecanografiadas por una sola de sus caras y a dos espacios.

Todo ello tal y como se describe en el cuerpo de esta memoria de reivindicacion en su nota y se representa a titulo de ejemplo en la adjunta hoja de planos.

Madrid- 18 NOV. 1964

El Agente.

306189

TO WILCO PATENT OFFICE

-Hoja única-

306189

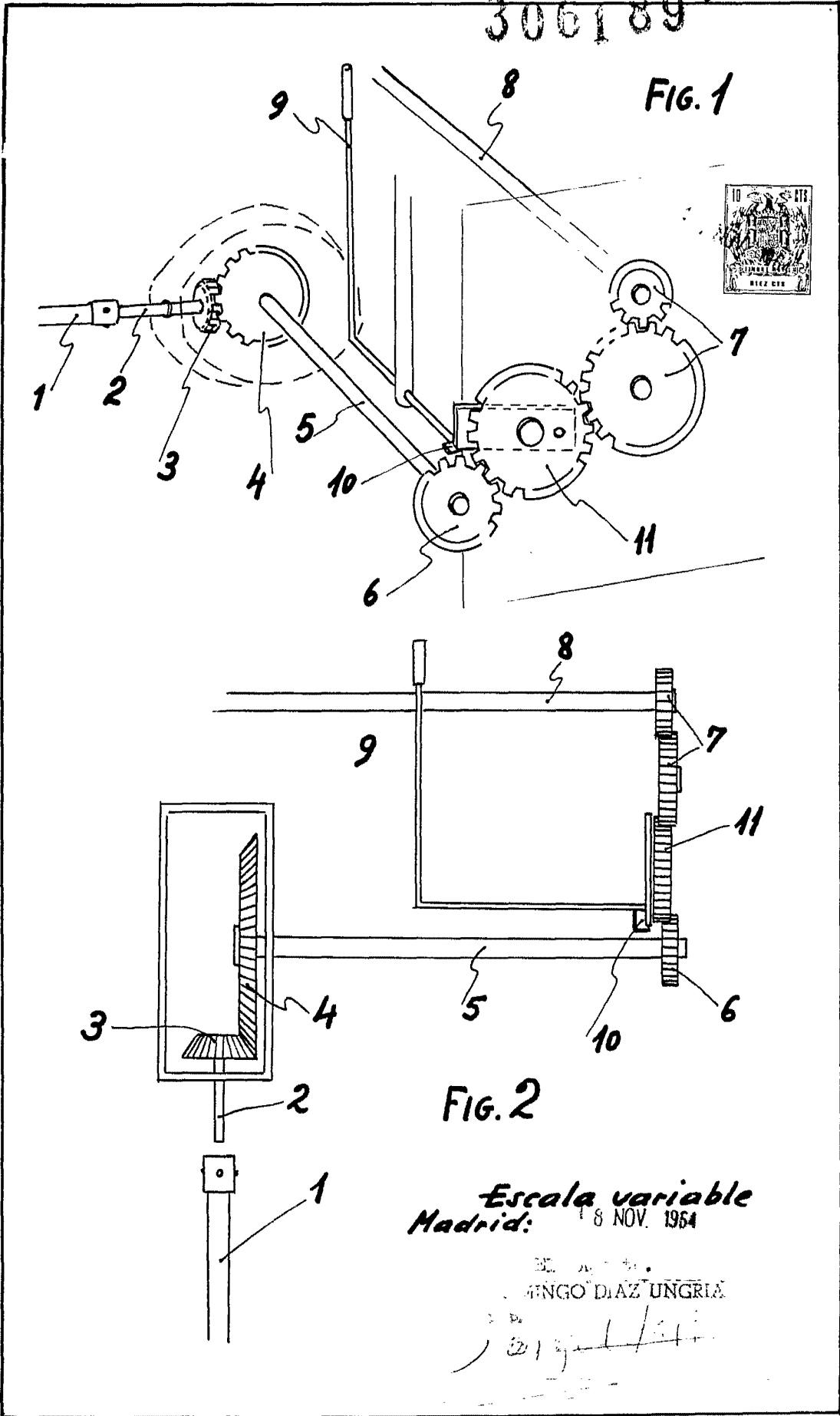

FIG. 1

FIG. 2

Escala variable
Madrid: 8 NOV. 1954

INGO DIAZ UNGRIA

[Handwritten signature]