

306135

17



P A T E N T E
D E
I N T R O D U C C I O N

por "PERFECCIONAMIENTOS EN LOS DISPOSITIVOS DE COLGAR CORTINAJES", a ravor de DON JOSE RAMIREZ DE LA GUARDIA, de nacionalidad española, domiciliado en MADRID, "Avenida Presidente Carmona", n.º 14.

MEMORIA DESCRIPTIVA

La presente invención se refiere a perfeccionamientos en los dispositivos de colgar cortinajes, afectando tanto a su fabricación, como a su estructura.

5. En la Patente de Introducción del actual solicitante N.º 273.795 se describieron distintos dispositivos para esta misma finalidad, pero la práctica ha demostrado que es factible modificar algunas fases de su fabricación y dar a estos elementos, en particular a los trazados de carriles de deslizamiento o de rodadura de los medios de suspensión del cortinaje, trazados sencillos y de alta cifra de resistencia.
- 10.

306135



Así, en dicha patente se estudió la fabricación en C de dichos carriles y además de la forma sencilla, se consideró conveniente reforzar la cifra de resistencia a la flexión con nervios huecos en saliente en ambos bordes longitudinales de su zona superior adecuadamente aplanada. Pues bien, si uno de estos nervios, el posterior al plano de la ranura, se produce en entrante, la resistencia aun está más favorecida, sin que ello suponga dificultad constructiva, ya que se realiza todo ello en la propia fase de plegado de pletina base, y si en el plano continuo de respaldo de carril, se producen nervios en saliente, queda asimismo reforzada tan sencilla construcción, sea un solo nervio longitudinal promediado en la altura, sean varios espaciada y longitudinalmente dispuestos, con la ventaja en todos los casos de favorecer el guiaje de tramos en los carriles telescópicos.

Estos carriles de sección en C tienen además la ventaja de poderse disponer con la abertura de deslizamiento o rodadura tanto lateral como interiormente, sin mengua de resistencia, y asimismo, dentro de aplicarlos a luces relativamente grandes, la de permitir la colocación de sencillos sostenes intermedios y fácil acoplamiento de remates con poleas, correderas maestras, dispositivos distanciadores de paramentos y demás accesorios cuya fabricación queda asimismo simplificada y posee gran eficacia y resistencia, tanto en trazados para sostener varios planos, como en los más sencillos de un solo plano.

También en esta invención se trata de remates de cordones de accionamiento de los cortinajes, con trazados estudiados para combinar estética y eficacia, y dispositivos prensores de carril, abarcando los diversos perfiles que estos pueden asumir, siempre con un reducido número de fases de fabricación.

306135



En las figuras de los dibujos adjuntos se muestran distintos tipos de estos elementos y dispositivos para poner de manifiesto las ventajas de su fabricación y estructura, como ejemplos no limitativos.

5. En los dibujos:

La rig. 1 muestra un tramo de carril en C con zona de remate adicionada, siendo la rig. 1A una sección del carril y la rig. 1B una pletina distanciadora;

10. La rig. 2 es un dispositivo prensor de carril en vista frontal, siendo la rig. 2A una sección del mismo; y

La rig. 3 muestra variantes de estos y otros elementos complementarios, en perspectiva.

15. En 1 de la rig. 1 se designa el plano superior del carril con moldura en nervio saliente 2 y entalladura opuesta 3, siendo 4 la ranura de deslizamiento o de rodadura, en este ejemplo dispuesta lateralmente, y guiados los tramos, caso de ser teles-cópicos, por dicha entalladura y el precitado nervio.

20. En la fabricación de este carril, ambos, nervio y entalladura, se producen en el plegado de la pletina base para formar la sección en C. En la variante ya indicada, puede ser plegada la pletina en C con nervio, o nervios, longitudinalmente dispuestos en la cara continua de la C, o con longitudinales entrantes solos o alternando con los referidos nervios salientes. En todos los casos la resistencia a la flexión, como solido empotrado por sus extremos y con carga uniformemente repartida;

25. esa resistencia obedece a, la verticalidad del plano continuo opuesto a la C en su abertura, a los refuerzos superiores y a los propios planos delimitando dicha abertura de deslizamiento o rodadura, y si la abertura queda orientada hacia abajo, es

30. la propia curvatura de extremos la que favorece la resistencia.

306135

1715



Elemento asimismo de fabricación expedita son los remates de carril para fijación a techos o paramentos verticales, y en la propia fig. 1, de carril en C, cuyo perfil se muestra en la fig. 1A, se ilustra uno de dichos remates ya enchurado al extremo del carril, en cuya estructura se ve como se provoca en una sola fase de plegado, dos aletas 6 y 7 en diedro, una de ellas con pestañas 8-8' y dos aletas en borde opuestos 5-5' que encajan el referido extremo de carril de acuerdo con el perfil transversal que presente, llevando un plano los vástagos de fijación rotatoria de poleas de maniobra de cordones. El plegado de aletas 5-5' está en este ejemplo armonizado con sencillo perfil en C del carril, pero lo mismo se realiza para alojar otro perfil variando simplemente su curvatura.

Otra pieza ventajosamente realizada para simplificar la complicada estructura de pieza similar descrita en la ya mencionada patente del actual solicitante, es la de fig. 1B, que es una distanciadora de carril respecto a paramento y se constituye fácilmente por conjugado deslizante de dos pletinas, una de ellas acodada y que lleva pestañas de guía para deslizamiento de bordes longitudinales de la otra pletina plana, siendo 9-9' estos bordes que a su vez pueden encajar en las pestañas 8-8' de la pieza remate mostrada en la fig. 1. La pieza a escuadra 14 con tales pestañas de guía 13-13', lleva tornillo 12 pasante a través de ranura en protuberancia 10 y así en la ranura precitada indicada en 11 se desliza aquel tornillo cuyo apriete fija la posición de ambas, graduando con ello la longitud total deseada. Como se ve, es un dispositivo de gran eficacia y cuya fabricación se reduce a un plegado en escuadra en una pletina, que a la vez crea las pestañas 13-13' y un estampado con corte de ranura en la otra pletina.

306135



Una pieza importante en el colgado de cortinajes es la de remate de extremo combinando encaje y presión con lo que se evita que el carril se salga de dicho encaje si el peso del cortinaje es grande. Esta pieza, en una realización, se ilustra en

5. las figuras 2 y 24. Vemos que consta de tres pletinas superpuestas, dos de ellas, las P y P' a escuadra y en contacto, y una tercera P'' distanciada de las anteriores por ejes perpendiculares a estas. La pletina P exterior, al plegarse en escuadra pliega a la vez aletas PG-PG' para encaje del extremo de carril. La pletina P' a escuadra en P'N vinculada a la aleta PE de la anterior, lleva fijados los ejes EU que penetran en la pletina P'' en tetón T y en tetón TP', el primero sirviendo de eje de oscilación a P'' y el segundo deslizante por ranura u ojal alargado H de esta pletina, habiendo una pestaña A para facilitar el asido para obligar a la pletina a oscilar y, ayudada por muelle riliiforme M, ceñirse contra el carril.
- 10.
- 15.

En la rig. 3 se muestran variantes de estos elementos y se ilustran otros complementarios cuya obtención forma también el objeto de los perfeccionamientos de esta invención.

20. Así, la pieza (a) es un remate que simplifica la obtención del de la rig. 1, facilitando la aplicación de correderas maestras regulables. Se aprecia su fácil obtención.

- La pieza (b) es un soporte para cortina y visillo que, comparado con el complicado trazado de pieza similar de la anterior patente del actual solicitante, se reduce su fabricación al plegado de una pletina ampliamente recortada para formar dos patillas posteriores y dos anteriores e insertar las pequeñas laminas de apoyo curvadas en U.
- 25.

- La pieza (c) es una estructura simplificada respecto a la (b) y sirve para soportar un solo plano de cortina o de visillo.
- 30.

308135

4710



La pieza (d) es un soporte sencillo a escuadra y en un plano centrado y longitudinalmente ranurado se provocan, en la fase de plegado, pestañas de deslizamiento para recibir piezas como las siguientes:

5. La pieza (e), adaptable a la anterior por encaje deslizante es una pletina cuyo tramo extremo se dobla y curva para formar gancho de sosten de un plano de cortinaje, y sirve para dos planos soldando en su cara inferior un gancho similar distanciado del primero.
10. La pieza (f) es como la anterior pero para un solo plano de cortinaje, por lo cual solo consta de una pletina con tramo posterior doblado y curvado.

La pieza (g) es utilizable para presionar carril en cualquier punto de su longitud, es decir, simplifica la disposición más compleja de la fig. 2, ya que se reduce a doblar una pletina en gancho de extremo y remachar en su plano una pieza giratoria a doble escuadra, de suerte que los bordes libres de las pestañas estén oblicuamente cortados en su contacto con el referido plano, o sea que la zona de mayor anchura de cada pestaña a escuadra frena el giro de la parte central. Si asímos con el gancho el reborde superior de un carril de trazado similar al de la fig. 1, por ejemplo, y encajamos la pieza con la parte oscilante paralela al gancho y después la oscilamos, como en la posición inicial deja pasar holgadamente al carril, pero al oscilarla a posición normal al borde en gancho, presiona al carril y lo inmoviliza. Como se ve, es la rinalidad similar a la de la fig. 2, pero no tiene la ventaja de aquella en la que la posición presionadora de la pletina E'W permite además dejar un espacio suficiente para ir situando los elementos deslizantes o rodantes en la abertura de la U del carril.
- 15.
- 20.
- 25.
- 30.



La pieza (h) es un soporte de polea aun más simplificado ya que se reduce a plegar una pletina, doblar a escuadra un lado y recortar aletas opuestas que sufren curvado de acuerdo con el perfil de carril a alojar.

5. La pieza (i) es una corredera maestra graduable y enpalma-ble con regulación a un paramento, con recortes de bordes para apoyo de carriles de planos de cortinajes.

La pieza (j) es una pieza a modo de manguito que asegura un buen enmangado de polea, y es fijable a techo.

10. La pieza (k) simplifica la estructura de la rig. 2, puesto que la pletina p' de aquella figura se sustituye por una polea de presión interior.

La pieza (l) es un soporte para techo con alargadera para em-
palme de otra pieza adecuada, y recepción de carriles.

15. La pieza (m) es un asidero con polea para reenvio de cor-
dones.

La pieza (n) reúne en su mango una gran estética y la su-
jeción de extremo de cada cordón, o sea que se duplica, al
contrario de la (m) que es de alojamiento único para polea y
cordones.

20. Hemos expuesto las principales piezas que pueden interve-
nir en el colgado de cortinajes, todas ellas de fabricación
posible en serie dado el mínimo de operaciones necesarias pa-
ra su formación, y principalmente porque, no obstante su sen-
cilla estructura resultan de gran eficacia, contribuyendo con
su trazado a evitar interrupciones e irregularidades en los
deslizamientos de cortinajes, todas ellas capaces de salvar
cualquier extensión de luces o vanos sin que se aprecie rle-
cha alguna de flexión en los carriles, pudiendo emplear mate-
riales metálicos aptos para obtener netas dobleces o curvados.
- 25.
- 30.

306135

N O T A

1710



Hecha la descripción del presente invento se declara como no practicado ni puesto en ejecución en España, lo concretado en las reivindicaciones siguientes:

- 1.- Perfeccionamientos en los dispositivos de colgar cortinajes, en relación con sus bases de fabricación y estructura, caracterizados porque constituidos en general a base de una sola pletina, se utiliza en la mayoría de los casos la base de plegado para provocar las estampaciones, escuadrados, recorte de aletas y curvados requeridos en estas aletas, realizándose tales operaciones en continuidad y dando lugar a estructuras en las que se obtiene la necesaria resistencia a la flexión por predominio de planos verticalmente dispuestos en combinación con nervaduras huecas en saliente y/o en entrante, longitudinalmente dispuestas principalmente en la zona de la pieza que trabaja a compresión, y porque en la precitada estructura se adicionan piezas de remates, distanciadoras, sostenedoras y prensoras que permiten un intercambio para servir a cualquier perfil de carril, o carriles, para deslizamiento o rodadura de los medios particulares de suspensión de uno o más planos de cortinajes.

- 2.- Perfeccionamientos, según la reivindicación 1, con arreglo a los cuales se emplea, de preferencia, como sección transversal de carril, la sección en C, susceptible de admitir en su base de plegado, un nervio hueco longitudinal en el borde de su aplanada superficie superior, y que resulta en saliente respecto al plano de la abertura, combinado con nervio entrante en el borde opuesto, o una o más nervaduras en saliente, longitudinales, en el plano opuesto a la abertura.



- 3.- Perfeccionamientos, según la reivindicación 1, con arreglo a los cuales, en la fabricación de piezas de remate de carril se parte de una pletina sensiblemente rectangular que sufre primeramente un recortado de contorno que provoca dos aletas en sendos lados concurrentes en un vértice, y otras dos aletas en sendos bordes opuestos, siendo la extensión transversal de estas últimas tal que su suma resulte, unida al ancho de pletina no afectado por el recorte, sensiblemente menor que la longitud de contorno de la sección transversal del carril a que hayan de servir, y en una sola fase de plegado se disponen, las primeras aletas a escuadra del plano de pletina, con doblez de pestañas en la que resulta perpendicular al eje del carril, y simultáneamente se curvan las segundas aletas precisadas para dar origen a la ranura que trae como consecuencia una posible deformación elástica al encajar en su hueco la zona de extremo de carril, vinculándose seguidamente al plano de la pletina los pivotes ejes de poleas de maniobra, y sirviendo las referidas pestañas para futuros encajes por deslizamiento de otros elementos complementarios del dispositivo.
5. 10. 15. 20.

4.- Perfeccionamientos, según la reivindicación 3, con arreglo a los cuales para luces de extensión más reducida solamente se recorta una aleta a escuadrar respecto al plano de la pletina de origen.

- 5.- Perfeccionamientos, según la reivindicación 1, con arreglo a los cuales la estructura de las piezas distanciadoras laterales, queda simplificada con la disposición de dos pletinas mutuamente deslizantes por su plano, regulando su extensión por tornillo pasante a través de ranura alargada, y plegando a escuadra el borde extremo de una de ellas.
25. 30.

306135

1710



5. 6.- Perfeccionamientos, según las reivindicaciones 1 y 3, con arreglo a los cuales las piezas presionadoras de zonas de extremo de carril se constituyen a base de tres pletinas de plano principal paralelos, de las que la exterior se pliega en fase de trabajo para obtener la estructura similar a la reivindicada para pieza de remate, vinculándose a su aleta una segunda pletina plana de aleta similar que sirve de base a vástagos distanciadores de la tercera pletina oscilantemente montada sobre un extremo de uno de dichos vástagos y limitada en su oscilación por extremo del otro vástago al deslizarse en alargado ojal circular recortado en la pletina, habiendo un muelle riliorme antagonista que complementa la presión sobre el carril, sin dificultar la inserción de poleillas.

15. 7.- Perfeccionamientos, según la reivindicación 6, con arreglo a los cuales en las piezas presionadoras intermedias basta forjar una pequeña pieza deslizante por el interior del carril, susceptible de adoptar posición de giro presionador y de giro liberador de presión.

20. 8.- Perfeccionamientos, según la reivindicación 1, con arreglo a los cuales la fabricación de sostenes de techo para anular la flecha de flexión en grandes luces se reduce a estampar una pletina alargada y curvar en gancho su zona de extremo, soldando apéndices similarmente curvados a la cara inferior de aquella cuando se trata de servir más de un plano de cortinajes.

25. 9.- Perfeccionamientos, según la reivindicación 1, con arreglo a los cuales las correderas maestras llevan soldada en el apéndice de la pletina que cierra el encaje de extremos de carril, una lengüeta multiperforada en ojales, sea adaptable a paramentos o a techos.

30.

306135

1710



10.- Perfeccionamientos, según las reivindicaciones precedentes, con arreglo a los cuales se traza el contorno de las poleillas de deslizamiento o rodadura en hiperboloide de revolución, con la ventaja de su posible utilización tanto para ranuras dispuestas lateral como horizontalmente, facilitando además con este trazado que su inserción en el carril pueda hacerse fácil y rápidamente, y desde luego muy ventajoso para el caso de emplear como presionadora de carril una estructura similar a la reivindicada en 6, en la que la pletina oscilante permite siempre espacio para esta inserción de poleillas sucesivamente.

11.- Perfeccionamientos, según las reivindicaciones precedentes, con arreglo a los cuales el asido de cabos de corones para maniobra, se lleva a cabo en piezas moldeadas con núcleo cilíndrico que puede ser el propio extremo del coruón o sobresalir de la pieza para vincularle la polea de reenvío.

12.- Perfeccionamientos en los dispositivos de colgar cortinajes.

Según se describe y reivindica en la presente memoria que consta de once hojas rotuladas y mecanografiadas por una sola cara y de una lámina de dibujos.

Madrid, a 17 de Noviembre de 1964.

JOSE RAMIREZ DE LA GUARDIA.

P. a.

JAIME ISERN
p. p.

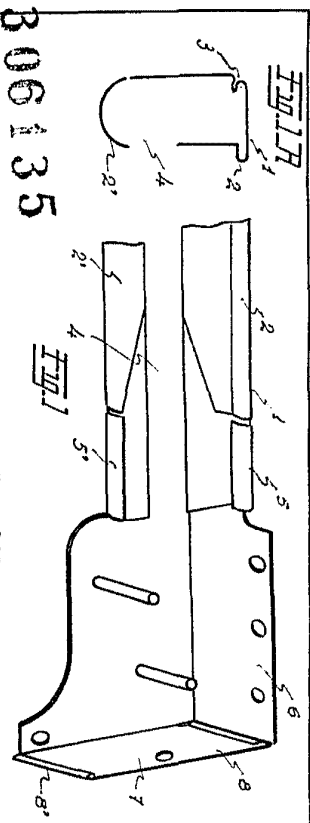

306135

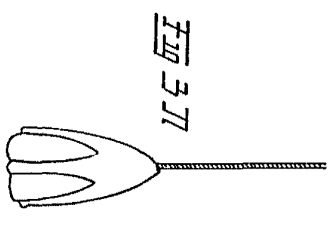
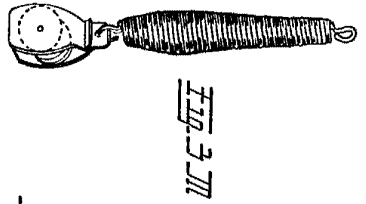
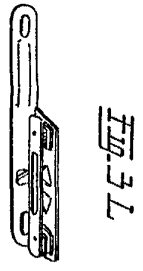
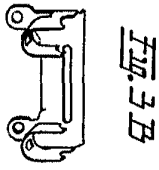
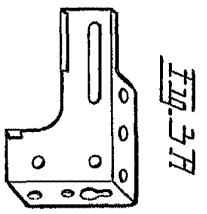
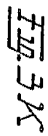
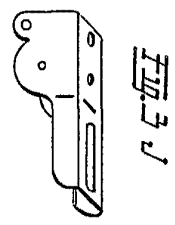
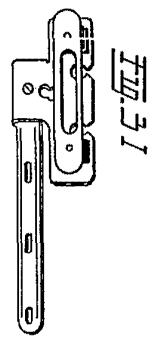
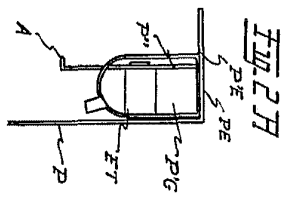
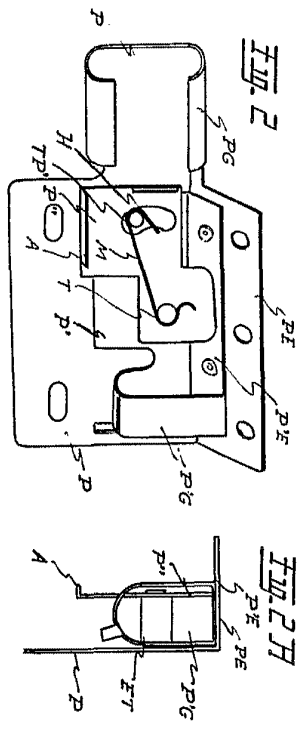
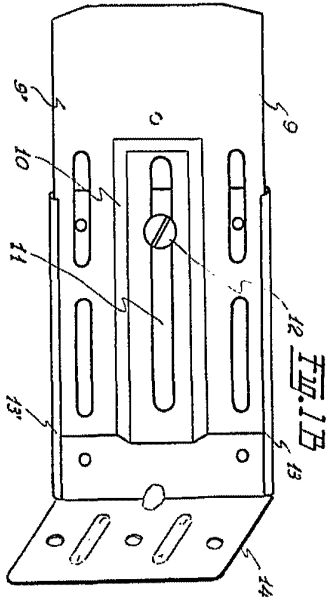
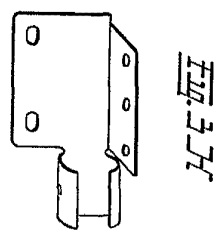
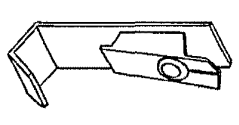
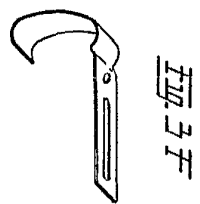
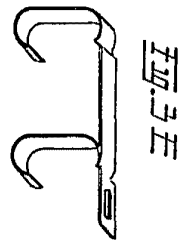
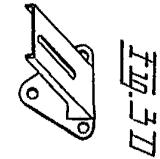
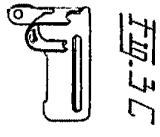

Madrid 17 June 1964

3 06 1 35

Fig. 1A

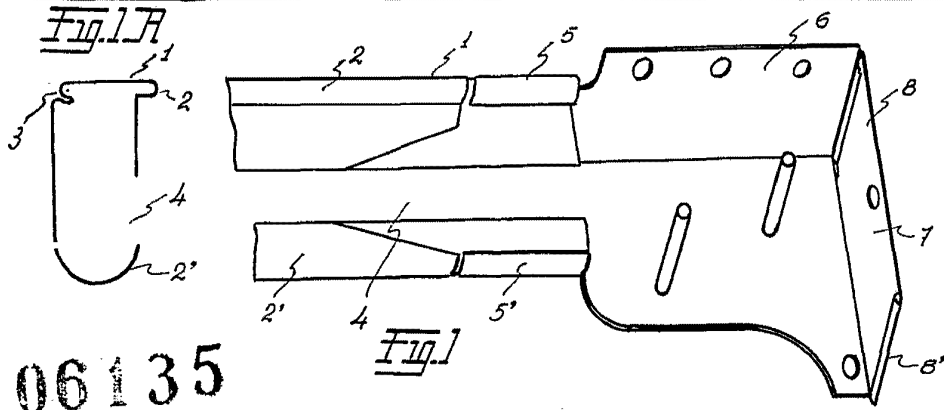

Fig. 1

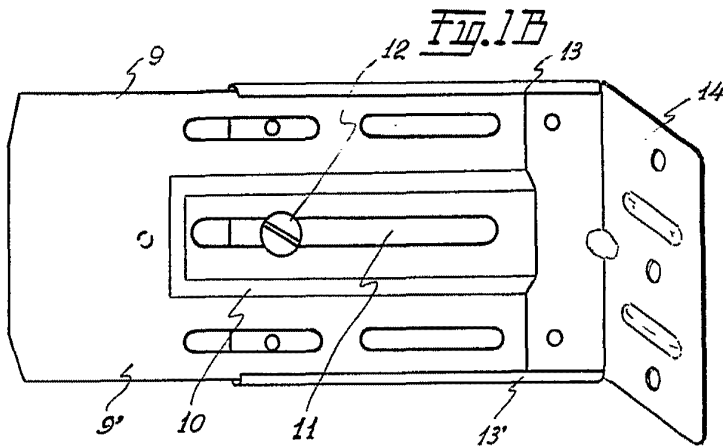

Fig. 1B

Fig. 2

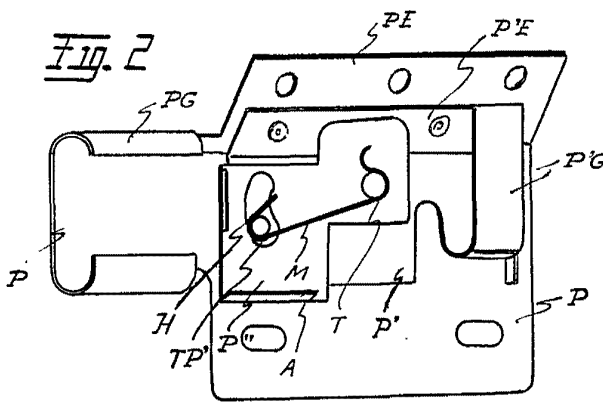

Fig. 2A

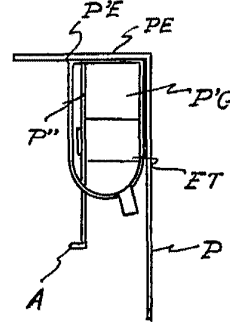

Fig. 3C

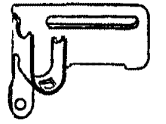

Fig. 3F

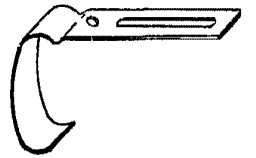

Fig. 3I

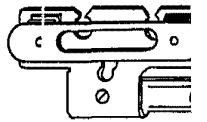

Fig. 3H

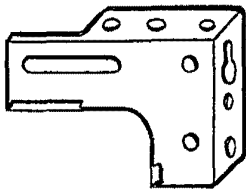

Fig. 3B

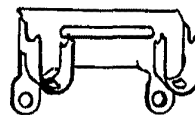

Fig. 3J



Fig. 3 C

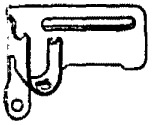

Fig. 3 D

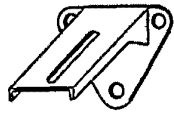

Fig. 3 E

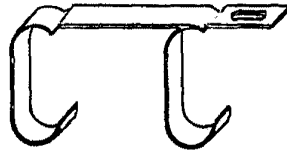

Fig. 3 F

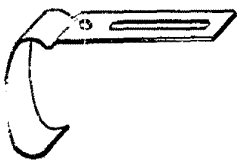

Fig. 3 G

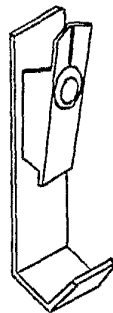

Fig. 3 H

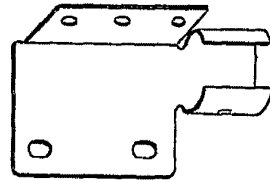

Fig. 3 I

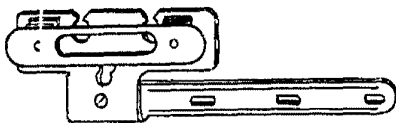

Fig. 3 J

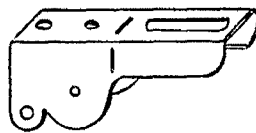

Fig. 3 K



Fig. 3 L



Fig. 3 M



Fig. 3 N

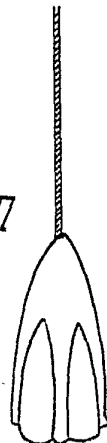

Madrid 17 Noviembre. 1964

JAIMÉ SERRA
D. R.