



30 5887

30 337

MEMORIA DESCRIPTIVA

DE UNA PATENTE DE INVENCION, POR VEINTE AÑOS EN ESPAÑA, A FAVOR DE DON BENJAMIN SANCHEZ FIBLA, DE NACIONALIDAD ESPAÑOLA, RESIDENTE EN BARCELONA, Nápoles, nº 314.

s o b r e:

"PERFECCIONAMIENTOS EN LA FABRICACION DE PLATAFORMAS AISLANTES PARA CUADROS DE DISTRIBUCION ELECTRICA".

=====

5 Segun las técnicas mas usuales hasta el presente, la instalación de los cuadros de distribución eléctrica (interruptores, fusibles, conexiones, contadores, etc.,) se ha venido efectuando utilizando como base para el montaje unos tableros de madera que se sujetan contra los tabiques o paredes con la interposición de elementos aislantes, corrientemente aisladores de porcelana o similares. Este tipo de montaje, aparte de su coste, adolece del inconveniente de dejar al alcance de la mano, por detrás del tablero, los cables que



3

entran y salen del cuadro, con posibilidad de graves accidentes o de cortocircuitos ocasionales, etc. Por añadidura, tanto en el aspecto estético como en el de limpieza, la presencia de los conocidos tableros de madera obliga a cubrirlos con instalaciones supletorias (armarios, cortinas, etc.) tanto para evitar su visibilidad, como para impedir la acumulación de polvo y otros residuos entre el tablero y la pared.

La presente patente tiene por objeto garantizar la exclusiva de fabricación y explotación de unos perfeccionamientos en la fabricación de plataformas para los cuadros de distribución eléctrica como los de referencia, perfeccionamientos que no habiendo sido conocidos ni practicados hasta la fecha, permiten la reducción del coste de las plataformas de montaje y además, el mejoramiento de sus condiciones aislantes, aparte una sensible superación de los aspectos de seguridad contra accidentes y de estética del conjunto del montaje.

Se trata en primer lugar de sustituir los tableros convencionales por unas plataformas huecas interiormente, obtenidas de materiales altamente aislantes y fabricadas de acuerdo con unas orientaciones que permiten los resultados anunciados en relación con el montaje del cuadro de que se trata.

Para una más directa exposición de los perfeccionamientos a que nos venimos refiriendo, se hará remisión a la hoja de dibujos adjuntos, cuyas figuras 1ª, 2ª y 3ª, representan, respectivamente, una sección en alzado, una perspectiva superior y una vista inferior de la plataforma aislante perfeccionada.

De acuerdo con lo que se aprecia en dichas figuras, se trata de obtener, mediante las técnicas usuales de moldeo, un cuerpo (4) de configuración sensiblemente prismática, hueco interiormente (6) y abierto por su base inferior. Este cuerpo o plataforma (4) se obten



305887

drá de materiales moldeables y a la vez de gran poder aislante y poco combustible, resinas fenólicas u otras materias sucedáneas). En la propia operación de moldeo se dejarán marcadas en las paredes laterales (7-9) de la plataforma (4), unas entalladuras o ventanas (8 y 10) en las que el grosor de la pared de material moldeado vendrá reducido hasta posibilitar su eliminación manual de acuerdo con el perímetro marcado para tales ventanas (8 y 10). La distribución de éstas ventanas variará según las aplicaciones a que vaya destinada cada plataforma en concreto. No obstante, a efectos de aumentar las posibilidades de fabricación seriada y, en consecuencia, a más bajo coste, se podrá establecer una distribución básica de tales ventanas, siguiendo unos criterios inspirados en la experiencia práctica y que permitan utilizar un sólo tipo de plataforma para montaje de cuadros diversos, con solo perforar unas u otras de las zonas rebajadas (8 y 10) a efectos de dar entrada y salida a los correspondientes cables o tubos que los protejen.

Para la instalación del nuevo tipo de plataforma podrá suprimirse el uso adicional de aislantes entre el cuadro y la pared, pues la altura de las paredes (7 y 9) permitirá que por la parte interior (4a) de la plataforma se efectuen toda clase de conexiones entre los dispositivos montados sobre la misma sin riesgo alguno de contactos involuntarios, dado que dichas paredes no sólo actuarán de aislante entre el cuadro y la pared soporte, sino que, además, impedirán con su cierre continuo el acceso a dichas conexiones.

Suprimida la presencia de aisladores o similares, la fijación de la plataforma en su emplazamiento se logrará mediante simples tornillos que atravesando dicha plataforma por los correspondientes orificios (5) practicados simultáneamente el moldeo o posteriormente mediante cualquier taladro, vayan a empotrarse en la pared correspondiente donde el cuadro debe quedar emplazado.



10 NA  
3 5887

Disponiendo de ésta plataforma aislante, el montaje de los elementos que compongan cada cuadro de distribución se efectuará teniendo en cuenta el número y volúmen de éstos y sus funciones peculiares a efectos de un más adecuado aprovechamiento del espacio y de una máxima simplicidad en las conexiones. Elegida la distribución de los dispositivos del cuadro, el montaje se logrará con solo practicar las perforaciones de la plataforma (4) que permitan sujetar dichos dispositivos mediante las correspondientes tuercas por la cara inferior (4a) de aquella, a la vez que se efectuarán las conexiones pertinentes y se romperán los rebajes (8 y 10) que sean necesarios para dar paso a las entradas y salidas de cables o tubos que los protejan desde el interior del cuadro .

Realizadas las anteriores operaciones e instalada la plataforma en su emplazamiento, quedará el cuadro montado sobre una plataforma vistosa y cerrada por sus cuatro costados lo que garantizará tanto el aislamiento eléctrico como el material o por contacto de las conexiones efectuadas en el interior de la misma.

Como es de suponer, la fabricación de las plataformas aislantes afectas de los perfeccionamientos descritos, admitirán toda clase de variaciones de diseño, tamaño y proporciones, así como de índole o naturaleza de materiales, o cualquiera otro detalle de ejecución o accesorio que no altere la esencialidad de la presente patente, de acuerdo con lo que se concreta en las siguientes reivindicaciones

NOTA

En resumen; la presente solicitud recaerá sobre las siguientes reivindicaciones;

1ª.- Perfeccionamientos en la fabricación de plataformas aislantes para cuadros de distribución eléctrica, caracterizados por una pieza moldeada de propiedades aislantes y de configuración sensiblemente prismática, de escasa altura cuyo interior es hueco y des



3° 5887

provisto de base inferior, a la vez que sus paredes laterales son débiles con el fin de permitir su ruptura para la entrada y salida de los cables y conexiones correspondientes.

5 2ª.- Perfeccionamientos en la fabricación de plataformas aislantes para cuadros de distribución eléctrica, según la reivindicación anterior, caracterizados porque la base mayor de la plataforma aislante es dispuesta para permitir la distribución ordenada de los dispositivos que integran el cuadro de distribución eléctrica, sujetándose sobre la misma mediante perforaciones que permitirán enclavarse por la cara inferior de dicha plataforma, así como las conexiones entre dichos dispositivos y los cables de entrada y salida.

10 3ª.- Perfeccionamientos en la fabricación de plataformas aislantes para cuadros de distribución eléctrica, según las reivindicaciones anteriores, caracterizados porque las paredes laterales de la plataforma quedan aislantes de la pared de sustentación del cuadro, a la vez que mantendrán aisladas y protegidas de todo contacto las conexiones operantes en el interior del cuadro.

15 4ª.- "PERFECCIONAMIENTOS EN LA FABRICACION DE PLATAFORMAS AISLANTES PARA CUADROS DE DISTRIBUCION ELECTRICA".

20 Según se describe en la presente memoria que consta de cinco hojas escritas a máquina por una sola cara y dibujos.

Madrid, 10 de noviembre de 1.964.

3 5887,0 NOV

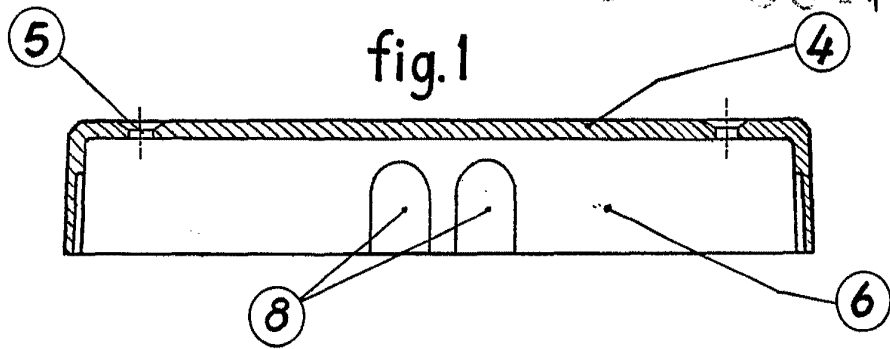

fig.1

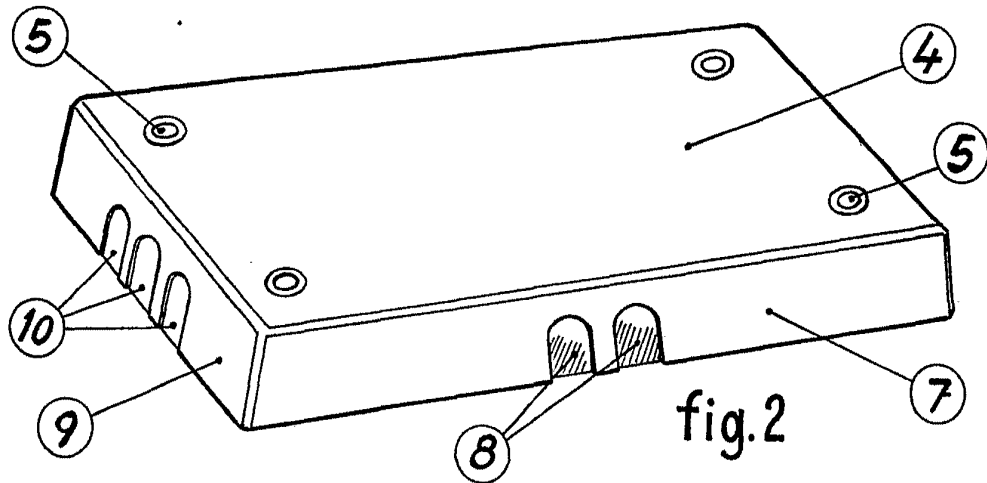

fig.2

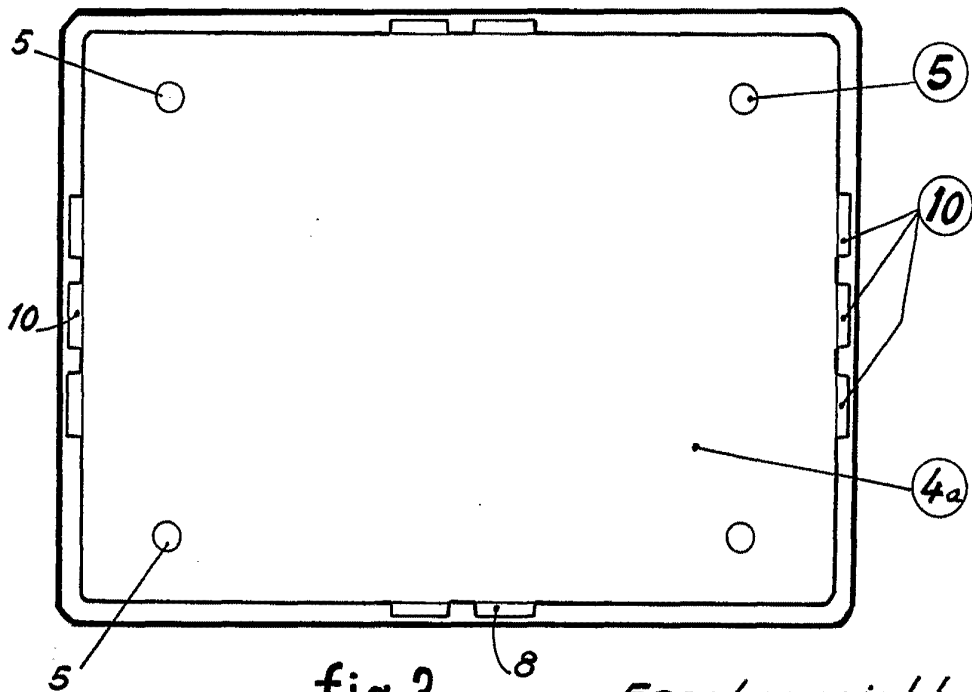

fig.3

Escala variable  
0 NOV 1964