

305813



PATENTE DE INTRODUCCIÓN

per 10 años

A favor de D. JUAN MARTÍ SALA, de nacionalidad española,
residente en Barcelona, Plaza Tetuán, 28. - - - - -
por: "PROCEDIMIENTO PARA LA CONFECCIÓN DE CALZADO DES-
TINADO A SER EXPENDIDO EN DESPIEZO". - - - - -

MEMORIA DESCRIPTIVA

La presente patente de introducción, prac-
ticada con éxito en el extranjero, se refiere a un pro-
cedimiento para la confección de calzado destinado a
5 ser expendido en despiezo, concretamente del tipo deno-
minado mocasín, análogo al "kiowa" de los indios.

Con arreglo al procedimiento, el usuario se
hace él mismo a mano el calzado, de manera muy sencilla
y rápida mediante unas piezas laminares flexibles, cons-
10 titutivas de una pieza de base, una pala, una talonera



y unas tiras de refuerzo y decorativas, cuyas piezas, debidamente acondicionadas en una caja, poseen orificios oportunamente distribuidos por los que se hacen pasar, con ayuda de una aguja, unos cordones de unión.

5 Para la mejor comprensión de la presente memoria descriptiva, se acompañan dos hojas de dibujos, en los que se ha representado un caso práctico de realización que se cita a título de ejemplo, no limitativo del alcance de la patente.

10 En dichos dibujos:

 La figura 1, muestra la pieza de base.

 La figura 2, ilustra la pala.

 La figura 3, representa la pieza talonera.

15 La figura 4, se refiere a las tiras de refuerzo y ornato.

 Las figuras 5, 6 y 7 permiten apreciar otras tantas fases del procedimiento.

 La figura 8, ilustra un mocasín ya terminado.

20 El procedimiento de que se trata consiste en utilizar una pieza de base -1-, que presenta una amplia zona extrema semiovalada -2-, mostrando en la extremidad opuesta una pestaña central -3- y dos aletas laterales -4- y -4'-. Esta pieza posee, siguiendo su contorno, unos orificios -5-.

25 Además, se emplea una pieza -6-, constitutiva de una pala que ostenta una zona semiovalada y dos solapas laterales y posteriores -7- y -7'-, hallándose provista esta pieza asimismo de una sucesión de orificios -5-.

30 La pieza de base -1- se dobla (Fig. 1), por los



laterales de su zona semiovalada -2-, a los que se
superponen los bordes de dicha pala -6-, efectuándose
la unión de las dos piezas por medio de un cordón -8-
que se hace pasar con ayuda de una aguja, por los ori-
5 ficios -5- de ambas piezas y cuyos extremos se anudan
en uno de los dos orificios de las aletas -7- y -7'-.

También se emplea una pieza talonera -9-, de
forma general trapecial alargada, provista en sus ex-
tremos de orificios -5-. Esta pieza (Fig. 5), con ayuda
10 de un cordón -10-, que se hace pasar por los orificios
de su extremidad mayor, y por los de la pestaña -3-,
se une a la cara interna de tal pestaña, a continuación
de lo cual (Fig. 6), la pieza de base -1- se dobla por
sus laterales, doblando las aletas laterales -4- y -4'-
15 y juntándolas por sus bordes extremos. Sobre estas ale-
tas se superpone la pestaña -3-. La pieza talonera -9-
por su extremo opuesto al unido a la pestaña -3-, se
superpone exteriormente al borde superior de las aletas
-4- y -4'-, haciendo pasar el cordón -10- por lo ori-
20 ficios de tales aletas, pestaña y pieza talonera, como
indican las figuras 6 y 7, con lo que tiene lugar la
unión entre todas ellas.

Dos tiras -11- y -11'- previstas de respec-
tivos dentados decorativos exteriores -12- y -12', y
25 de dos sucesiones de orificios -5-, se doblan longitu-
dinalmente y se disponen sobre los bordes superiores
de los laterales de la pieza de base -1- (Figs. 6, 7
y 8), a cuyos bordes se unen tales tiras con ayuda
del mismo cordón -10-, haciéndolo pasar por los orifi-
30 cios -5- de estas tiras y por los de dichos bordes de



los laterales, anudándose los extremos del cordón en los orificios -5- previstas en las solapas -7- y -7'- de la pala -6-.

5 El mocasín comprenden un cordón -13-, que se dispone sobre los bordes superiores de los laterales de la pieza de base, por debajo de las tiras -11- y -11'- y por debajo de la pieza talonera -9-, cuyo cordón -13- se introduce por los orificios -5- de la pala -6-, haciendo un lazo -13a- (Fig. 8), completándose el
10 mocasín con una plantilla -14-.

La invención, dentro de su esencialidad, puede ser llevada a la práctica en otras formas de realización que difieran sólo en detalle de la indicada a título de ejemplo, a las cuales alcanzará igualmente la protección
15 que se recaba. Podrá, pues, expendirse el calzado descrito como convenga, y ser confeccionado en cualquier forma y tamaño y con los materiales, medios y accesorios más apropiados, por quedar todo ello comprendido en el espíritu de las reivindicaciones.

20

N O T A

Se reivindica como objeto de la presente patente de introducción:

1.- Procedimiento para la confección de calzado, destinado a ser expendido en despiezo, que consiste
25 esencialmente en utilizar unas piezas laminares flexibles que, debidamente acondicionadas por separado en un envase oportuno, poseen unos orificios debidamente distribuidos, por los que se pasan cordones para la unión de las mismas entre sí.

30

2.- Procedimiento para la confección de cal-



zado, destinado a ser expendido en despiezo, según la reivindicación anterior, caracterizado por el hecho de emplear una pieza de base cuyo contorno comprende un extremo semiovalado y un tramo rectangular de mayor longitud, en la extremidad del cual se hallan una pestaña central y dos aletas laterales, cuya pieza de base se dobla, primeramente, por los laterales de su extremo semiovalado, a los que se superponen los bordes laterales de una pieza constitutiva de una pala delantera, en el contorno de la cual están incluidas dos solapas laterales y posteriores uniéndose las dos referidas piezas con ayuda de un cordón cuyos extremos se hacen sobresalir por sendos orificios previstos en las citadas solapas, a continuación de lo cual se doblan las zonas restantes de los laterales de la pieza de base, uniendo las citadas aletas por sus bordes a la aludida pestaña central extrema con ayuda de una pieza talonera.

3.- Procedimiento para la confección de calzado, destinado a ser expendido en despiezo, según las reivindicaciones anteriores, caracterizado por el hecho de que la unión de los laterales de la pieza de base se realiza superponiendo a la cara interna de la pestaña la pieza talonera, que está determinada por una lengüeta alargada con orificios en sus extremos, uno de los cuales se hacen coincidir con los de dicha pestaña, disponiendo a través de ellos un cordón, que se hace pasar por los orificios de la pestaña, la cual se superpone exteriormente sobre los laterales de la pieza de base, juntando ésta por sus bordes extremos y haciendo pasar



el cordón por los orificios de los mismos y por los de los del extremo opuesto de la lengüeta, extremo que, a tal fin, se dobla y superpone exteriormente sobre dichos laterales.

5 4.- Procedimiento para la confección de calzado, destinado a ser expendido en despiezo, según las reivindicaciones 1 a 3, caracterizado por el hecho de utilizar dos tiras decorativas de refuerzo, que se doblan longitudinalmente y se superponen a los bordes superiores de los laterales de la pieza de base, uniéndolas a los mismos con ayuda del mismo cordón empleado para unir los bordes posteriores de dichos laterales a la pestaña y a la lengüeta talonera, los extremos de cuyo cordón se pasan por las solapas de la pala, haciendo un nudo terminal en cada uno de ellos.

10 5.- Procedimiento para la confección de calzado, destinado a ser expendido en despiezo, según las reivindicaciones 1 a 4, caracterizado por el hecho de utilizar un cordón que se dispone sobre los bordes superiores de los laterales, haciéndolo pasar por debajo de las tiras decorativas de refuerzo, por la lengüeta talonera y por orificios previstos en la zona posterior de la pala, y haciendo un lazo en esta zona.

15 6.- PROCEDIMIENTO PARA LA CONFECCIÓN DE CALZADO, DESTINADO A SER EXPENDIDO EN DESPIEZO.

Consta la presente memoria descriptiva de seis hojas mecanografiadas, foliadas, numeradas y escritas por una sola cara acompañada de dos hojas de dibujos.

Barcelona, para Madrid, a 31 de Octubre de 1964.

JUAN MARTÍ SALA

Fig. 1

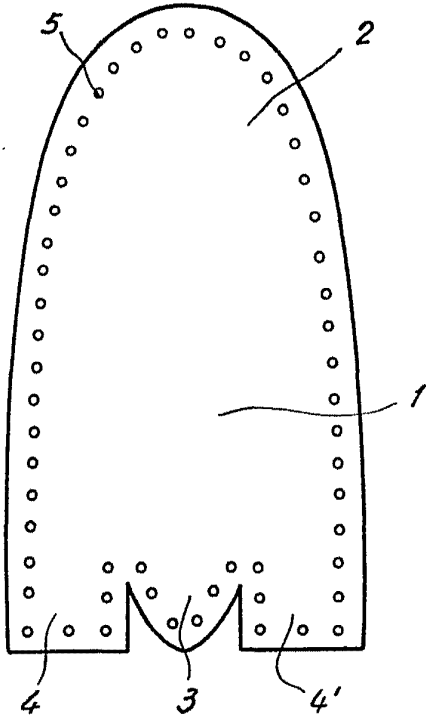
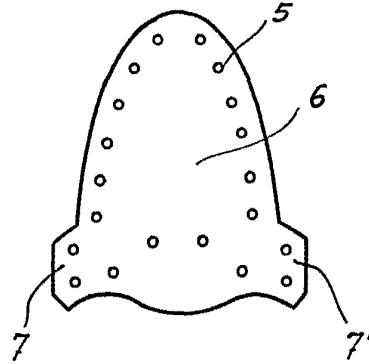

Fig. 2



30 00 43

Fig. 3

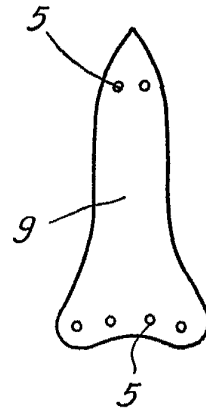
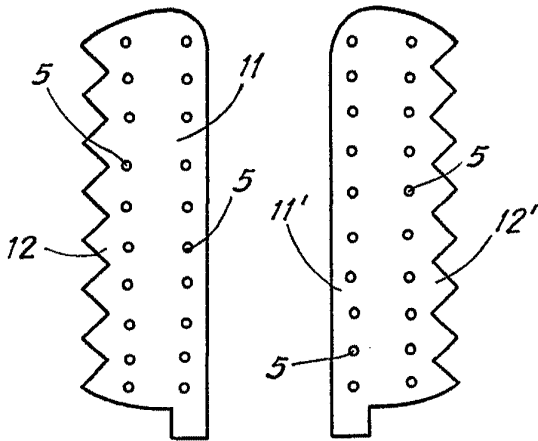

Fig. 4



Barcelona, 31 Octubre 1964
pa.

Escala variable



Fig. 5

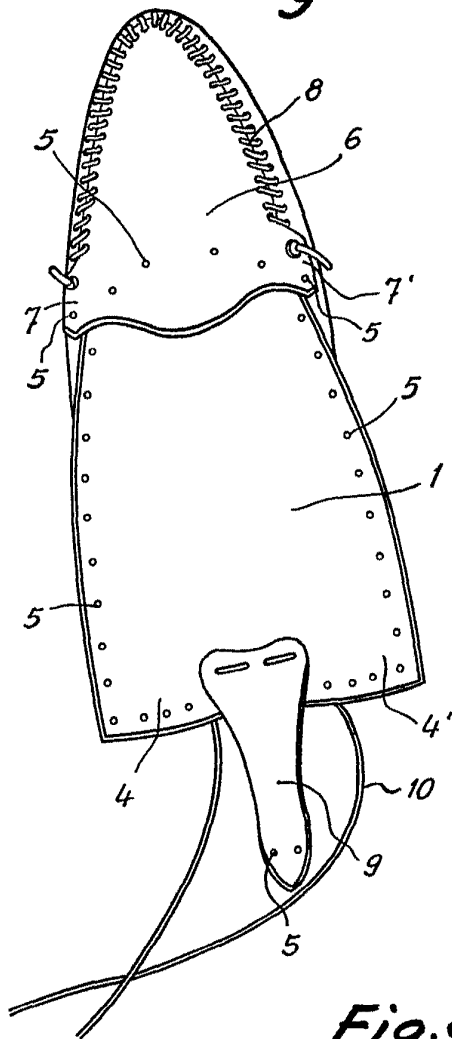

Fig. 6

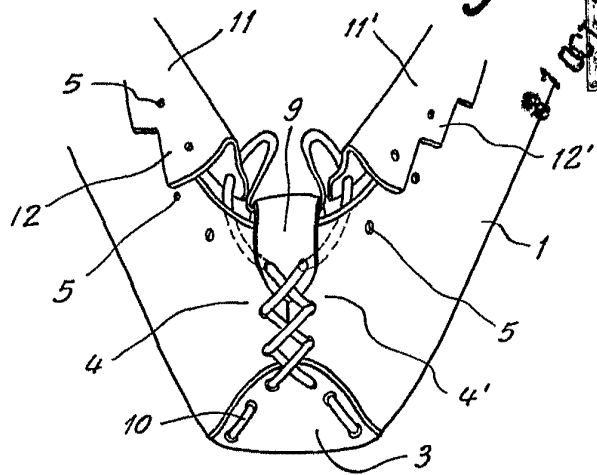

Fig. 7

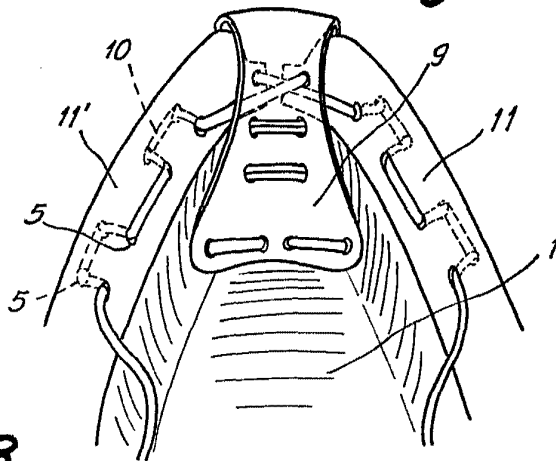
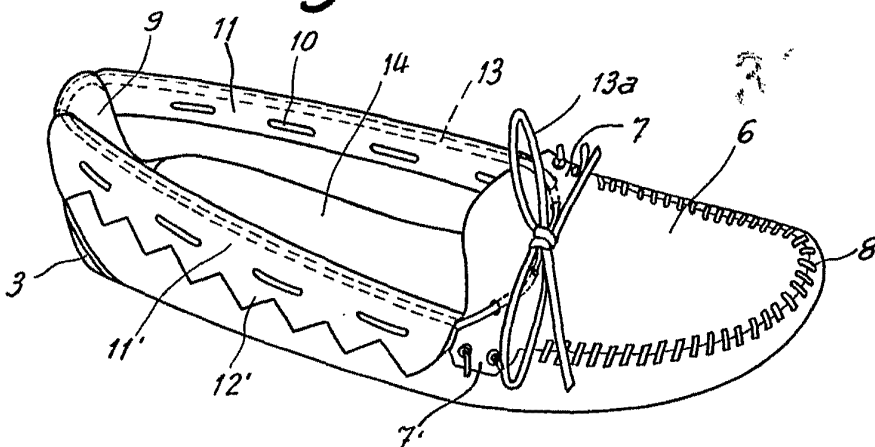

Fig. 8



Barcelona, 31 Octubre 1964
pa.

Martí Sala

Escala variable

