



305714

MEMORIA DESCRIPTIVA
para solicitar
P A T E N T E D E I N V E N C I O N
e n
E S P A Ñ A
por VEINTE años
por " APARATO DE SUSPENSION ELASTICA PARA CARRETILLAS
ELEVADORAS"

A nombre de:

Don Jaime ROIG AMIGOM de nacionalidad española
domiciliado en:

SABADELL (Barcelona), Milá y Fontanls, 93

-o-

El objeto de la presente solicitud de patente de invención, se refiere a un aparato de suspensión elástica, aplicable a carretillas elevadoras, que aporta una innovación esencial y posibilita el logro de medios elásticos de suspensión lo que produce las ventajas de comodidad

5

305714

6 NOV



de traslado, inalterabilidad en la carga y seguridad en el transporte.

En el adjunto plano se ha representado una forma de realización practica de la invención.

10 Como puede apreciarse, este aparato consta de una plataforma de apoyo (1) la cual descansa sobre el carretón de ruedas (2) y (3) de dirección, mediante espigas (4) y (5) a las que rodean sendos resortes helicoidales (6) y (7) determinativos de una suspensión elástica.

15 Las ruedas (2) y (3) van montadas en manguetas (8) y (9) que, mediante bielas (10) y (11), acoplan con la barra transversal (12) a la que se articula de barra de tracción (13) en la que se fija la vara (14) articulada y solicitada por el resorte (15).

20 La plataforma (1), además de los apoyos (4) y (5) posee el apoyo central (16) que articula en (17) en el eje o barrón delantero (18). De esta forma queda oscilante pero con suspensión elástica.

25 Descrita suficientemente la invención, así como la manera de realizarla practicamente, debe hacerse constar que es susceptible de cualesquiera modificaciones de detalle que no alteren su fundamento.

-:- N O T A -:-

30 Los puntos de invención propia u nueva que se presentan para que sean objeto de esta patente de invención en España, por veinte años son los siguientes:

35 1ª.- Aparato de suspensión elástica para carretillas elevadoras, caracterizado por que consta de una plataforma de apoyo la cual posee una cartela mediante la que sienta y articula en el borrón portador de las manguetas de la ruedas, estando dota-

3 5714

6 NOV



40 da dicha plataforma, en dos vertices y apoyando en los extremos del citado barrón, de dos resortes helicoidales que envuelven a espigas guías deslizables, yendo articulados al barrón las manguetas portarruedas dotadas, las manguetas, de bielas que articulan a la barra transversal en la que articula la barra tractora impartiendoles así la propiedad de marcha.

2º.- " APARATO DE SUSPENSION ELASTICA PARA CARRETILLAS ELEVADORAS".

45 Tal y como se ha descrito en la memoria que antecede y para los fines que se han especificado, representado en el dibujo que se acompaña.

Consta la presente memoria descriptiva de tres hojas escritas a maquina por una sola cara.

Madrid, 5 de Noviembre de 1.964.

E. LAVIN REYNALDO
E. P.

3 05714

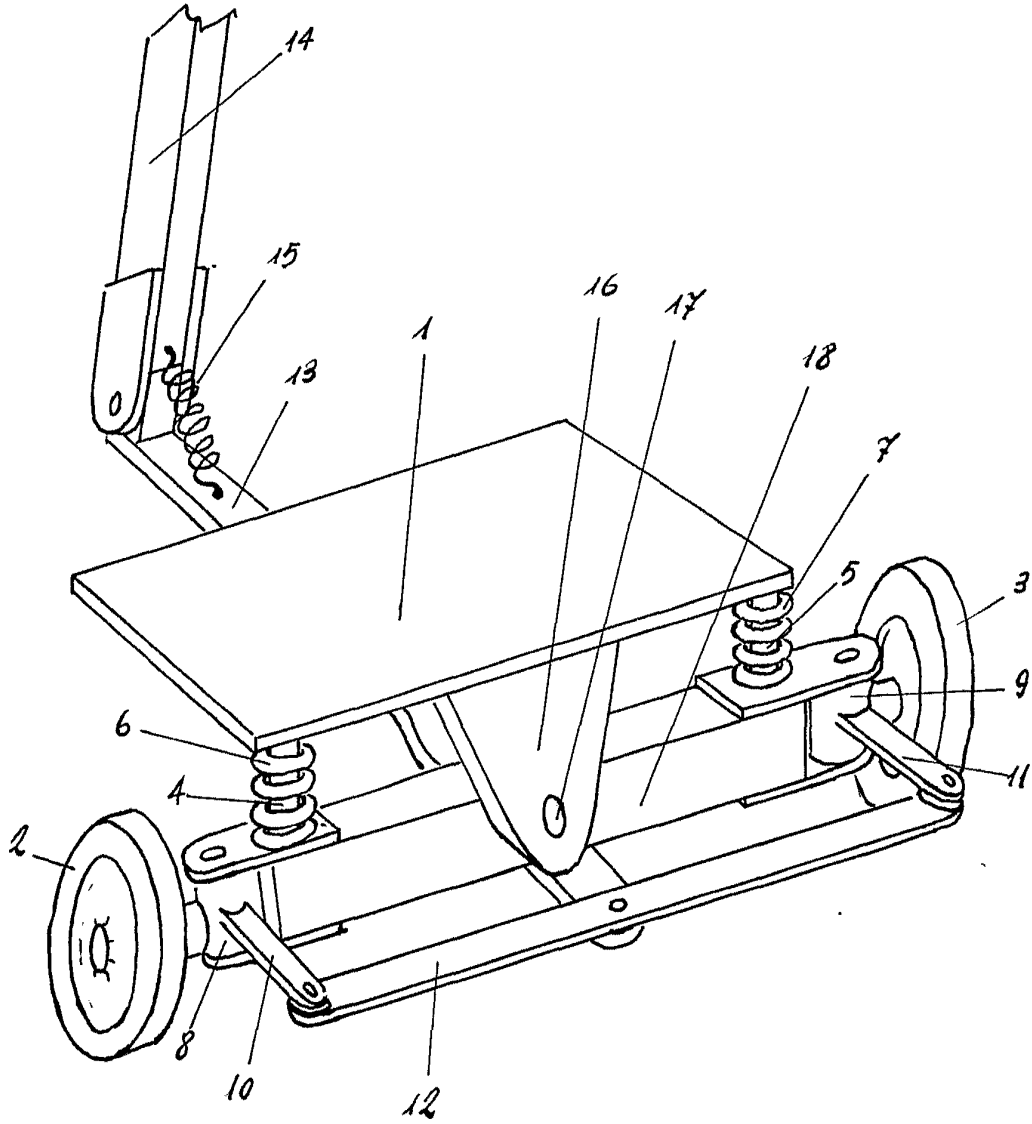

ESCALA VARIABLE.

- 6 NOV. 1964

L. LAVIN REYNALDO
P.R.