

305675



30 5675

PATENTE DE INVENCION
por 20 años

a favor de D. ANGEL BALLESTEROS LUZÓN, de nacionalidad Española, residente en Hospitalet de Llobregat (Barña), y domiciliado en la calle Paris, 36, - - - - - por: "APARATO FRIGORIFICO EXHIBIDOR".-----

MEMORIA DESCRIPTIVA

El nuevo aparato de acuerdo con la invención cuya descripción, en lo que tiene de esencial, es objeto de ésta Memoria, se compone de dos partes, una inferior a manera de caja alargada con las paredes terminamente aisladas provistas de puertas en la parte posterior y de estanterías en el interior con dos patas de sustentación de perfil en "V", y en las partes superiores -mas alta la trasera que la delantera- los evaporadores que establecen y conservan las bajas temperaturas deseadas y otra parte, la superior constituida por una caja de sección sensiblemente trapezoidal, de paredes de material transparente con estanterías dispuestas longitudinalmente y separada de la base en su pared vertical intermedia por una persiana metálica y en el fondo por placas planas yuxtapuestas que dejan ranuras entre sí de manera que la atmósfera de receptáculo superior esté en constante y directa comunicación con el interior de la base y a la misma temperatura.

Se comprende que con la disposición adoptada será facil la disposición de los productos que quieran



30 5075

25. exhibirse -generalmente sustancias alimenticias- en las estanterías de la parte superior de manera que queden perfectamente visibles desde el exterior dada la transparencia de las paredes y de modo que su conservación quede asegurada por la baja temperatura reinante en todo el ámbito interior del aparato, sirviendo la parte inferior de depósito y almacén de reserva.

30. Sin que ello signifique restricción alguna en el alcance de la Patente que se solicita y únicamente a título de ejemplo simplemente ilustrativo y no limitativo, en lo que sigue y en los planos adjuntos, nos referiremos a un caso muy concreto de industrialización y aplicación práctica del nuevo aparato.

35. La figura primera es una vista frontal y la figura segunda una sección normal a la primera del conjunto del exhibidor y, en ellas, se vé la base -1-, -1- con sus patas de sustentación -2-, -2- y las puertas de la parte posterior -3-; en -4- se vé una estantería y en -5-, -5- los evaporadores. En -6- se señala la tapa de la base y en -7e
40. -7- las placas de separación que servirán también de estanterías. Por -8- se indica la persiana que separa por la parte superior las cámaras de base y de exhibición formando la pared posterior de ésta última. Por -9- se indica la tapa superior del conjunto y por -10-, -11- y -12- las paredes
45. de material transparente que cierran la parte superior permitiendo la visibilidad de los productos expuestos. Por -13- se señala una estantería y por -14- un resalte simplemente decorativo dispuesto en la parte anterior del aparato.

50. No alteraran la esencialidad del nuevo aparato aquellas variantes de tamaño, materiales empleados en la construcción, formas accidentales y simplemente decorativas, y, en general, cuantas circunstancias no alteren, cambien o



modifiquen fundamentalmente las características principales
dichas.

55.

N O T A:

Esta Patente se caracteriza por:

1ª - Aparato frigorífico exhibidor, que se compone de dos partes, una inferior a manera de caja alargada con las paredes termicamente aisladas provista de puertas en la parte posterior y de estanterías en el interior con dos patas de sustentación de perfil en "V" y en las partes superiores -mas alta la trasera que la delantera- los evaporadores que establecen y conservan las bajas temperaturas deseadas y otra parte, la superior constituida por una caja de sección sensiblemente trapezoidal, de paredes de material transparente con estanterías dispuestas longitudinalmente y separada de la base en su pared vertical intermedia por una persiana metálica y en el fondo por placas planas yuxtapuestas que dejan ranuras entre sí de manera que la atmósfera del receptáculo superior esté en constante y directa comunicación con el interior de la base y a la misma temperatura.

60.

65.

70.

2ª - "APARATO FRIGORIFICO EXHIBIDOR",

Todo tal y como queda descrito, reivindicado y representado en los planos adjuntos.

75.

Consta la presente memoria de tres hojas foliadas escritas a máquina por una sola de sus caras.

Madrid, a 5 de Noviembre de 1964.-
P.A.

Javier Lina Coll

P. P.

3 056 75

ANGEL BALLESTEROS LUXON

HOJA UNICA

3 056 75



1964

Fig. 1

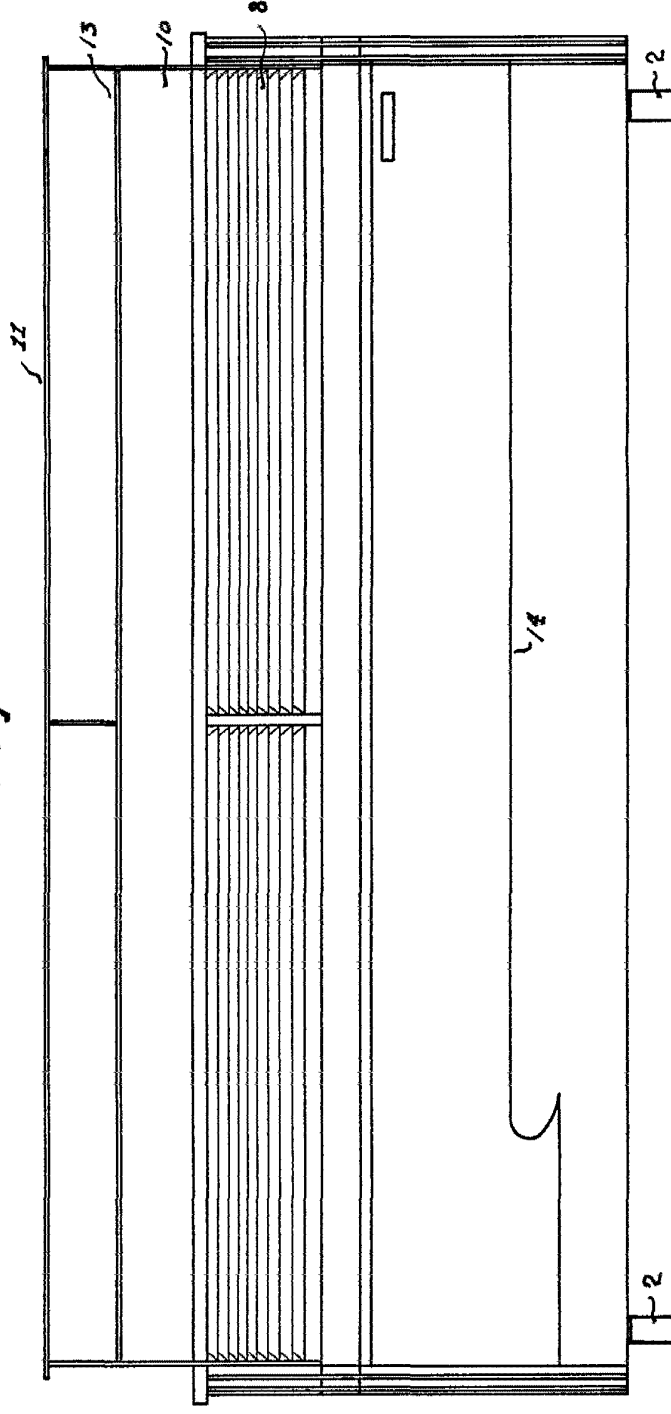
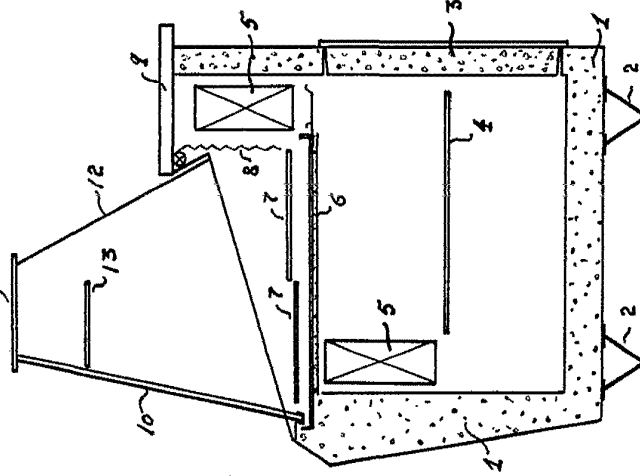

Fig. 2



Escola variable

5 NOV. 1964

Javier Bana Guit
P. P.

Handwritten signature or initials.

ANGEL BALLESTEROS LUZON

305675

Fig. 1

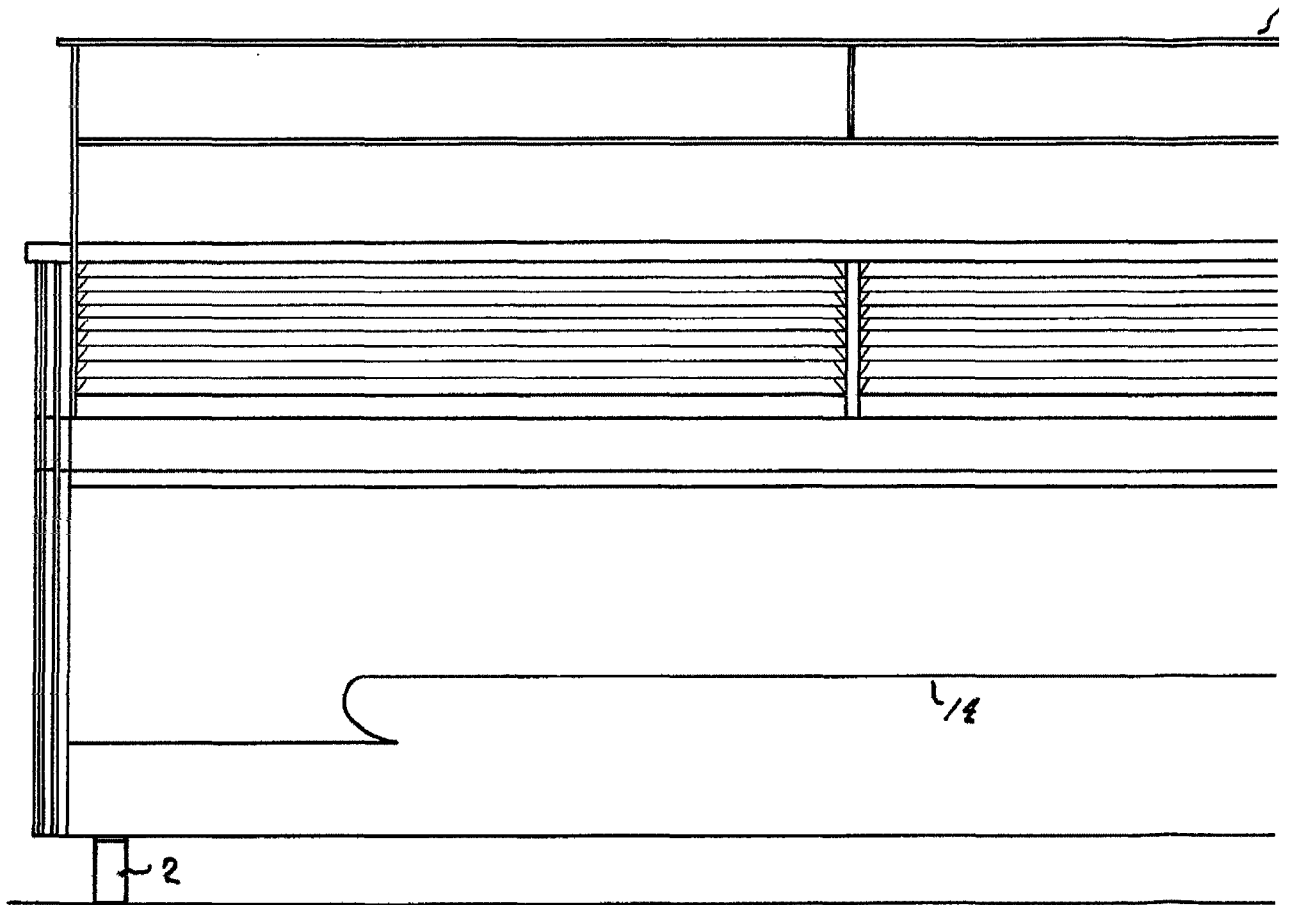

Escola variab.



1964 NOV 10

Fig. 2

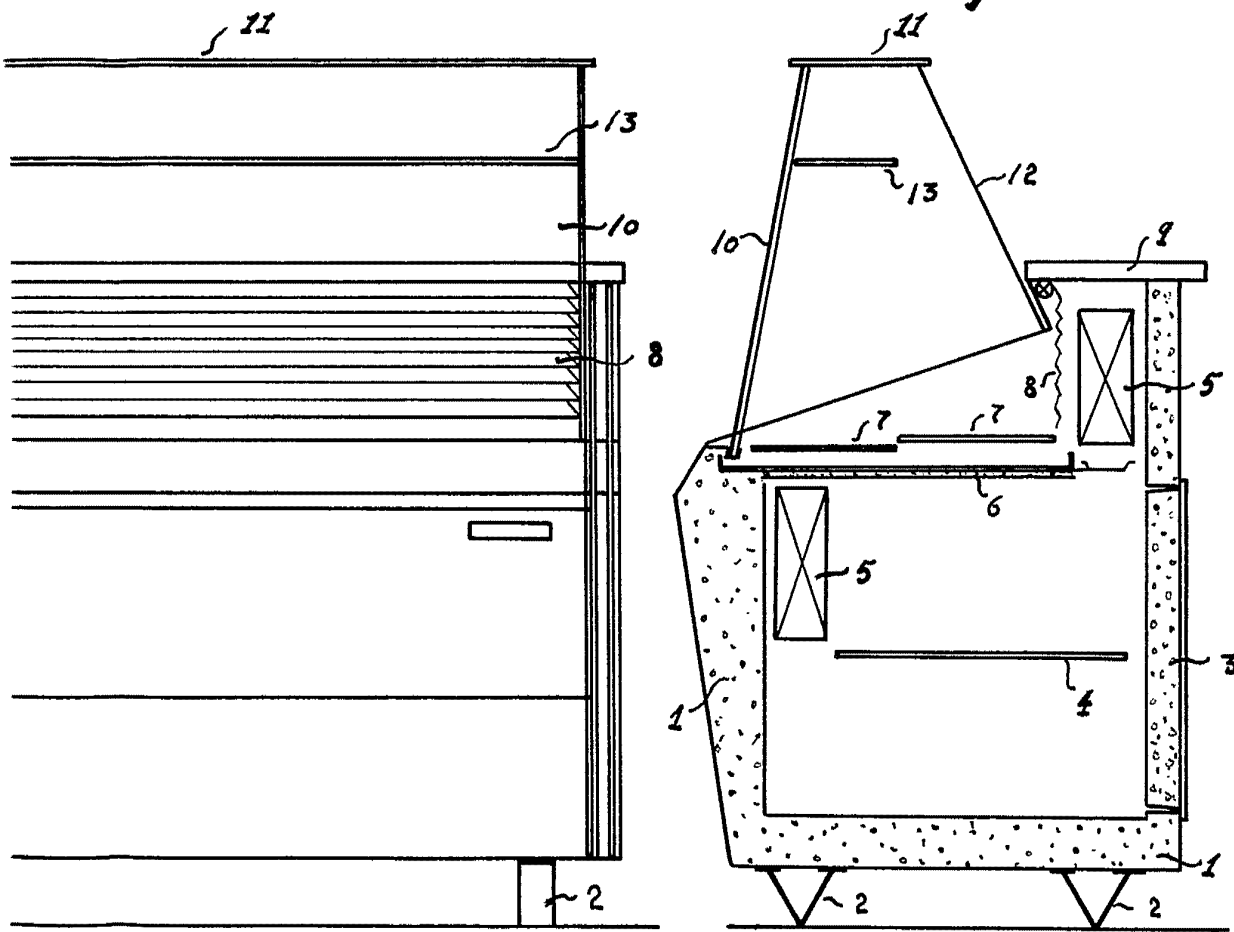

variable

5 NOV. 1964
Javier Ena Con
P. P.
[Signature]