

305626



MEMORIA DESCRIPTIVA

para solicitar

P A T E N T E D E I N V E N C I O N

e n

E S P A Ñ A

por VEINTE años

por " APARATO ELEVADOR DE VEHICULOS "

A nombre de:

Don Joaquín RIBAUDI SERRA, de nacionalidad
española.

domiciliado en:

TARRASA (Barcelona), Salva, 113

-o-

El objeto de la presente solicitud de patente de invención, se refiere a un aparato elevador de vehículos, que aporta una innovación esencial, y posibilita lograr las siguientes ventajas sobre lo actualmente en uso.

5

a.- Constituyen un elemento fijo al vehículo-



lo eliminando los riesgos de pérdida u olvido del gato.

b.- Posee un elevador individual por rueda, con lo que se levanta el vehículo en la rueda que haya necesidad de reponer, o bien pueden levantarse dos o más simultáneamente si es conveniente.

c.- Posee juego de llaves que seleccionan el elevador individual a accionar.

d.- funciona por bomba hidraulica mandada a pedal, lo que hace muy cómoda su empleo.

En el adjunto plano se ha presentado una forma de realización de la invención.

La figura 1 representa una vista de conjunto esquemática.

La figura 2 representa un detalle de las bombas individuales, pistón y bomba de un elemento individual.

Como puede apreciarse, este aparato consta de una bomba central (1), alimentada por un depósito de fluido (2) y accionada, mediante sistema de palancas por el pedal (3) fácilmente accesible por el usuario.

La bomba central (1) posee, a la salida, llave general de paso (4) y desde esta, una tubería, conduce el fluido al cilindro distribuidor (5) que posee cuatro salidas dotadas de llaves selectoras (6), (7), (8) y (9) desde las que parten conductos que terminan en las bombas individuales (10), (11), (12) y (13) que se montan en sitio adecuado, de modo que su funcionamiento determine la elevación del vehículo en ese punto.

Las bombas individuales llevan resorte de retroceso (14) y el vástago posee tolerancia de regulación de longitud mediante dispositivo de espiga roscada (15) solidaria al plato de apoyo (16) y tubo roscado practicado en el vástago (17).



De esta forma, mediante el cilindro distribuidor (5) y las llaves selectoras (6), (7), (8) y (9) se manda fluido a la bomba individual que interese.

40 En la figura 2 se ha supuesto que la bomba (10) está funcionando y que la bomba (11) está en posición de reposo. Esta figura muestra asimismo la forma de montaje de dichas bombas individuales.

45 Descrita suficientemente la invención, así como la manera de realizarla prácticamente, debe hacerse constar que la misma es susceptible de cualesquiera modificaciones de detalle que no alteren su fundamento.

-:- N O T A -:-

50 Los puntos de invención propia y nueva que se presentan para que sean objeto de esta patente de invención en España, por veinte años son los siguientes:

1º.- Aparato elevador de vehículos, caracterizado por que comprende una bomba hidráulica central, montada fija sobre el vehículo, que es alimentada por un depósito de fluido y accionada por un sistema de palancas y un pedal fácilmente accesible el usuario, de la que el fluido, a través de un conducto dotado de llave general de paso, llega a un cilindro distribuidor dotado de cuatro llaves selectoras de salida mediante las que el fluido pasa a las bombas individuales.

60 2º.- Aparato elevador de vehículos, según reivindicación anterior, caracterizado por que los conductos provenientes de las llaves selectoras terminan en bombas individuales cuyo vástago es vertical y termina en plato de apoyo con dispositivo de ajuste de longitud por espiga roscada, llevando estas bombas resortes de retroceso del émbolo.

65 3º.- Aparato elevador de vehículos, según reivindicaciones anteriores, caracterizado por que las bombas individuales



anteriores, caracterizado por que las bombas individuales se montan fijas en lugares cercanos a las ruedas y de modo tal que su funcionamiento determina la elevación de vehículo en dichos puntos posibilitando el recambio de la rueda.

70

4º.- " APARATO ELEVADOR DE VEHICULOS".

Tal y como se ha descrito en la memoria que antecede y para los fines que se han especificado, representado en el dibujo que se acompaña.

75

Consta la presente memoria descriptiva de cuatro hojas escritas a máquina por una sola cara.

Madrid, 3 de Noviembre de 1.964.

E. LAVIN REYNALDO
P.A.

3 5626

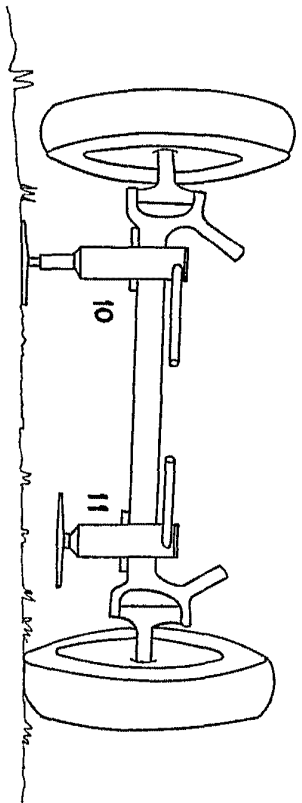
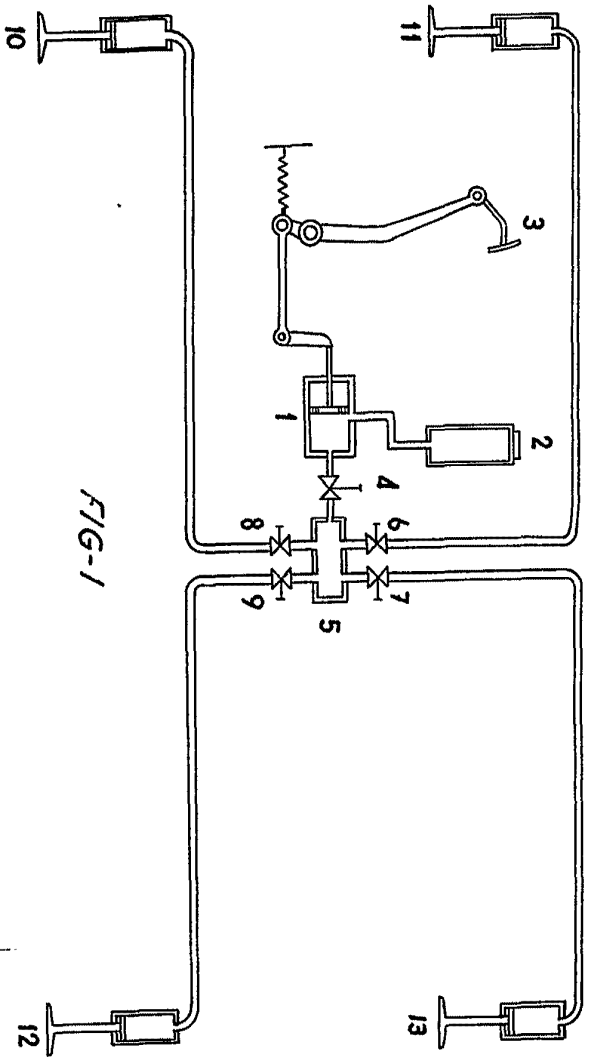

FIG-2

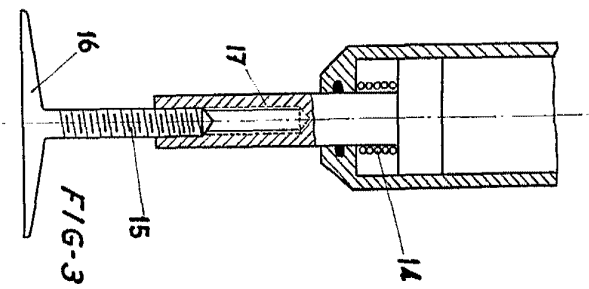

FIG-3

E. LAVIN RIBAUDI
 R.F.
 3 00 623



30.626

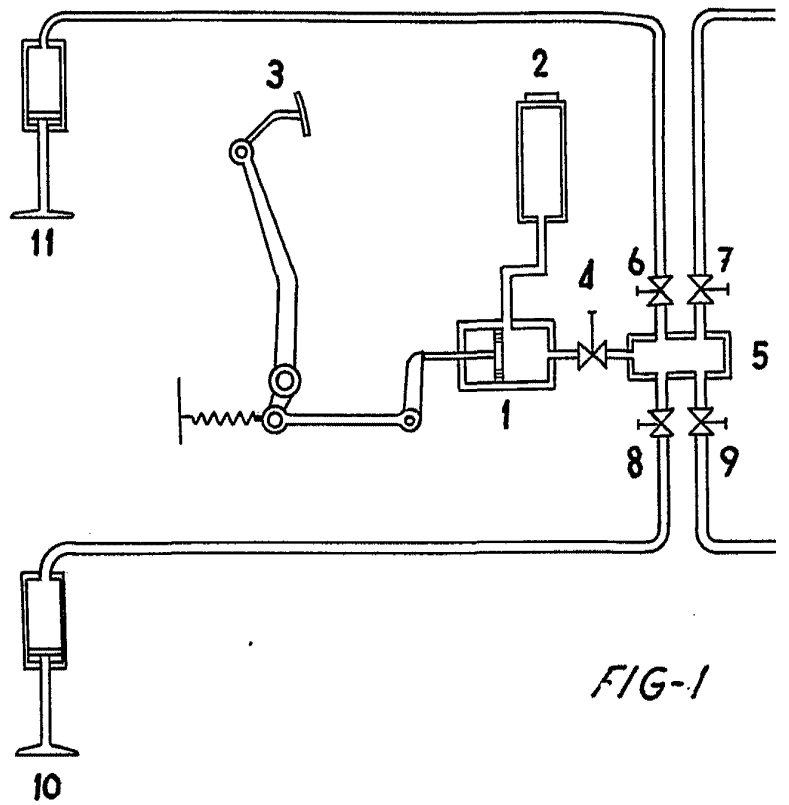

FIG-1

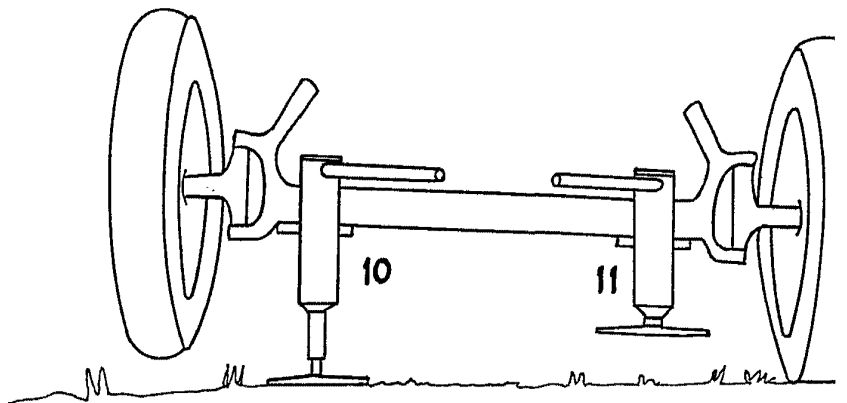

FIG-2

305626

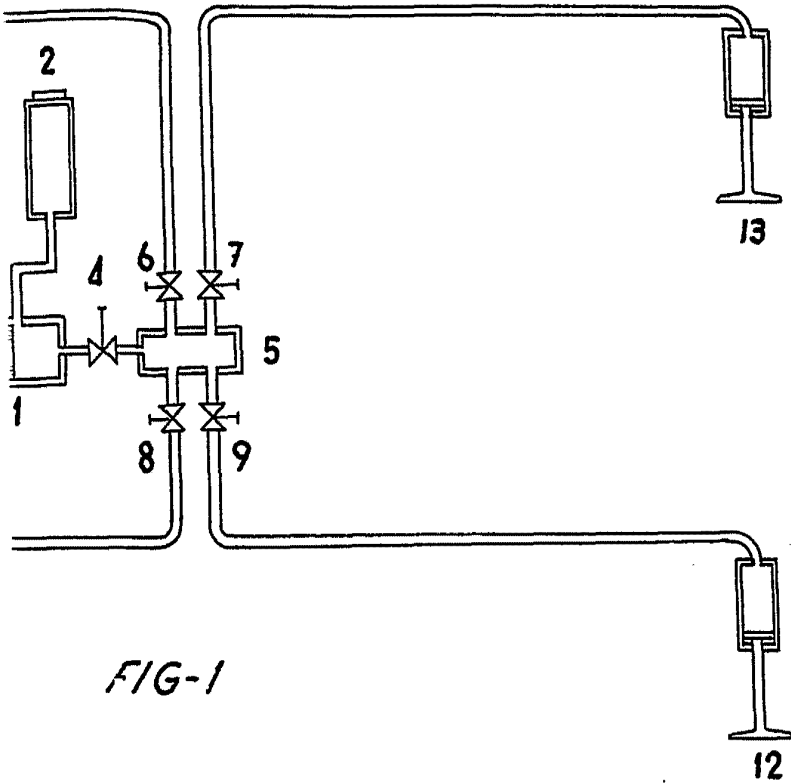
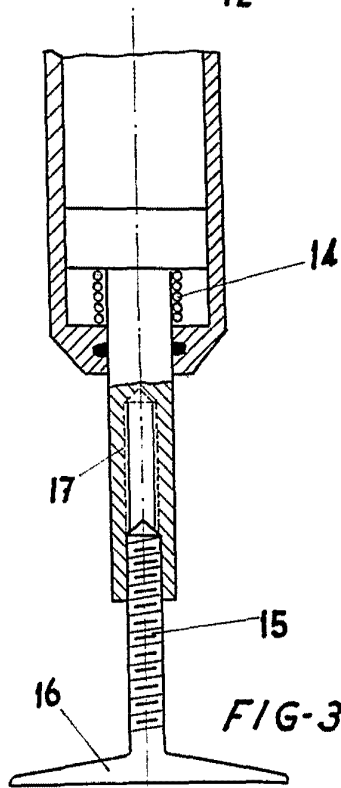
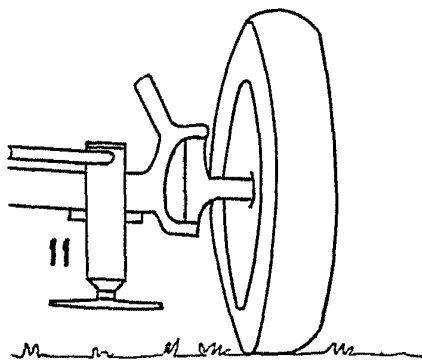

FIG-1



3 NOV 1964
E. LAVIN REYNALDO
P.P.