

H/V.

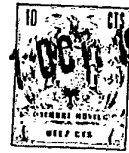

memoria descriptiva 305527

CLASE DE REGISTRO	PATENTE DE INVENCION, por veinte años en España
NOMBRE Y NACIONALIDAD DEL SOLICITANTE	F A D I S S. p. A. - sociedad italiana -
RESIDENCIA Y DOMICILIO	Solbiate Arno (Varese) Italia - sin mas señas -
<input type="checkbox"/> OBJETO	" DISPOSITIVO PARA EL CORRIMIENTO DE FASE EN MAQUINAS ENCARRE- TADORAS DE CRUZADO CON CILINDRO GUIADOR DE HILO HENDIDO "
INVENTOR	D. Armando Canton; de nacionalidad italiana.



1

El invento se refiere a un dispositivo para el corrimiento de fase en encarretadoras de cruzado con cilindro guaidor de hilo hendido, especialmente en máquinas para el devanado de madejas de hilo y enrollamiento de carretes cruzados, impulsándose el carrete cruzado a enrollar por aplicación sobre el cilindro guaidor de hilo. En tales máquinas es necesario efectuar un así llamado corrimiento de fase para evitar la formación de jorobas u otras irregularidades en el carrete cruzado arrollado.

5

10

Tal corrimiento de fase se alcanza según el invento, porque durante el proceso de encarretado el carrete se levanta ligeramente del cilindro guaidor de hilo, de manera que en cada una de tales elevaciones se modifica algo el número de revoluciones del carrete respecto al cilindro guaidor de hilo.

15

En el dibujo se muestra un ejemplo de ejecución y de utilización del dispositivo según el invento y en lo que sigue se describe con referencia al mismo.

20

25

Un disco 1 de levas impulsado por la máquina, actúa sobre el extremo de una palanca de balanza 2 articulada en un soporte 3, hallándose el otro extremo de la palanca bajo la influencia de un muelle de tracción 4. Por ello se transforma el movimiento rotativo del disco de levas 1 en un movimiento de oscilación alternativo de la palanca 2. La amplitud de oscilación de la palanca 2 puede regularse por un tornillo ajustador 5. En el extremo cercano al muelle 4, la palanca 2 está articulada en el extremo inferior de un cilindro hidráulico 6, cuyo extremo superior está cerrado por una tapa roscada 12. En el cilindro 6 es corredizo un émbolo 7, cuya



1

biela está pasada herméticamente a través de la tapa 12 y cuyo extremo exterior está articulado en la palanca 13 del soporte del carrete. El cilindro 6 está lleno de aceite. El modo de funcionamiento del dispositivo es el siguiente:

5

En cada oscilación hacia arriba, la palanca 2 corre el cilindro 6 hacia arriba; el aceite situado en el cilindro 6 se comprime desde abajo contra el émbolo 7, de modo que el émbolo 7 también se levanta y por medio del émbolo 7 la palanca 13 levanta la bobina R ligeramente del cilindro C guiador de hilo, de modo que la bobina R pierde algo del número de revoluciones respecto al cilindro C guiador de hilo.

10

Como la bobina R durante el proceso de encarretado aumenta constantemente su diámetro, el émbolo 7 tiene que poder seguir esta variación. En el émbolo 7, por lo tanto, está prevista una válvula 9, por la que el aceite puede fluir desde la parte superior a la inferior del cilindro 6, y por ello el émbolo 7, de acuerdo al aumento del diámetro de la bobina R, se corre en el cilindro desde abajo hasta arriba.

15

20

Después de la terminación de un proceso de encarretamiento, es decir al estar terminado el carrete R, por medio de un cable no dibujado, a través de una palanca 10 se abre la válvula 8 en el émbolo 7, de modo que el aceite en el cilindro puede fluir desde abajo hacia arriba y el émbolo puede retornar a su posición inicial inferior.

25

Por correspondiente forma y número de revoluciones del disco de levas 1 puede determinarse la altura de la eleva-



1

ción del carrete R desde el cilindro guiador de hilo C y la frecuencia de estas elevaciones.

5

N O T A.-

=====

10

La presente patente de invención comprende las siguientes reivindicaciones:

15

1.- Dispositivo para el corrimiento de fase en máquinas encarretadoras de cruzado con cilindro guiador de hilo hendido, caracterizado porque el mismo se compone de un disco de levas y una palanca de balanza, mediante la cual el carrete a enrollar en una frecuencia deseada se levanta ligeramente del cilindro guiador de hilo, para variar ligeramente en cada elevación el número de revoluciones del carrete impulsado respecto al cilindro guiador de hilo.

20

2.- Dispositivo según la reivindicación 1, caracterizado porque la transmisión del movimiento elevador se efectúa desde la palanca de balanza al brazo del soporte de carrete por medio de una instalación hidráulica compuesta de cilindro y émbolo, pudiendo variar el émbolo, mediante válvulas, continuamente su posición de acuerdo con el incremento de diámetro del carrete y a la terminación de un proceso de enrollamiento del carrete puede retornar a su posición de partida.

25

31 OCT 1964

3: 5: 7

- 4 -

1

3.- Dispositivo para el corrimiento de fase en máquinas encarretadoras de cruzado con cilindro guiador de hilo hendido.

5

Según se describe y reivindica en la presente memoria descriptiva y se ilustra con los dibujos que a la misma se acompañan.

Consta esta memoria de cuatro hojas foliadas y escritas a máquina por una sola cara.

10

Madrid, a 31 de Octubre de 1964.

CARLOS ROEB



15

20

25

31 OCT 1964
U.S. PATENT OFFICE
OFFICE OF THE COMMISSIONER OF PATENTS AND TRADEMARKS
WASHINGTON, D.C. 20540

Fig. 1

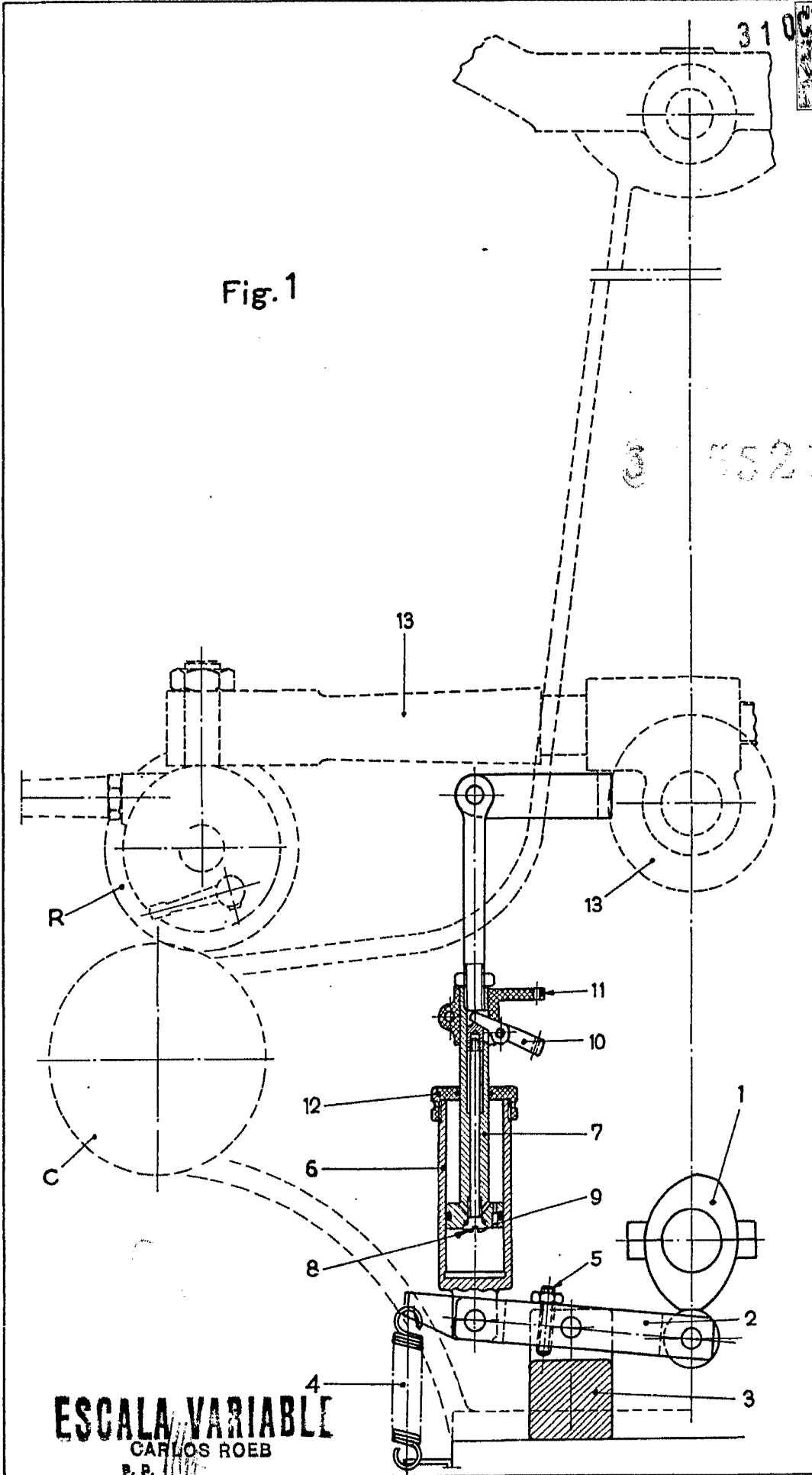

ESCALA VARIABLE
CARLOS ROEB
P. P.