



304795

MEMORIA DESCRIPTIVA
para solicitar
PATENTE DE INVENCION
en
ESPAÑA
por VEINTE años
por " APARATO MECANICO PARA ATRAPAR INSECTOS "

A nombre de:

Don Miguel GONZALEZ GONZALEZ, de nacionalidad
venezolana.

domiciliado en:

Avda.F. Quinta Gonzagu-Urbanización El Pinar
CARACAS-El Paraiso (Venezuela)

=====

El objeto de la presente solicitud de pa-
tente de invención, se refiere a un aparato mecánico para
atrapar insectos que constituye una innovación esencial y
posibilita el logro de unidades capaces de atrapar insectos
5 en perfectas condiciones de funcionamiento, con marcha si-

304 795



lenciosa, con posibilidad de comprobación de caza y con facil y cómoda evacuación y limpieza.

10 Se funda este aparato en disponer un rotor prismático exagonal, animado con movimiento giratorio mediante un electromotor con eventual multiplicador de velocidad, en la boca de una caja dotada de un colector y de una pared posterior transparente y deslizable para abrir la caja.

En el adjunto plano se ha representado una forma de ejecución del aparato de que se trata.

15 Como puede apreciarse, este aparato consta de una caja (1) que lleva en su interior un soporte sobre el que se monta giratorio sobre eje horizontal un prisma exagonal regular (2) animado de movimiento rotativo mediante un electromotor (3) fijado sobre un soporte (4).

20 El movimiento giratorio del prisma determina que los insectos queden atrapados y que pasen al compartimento (5) situado en la parte posterior de la caja, con un cristal (6) removible.

25 El prisma hace girar a un dispositivo para evitar que los insectos se escapen.

Descrita suficientemente la invención, así como la manera de realizarla practicamente, debe hacerse constar que es susceptible de cualesquiera modificaciones de detalle que no alteren su fundamento.

30

NOTA

Los puntos de invención propia y nueva que se presen-
tan para que sean objeto de esta patente de invención en España,
por veinte años son los siguientes:

35 1º.- Aparato mecánico para atrapar insectos, caracterizado por que consta de una caja paralelepípedica con una



304 795

boca cerco de uno de sus testeros, en la cual y montado sobre
eje vertical apoyado en un soporte interior, gira un rotor
en forma de prisma exagonal animado por un electromotor con
multiplicador de velocidad, poseyendo la caja un depósito
40 colector al que van pasando los insectos atrapados, haciendo
girar el prisma a un dispositivo que evita se escapen dichos
insectos y estando dotada la caja de un testero amovible de
cristal.

2º.- "APARATO MECANICO PARA ATRAPAR INSECTOS"

45 Tal y como se ha descrito en la memoria que antecede
de y para los fines que se han especificado, representado en el
dibujo que se acompaña.

Consta la presente memoria descriptiva de tres hojas
escritas a máquina por una sola cara.

Madrid, 9 de Octubre de 1.964.

304 795

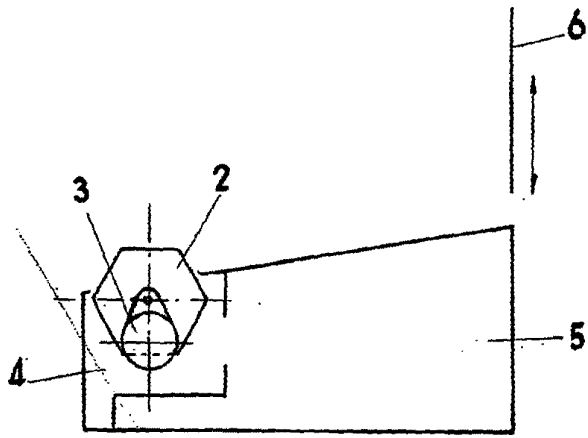

FIG-1

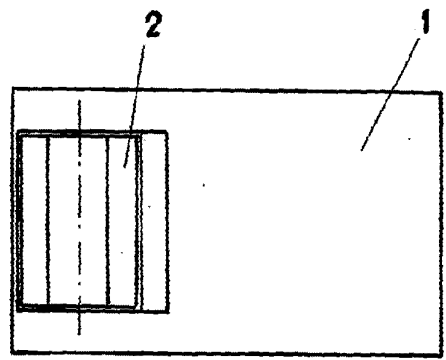

FIG-2

29 OCT 1954

ESCALA VARIABLE