



304740

304740

PRIMER CERTIFICADO DE ADICION

A LA PATENTE DE INVENCION

NUMERO 290.288

P O R

MEJORAS INTRODUCIDAS EN EL OBJETO DE LA PATENTE PRINCIPAL "APARATO PARA LA LIMPIEZA DE SUELOS"

a favor de DON Luis JUAN ELIAS

de nacionalidad española

residente en MADRID. Padilla nº 54.-

MEMORIA DESCRIPTIVA

Consiste el objeto del primer Certificado de Adición a la expresada Patente de Invención número 290.288, en unas mejoras que se establecen en su esencialidad.

5.- Para la mejor comprensión del objeto de éste primer Certificado, se acompaña a la presente memoria descriptiva un plano explicativo de sus particularidades a título de ejemplo, no limitativo.

En el dibujo expuesto se aprecia:

En -1- el mango del aparato.



304740

- 10.- En -2- apreciamos el motor de acción del conjunto, de pocas revoluciones.
- En -3- el conducto de energía eléctrica.
- En -4- vemos la puesta en marcha del expresado motor.
- En -5- la parte del mango que vé unida inferiormente
- 15.-; al motor, la cual comprende desde el expresado motor hasta el conjunto de acción de limpieza.
- En -6- se aprecia una cabeza de sección cónica, que desliza alternativamente unida a la campana -9-, por la parte inferior -5- del mango -1-.
- 20.- En -7- apreciamos una pieza adosada al conjunto portador del material destinado a la limpieza de superficies, siendo éste esponjoso o de tiras de fibra textil o análogas.
- En -8- vemos el mentado conjunto portador del material de limpieza,
- 25.- En -9- se aprecia la campana que desliza por el mango -5- unida a la cabeza -6-.
- En -10- se aprecia un mando acoplado en la cabeza deslizable -6-, que actúa sobre la misma y la campana -9-, elevando y descendiendo a éste conjunto cabeza y campana.
- 30.- Como se apreciará el objeto de este certificado a la Patente principal, comprende un aparato sumamente práctico y sencillo en su construcción y montaje, realizando el trabajo a que está destinado con gran seguridad y eficiencia y efectuándose el secado del material de limpieza por centrifugación, siendo éste material esponjoso o de tiras de fibra textil o análogas, sujetos a una pieza sustentadora, unida al cuerpo principal e introducidas
- 35.- en una campana deslizable por un cuerpo tubular en relación directa con una cabeza cónica que recibe la acción
- 40.-



304740

de un mango a distancia manejado por el usuario, el cual está acoplado a la mentada cabeza cónica.

45.- Es fácilmente comprensible que se mejora notablemente lo ya conocido en el mercado, y el manejo es de suma sencillez y seguridad para el usuario del mismo.

50.- Descrito suficientemente el objeto del presente Certificado de Adición a la Patente principal núm. 290288 sólomente cabe hacerse constar que podrá ser objeto de cambio forma y materiales componentes del mismo, sin que por ello se dévirtúe la esencialidad del aparato.

REIVINDICACIONES

55.- Reivindica el recurrente la propiedad y derecho exclusivo de fabricación en España y sus Dominios del objeto del presente Certificado de Adición (Primero) a la Patente principal, caracterizado en las siguientes reivindicaciones:

60.- 1a) Mejoras introducidas en el objeto de la Patente principal, aparato para la limpieza de suelos, que se caracterizan esencialmente por un conjunto deslizante sobre el tubo principal, consistente en una campana, directamente relacionada con una cabeza superiormente adaptada, en donde se acopla el mando de accionamiento, que permite la elevación y descenso de la misma, cuya campana alberga en su interior a una pieza sustentadora de un conjunto portador de material esponjoso o tiras de fibra textil o análogas que efectúan la limpieza de superficies, realizando el secado por centrifugación.

304740



2a) Por "MEJORAS INTRODUCIDAS EN EL OBJETO DE LA PATENTE PRINCIPAL, APARATO PARA LA LIMPIEZA DE SUELOS".-

70.- Sean cuales fueren las circunstancias que concurren en la esencialidad del presente certificado de adición a la Patente principal, caracterizado en el cuerpo de ésta memoria descriptiva.

75.- Consta ésta memoria descriptiva de cuatro hojas mecanografiadas por una sola cara, numeradas, foliadas y acompañadas de una hoja de planos a título de ejemplo.

Madrid, siete de Octubre de 1.964

P. A.

304740

D. Luis JUAN ELIAS

HOJA UNICA

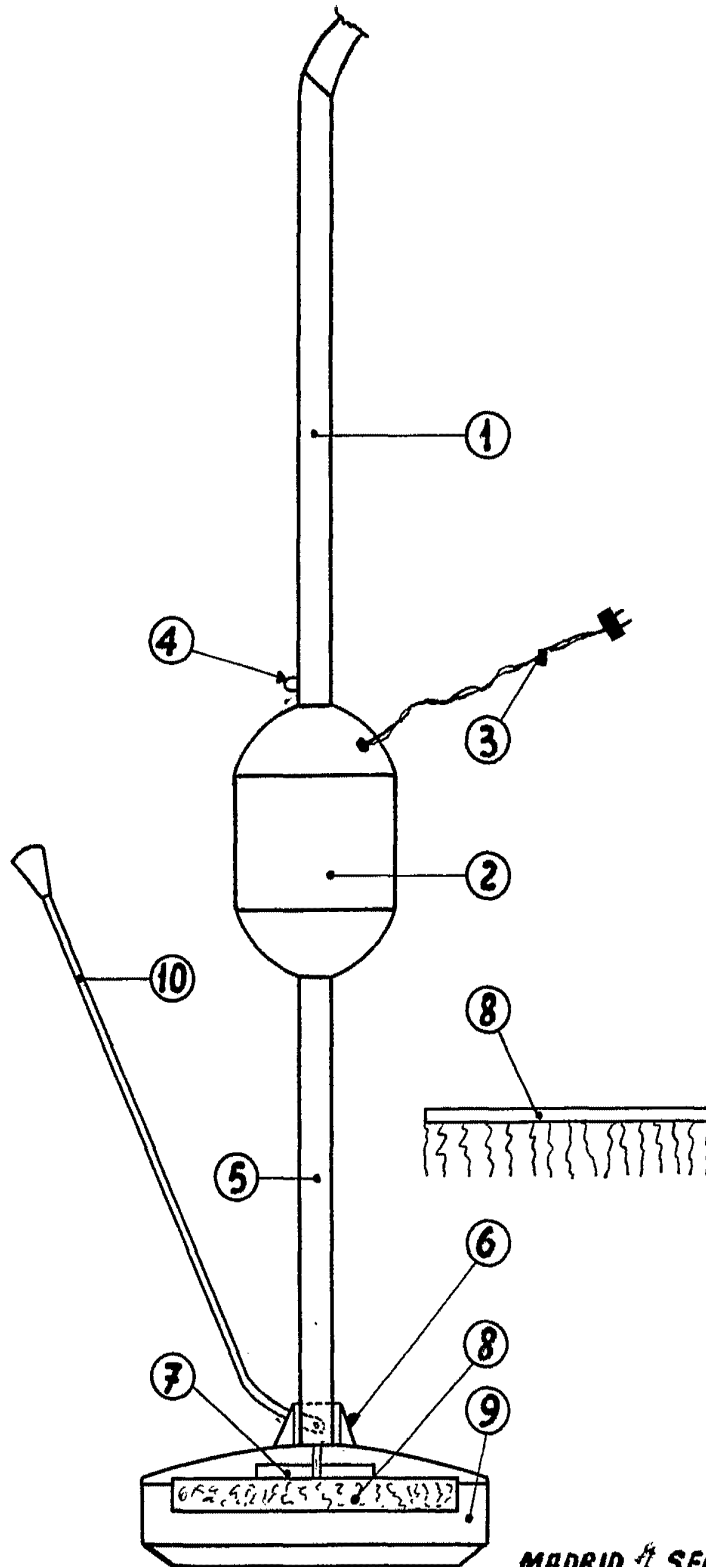

MADRID, 7 SEPTIEMBRE 1964
P.A.

ESCALA VARIABLE.-