

304707

PATENTE DE INVENCION

304707



*Memoria Descriptiva*

*sobre*

" Nuevo procedimiento para ornamentación de bandeletas para calzados vulcanizados".

=====

*Solicitante:* RIPOLL HERMANOS Y CIA., entidad española, residente en:  
ELCHE (Alicante).

=====

El presente invento, se refiere a un nuevo procedimiento para la ornamentación de bandeletas para calzados vulcanizados, que presta a estos un aspecto totalmente distinto al usual hasta ahora, y que permite producir efectos de cosido

5.

304707



o de otra clase, lo cual da una gran vistosidad a los calzados así contruidos.

5. En general, las bandeletas para calzado vulcanizado se presentan todas en un mismo color, por la dificultad de efectuar fundiciones con gomas, o materiales sintéticos, de colores distintos, y en todo caso se ha aplicado a veces en la zona de la puntera o en otra parte de la bandeleta una banda de color distinto, lo cual da un grosor excesivo a aquella, que si bien puede ser buscado en cierto tipo de calzado deportivo, es en general indeseable.

10. En terminos generales el invento comprende las operaciones de producir una bandeleta, perforarla, preferentemente en su zona central y aplicarla sobre el calzado el cual ya lleva aplicada una primera bandeleta demuy poco espesor y de un color que destaque netamente con el de esta segunda bandeleta, color que podrá apreciarse a través de las perforaciones y por una estrecha faja que quedará en la parte inferior del calzado sobresaliendo de dicha segunda bandeleta.
15. Asimismo puede aplicarse la bandeleta ya perforada sobre el mismo corte del calzado, presentándose en este caso el color del corte con las mismas características de diferenciación respecto al de la bandeleta que antes se han indicado.

20. A continuación se describen, a título de ejemplo, dos realizaciones concretas a las que se ha llegado aplicando el procedimiento antes definido. En el dibujo, la figura 1 representa un zapato de lona, mientras que la figura 2 se refiere a una bota
- 25.
- 30.



baja del mismo material.

304707

5. El zapato representado en la figura 1 comprende una bandeleta 1 dotada de perforaciones 2 entre las cuales aparecen unos salientes 3 que simulan un cordón de cosido, existiendo en la parte superior una estrecha faja 4 correspondiente a la primera bandeleta. Esta primera bandeleta aplicada diferentemente sobre el corte del calzado tiene un color determinado, en el presente caso un color oscuro, que destaca con
10. el de la bandeleta, mucho mas claro y que puede apreciarse a través de las mencionadas perforaciones 2 . El cosido simulado 3 presenta el mismo color que la bandeleta de fondo, y puede ser en caso dado un cosido real efectuado entre las dos bandeletas, siendo las
15. perforaciones, ya sea real o ficticio el cosido de forma tal que este parezca verdadero.

20. En la figura 2 la bota que se ha representado tiene una bandeleta 1 con una serie de perforaciones 2 en su parte media que en este caso adoptan la forma de unos rombos y que no tienen otra misión que la de dejar ver a su través el fondo constituido por la bandeleta 4 que asimismo sobresale en una estrecha franja por encima de la bandeleta 1.

25. Estos dos ejemplos se han realizado sobre la base de existir una primera bandeleta que sirve de fondo a la segunda bandeleta, pero como ya antes se ha dicho la bandeleta real puede aplicarse sobre el fondo constituido por el propio corte del calzado, presentando entonces este un aspecto similar al de la figura 2,
30. pero sin la existencia de la faja superior.



304767

La combinación de colores y dibujo de las perforaciones es prácticamente infinita y lo mismo puede decirse respecto a los cosidos simulados, que pueden ser de cualquier color y adoptar formas caprichosas cualquiera.

5.

N O T A

Descrita suficientemente la naturaleza del invento, así como la manera de realizarlo en la práctica, debe hacerse constar que las disposiciones anteriormente indicadas son susceptibles de modificaciones de detalle en cuanto no altere su principio fundamental, siendo lo que constituye la esencia del referido invento y por lo que se solicita Patente de Invención por 20 años en España, sobre: "NUEVO PROCEDIMIENTO PARA ORNAMENTACION DE BANDELETAS PARA CALZADOS VULCANIZADOS"; caracterizándose por lo siguiente:

10.

15.

20.

25.

30.

1ª.- Nuevo procedimiento para ornamentación de bandeletas para calzados vulcanizados, caracterizado porque aquellas se perforan en forma y tamaños indeterminados a fin de permitir la vista del fondo sobre el cual se aplican a continuación, fondo que puede ser el mismo corte del zapato o una primera bandeleta situada debajo de la primera, pudiéndose aplicar entre las perforaciones salientes que simulan un cordón de cosido, siendo en este caso dichas perforaciones de forma tal que simulen las producidas en un cosido real.

2ª.- Nuevo procedimiento para ornamentación de bandeletas para calzados vulcanizados; tal y como queda sustancialmente descrito en la presente memoria e ilustrado en el adjunto dibujo.



304707

Esta memoria consta de 5 hojas escritas a máquina por una sola cara.

Madrid, 6 OCT. 1904

RIPOLL HERMANOS Y CIA.

J. GOMEZ ACEBO Y MODESTO  
R. P.

FIG. 1

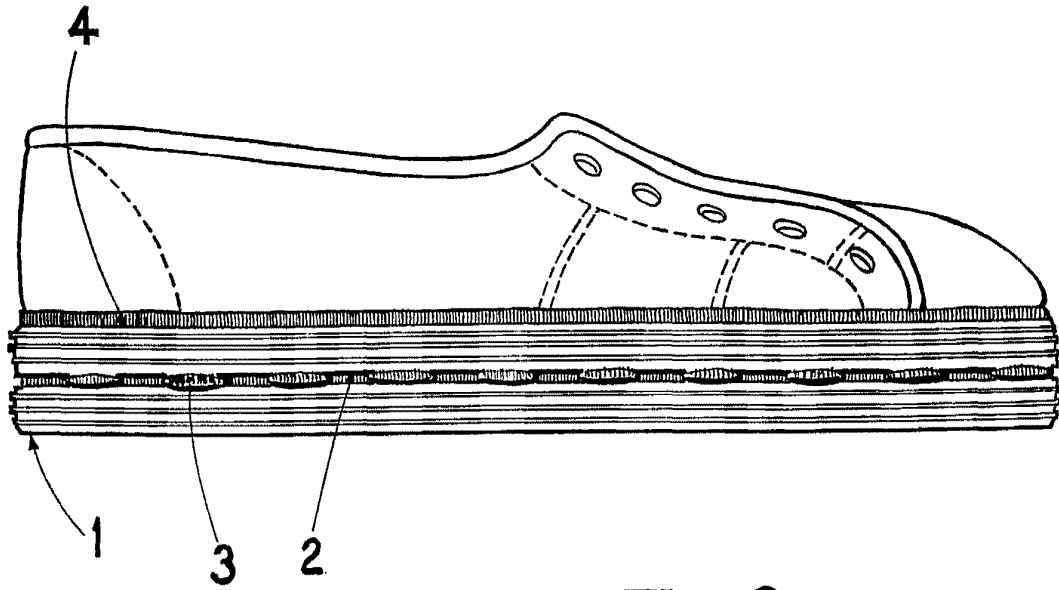
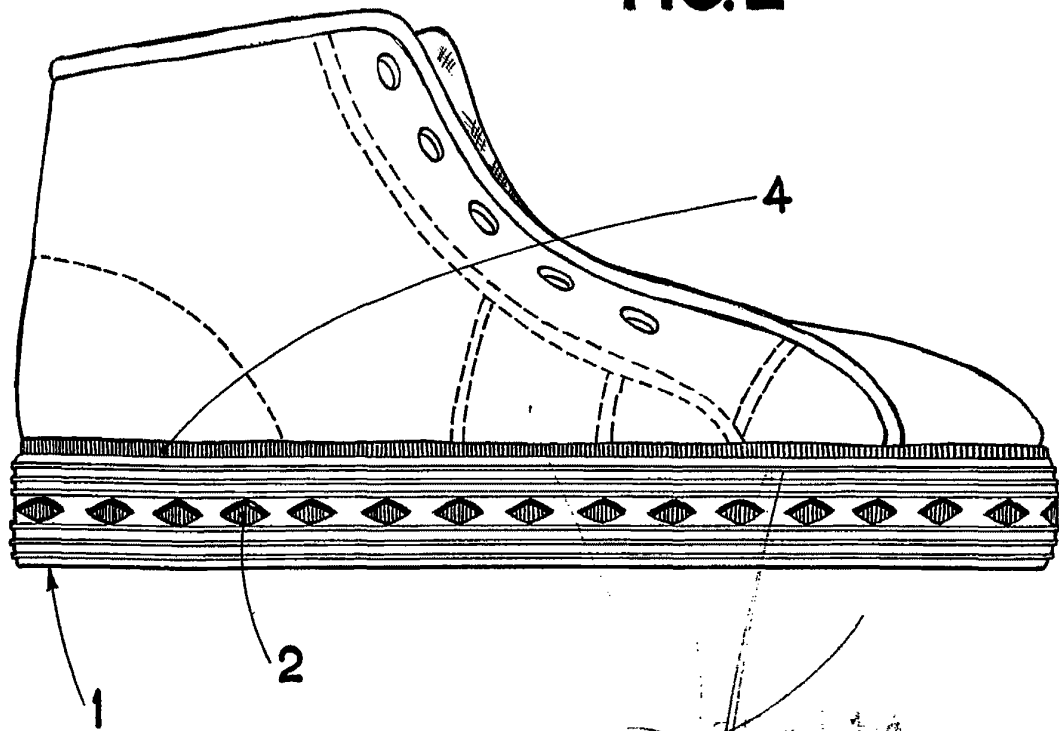

FIG. 2



MADRID /  
RIPOLL HERMANOS Y CIA. S.A.

1911 Y MODELO

ESCALA VARIABLE.