

25



304667

304667

PATENTE DE INTRODUCCIÓN

por 10 años

A favor de D. RAMÓN AUTÓ MESTRE, de nacionalidad española,
residente en Barcelona, La Vila, 21. - - - - -

por: "PERFECCIONAMIENTOS EN LA FABRICACIÓN DE CERRADURAS".

MEMORIA DESCRIPTIVA

La presente patente de introducción, practi-
cada con éxito en el extranjero, se refiere a unos per-
feccionamientos en la fabricación de cerraduras, particu-
5 larmente de golpe, que gracias a sus especiales caracte-
rísticas resultan sumamente simplificadoras con relación
a sus similares, por lo que su coste es más bajo.

Concurriendo a ello, la cerradura objeto de los
perfeccionamientos en cuestión, se particulariza, funda-
10 mentalmente por el hecho de que sus piezas son obtenidas



de plancha estampada, en las que quedan comprendidas una caja dividida en dos mitades unidas convenientemente y cuyo canto enfrentable al cerradero se halla fijado a una pletina, en el interior de cuya caja se encuentran
5 un pestillo de golpe de una s6la pieza matrizada y moldeada, sobre la que act6a, adem6s de un muelle espiral, un brazo formado en el soporte del oportuno portamanubrio, que est6 tensado por un muelle espiral, hall6ndose dispuestas dentro de la caja el correspondiente pestillo, constituido
10 por dos placas superpuestas de diferente longitud, una de cuyas placas posee en una zona de su contorno unos entran-tes curvil6neos que reciben la acci6n de la llave, combin6ndose con gu6as del pestillo y de la caja una placa dotada de taladros de gu6a, levas en el contorno de la
15 misma y tensada por un muelle espiral.

Para facilitar la explicaci6n, se acompa6a a la presente memoria descriptiva unas hojas de dibujos, en los que se ha representado un caso pr6ctico de realizaci6n, que se cita s6lo a t6tulo de ejemplo, no limitativo, del
20 alcance de la invenci6n.

En dichos dibujos:

La figura 1 se refiere a una vista en alzado lateral de una de las dos mitades de la caja, representada por dentro.

25 La figura 2 es una secci6n por la l6nea II-II de la figura anterior.

La figura 3 constituye el alzado lateral de la otra mitad de la caja, vista por fuera.

30 La figura 4 indica una secci6n por la l6nea IV-IV de la figura 3.



La figura 5 muestra la pletina enfrentada al cerradero, vista en alzado frontal.

La figura 6 ilustra, en alzado, la cerradura desprovista de una de sus mitades.

5 La figura 7 es una sección longitudinal del pestillo de golpe.

La figura 8 representa, en sección longitudinal el pestillo normal y la placa de levas acoplados entre sí y a una de las mitades de la caja.

10 Según la representación de los dibujos, la cerradura de que se trata comporta una caja que comprende dos mitades -1- y -2- de plancha estampada, de las que la primera es portadora de dos lengüetas -3-, que por uno de sus extremos sobresalientes están ensambladas en orificios -4- previstos en una pletina estampada -5-, enfren-
15 table al cerradero. La pieza mitad -2- tiene unos orificios -6- en los que se insertan unas ramificaciones laterales -3'- de dichas lengüetas -3-, poseyendo, tanto la pieza -1- como la -2- unas perforaciones -7- para el paso de
20 tornillos de fijación.

La pletina -5-, que cuenta con unos orificios -8- para tornillos de fijación al lugar de empleo, muestra una abertura -9- debidamente conformada para guía de la
25 extremidad -10- de un pestillo de golpe, constituido por una placa monopieza, que, matrizada y moldeada, está unida por su tramo de mayor longitud -10a- con ayuda de un punto de soldadura. Sobre este pestillo actúa la extremidad de un muelle espiral -11-, acoplado a una espiga -12- unida a la pieza mitad -1-. El pestillo, por su tramo -10a-,
30 se halla guiado entre un tetón -13- fije y el extremo -14-



30407

rebajado de un brazo -15- formado en el soporte -16- del portamambrio, soporte que se halla constituido asimismo por matrizado, y está armado en disposición giratoria entre un orificio -17- de la mitad -1- y una perforación -17'- de la mitad -2-, estando interpuesto el extremo -14- entre un tetón -18- acoplado a tal mitad -1- y un tope -19- que, solidario del tramo -10a-, coopera a la unión de la placa, que, superpuesta, forma el pestillo de golpe. Sobre el aludido soporte portamanubrio actúa el extremo de un muelle espiral -20-, vinculado a una espiga -21-, unida a la mitad -1-.

La cerradura comprende el pestillo normal, constituido por una plancha estampada y doblada en dos partes de diferente longitud -22- y -23-. La extremidad doblada de esta plancha está guiada por una abertura -24- prevista en la pletina -5-, mientras que la parte -23-, se guía, por intermedio de una abertura colisa -25-, en un tetón -26- unido a la mitad -1-. Esta plancha -23- posee en una zona de su contorno unos entrantes y salientes curvilíneos a modo de levas -27- y -28-, con las que se combina la llave, que es introducible por unos orificios -29- y -30-, respectivamente formados en las mitades -1- y -2-, comprendiendo la plancha -23- una espiga -31-.

Sobre este pestillo está dispuesta una placa -32- dotada de una abertura rectangular -33- con dos salientes -34- y -34'-, con cuya abertura se combina la citada espiga -31-. Esta placa -32- tiene una pestaña -35-, sobre la que actúa la extremidad de un muelle espiral -36-, vinculado a una espiga -37-, acoplada a la mitad -1-. La placa -32- muestra dos aberturas colisas verticales -38-



2
y -39-, la última de las cuales está formada en una
prolongación angular -39'- para apoyo de la placa en
la mitad -1-. Dichas aberturas se combinan respectiva-
mente con el tetón -26- y con otro tetón -40-, también
5 solidario de la mitad -1-, quedando completada la placa
-32- con un perfil -41- curvilíneo, a modo de levas,
sobre el que es susceptible de actuar la llave. La mitad
-2- ostenta una abertura alargada -42- por la que es
deslizante la espiga -31- junto con el pestillo a la que
10 está unida, hallándose provista la misma mitad -2- de
dos orificios -43- y 44- para el encaje de los tetones
-26- y 40- respectivamente.

La invención, dentro de su esencialidad, puede
ser llevada a la práctica en otras formas de realización
15 que difieran en detalle de la indicada sólo a título
de ejemplo, a las que alcanzará igualmente la protección
que se recaba. Podrá, pues, fabricarse la cerradura en
cuestión en cualquier forma y tamaño y con los materiales
y medios más convenientes, por quedar todo ello compren-
20 dido en el espíritu de las reivindicaciones.

N O T A

Se reivindica como objeto de la presente patente
de introducción.

1.- Perfeccionamientos en la fabricación de
25 cerraduras, caracterizados esencialmente por el hecho
de constituir la cerradura a base de piezas obtenidas
de plancha estampada, en las que quedan comprendidas
una caja dividida en dos mitades unidas convenientemente
y fijadas, por el canto enfrentable al cerradero, a una
30 pletina, en el interior de cuya caja se encuentran un



pestillo de golpe, de una sola pieza matrizada y moldeada, sobre el que actúa, además de la extremidad de un muelle espiral, un brazo formado en el soporte del oportuno portamanubrio, soporte que está tensado por el extremo de un muelle espiral, hallándose dispuesto dentro de la caja el correspondiente pestillo, que está constituido por una plancha doblada en dos partes de distinta longitud y que posee en una zona de su contorno unas levas curvilíneas, con las que se combina la llave, sobre cuyo pestillo se encuentra una placa que recibe la acción de otro muelle espiral, y está dotada de una abertura rectangular con dos aberturas colisas desplazables por tetones respectivamente unidos a una de las mitades de la caja, cuya placa posee levas curvilíneas en su contorno que reciben la acción de la llave, así como una prolongación angular de apoyo en la caja.

2.- PERFECCIONAMIENTOS EN LA FABRICACIÓN DE CERRADURAS.

Consta la presente memoria descriptiva de seis hojas, mecanografiadas, foliadas, numeradas y escritas por una sola cara, acompañada de tres hojas de dibujos.

Barcelona, para Madrid, a 25 de Septiembre 1964.

RAMÓN AUTÓ MESTRE

P. A.

MANUEL DE RAFAEL
P. P.

304927



Fig. 1

Fig. 2

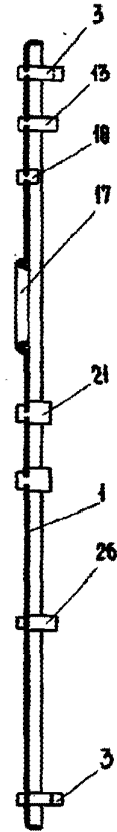
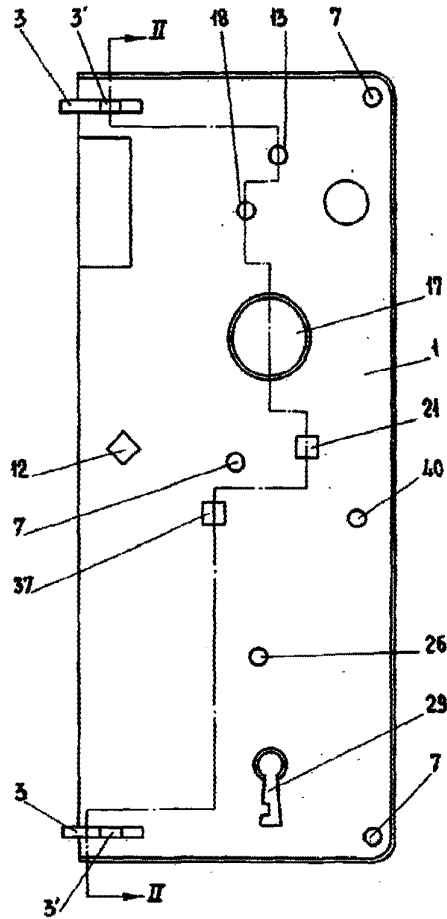

Barcelona, 26 Septiembre 1964

pa. MARTÍEL DE RAFAEL
P. R.

Escala variable

304667



Fig. 3

Fig. 4

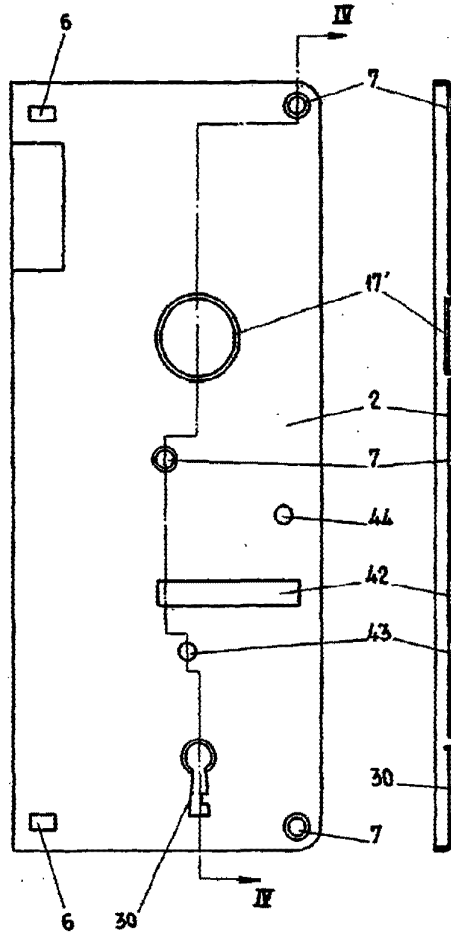

Fig. 7



Barcelona, 25 Septiembre 1964

pa. MANUEL DE RAFAEL
P. R.

Escala variable

304667

25



Fig. 6

Fig. 5

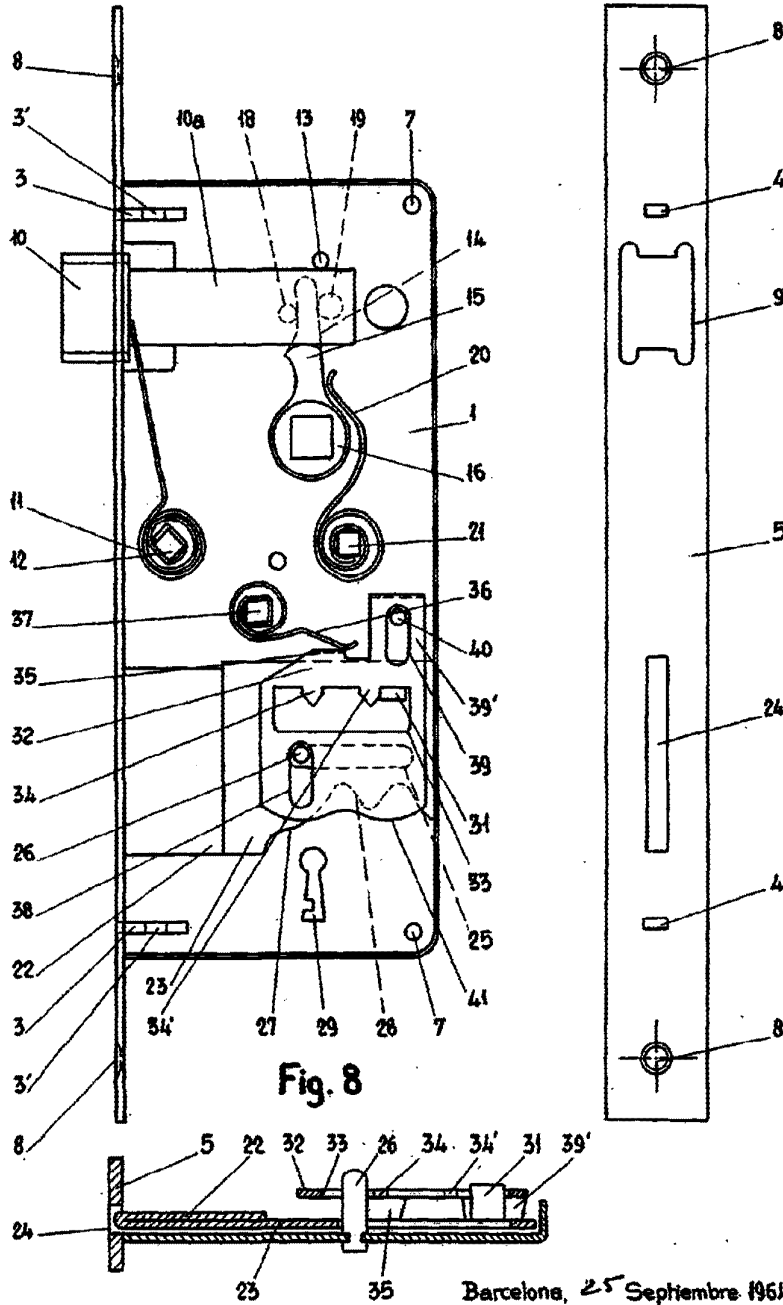

Escala variable

Barcelona, 25 Septiembre 1964

pa. MANUEL DE RAFAEL
P. B.