



304479

304479

PATENTE DE INVENCIÓN

por 20 años

por "Un perfeccionamiento en los coches vivienda" - - - - -

a favor de Don Livio NICOLIS, de nacionalidad italiana,  
domiciliado en Vía Antonio Salieri, nº 68, SAN MICHELE EXTRA,  
VERONA (Italia).

- - - - -

MEMORIA DESCRIPTIVA

Forma el objeto de la presente invención un perfeccio-  
namiento en los coches vivienda que permite hacer extensi-  
bles tales coches, caracterizado esencialmente por compren-  
der el coche vivienda así perfeccionado una armazón portan-  
5 te en la cual están fijadas las ruedas y otra armazón desli-  
zable en el interior de la primera y accionada mediante un  
sistema hidráulico.

El sistema hidráulico está de preferencia constituido  
por un cilindro en el cual se desliza un émbolo de una bom-  
10 ba que trabaja en ciclo cerrado de aceite.

El dibujo adjunto ilustra, a título de ejemplo no limi-  
tativo, una forma preferida de realización de un coche vivien-  
da según el perfeccionamiento de la invención.



92 SEP



- 3 -

304479

cerrado.

Las armazones fija y móvil, están constituidas por perfiles de acero con elementos tubulares de preferencia de forma cuadrada, de manera de conseguir la apertura de la armazón con el sistema hidráulico antes referido.

#### NOTA

Por la patente de invención a que se refiere la presente memoria descriptiva se REIVINDICA la propiedad y la explotación exclusiva de:

1.- Un perfeccionamiento en los coches vivienda, caracterizado por el hecho que consiste en constituir una armazón portante, en la cual están fijadas las ruedas arreglada con otra deslizable en su interior y accionada mediante un sistema hidráulico de preferencia formado por un cilindro en el cual se desliza un émbolo por medio de una bomba que trabaja en ciclo cerrado de líquido adecuado.

2.- Un perfeccionamiento, tal como el especificado en 1, caracterizado por el hecho que la armazón móvil se desliza dentro de la fija por medio de elementos tubulares.

3.- Un perfeccionamiento, tal como el especificado en 1 y 2, caracterizado por el hecho de que el sistema hidráulico del montaje para el gobierno de la armazón móvil comprende un depósito, bomba y desviadores los cuales por medio de conductos cargan y descargan el cilindro.

4.- "Un perfeccionamiento en los coches vivienda".

Consta la presente memoria descriptiva de cuatro ho-



- 4 -

3 4479

jas foliadas, escritas por una sola cara.

Barcelona, 22 de Septiembre de 1964.

P. p. de Don Livio NICOLIS,

J. BONET DEL RIO  
P. P.



3 (79)

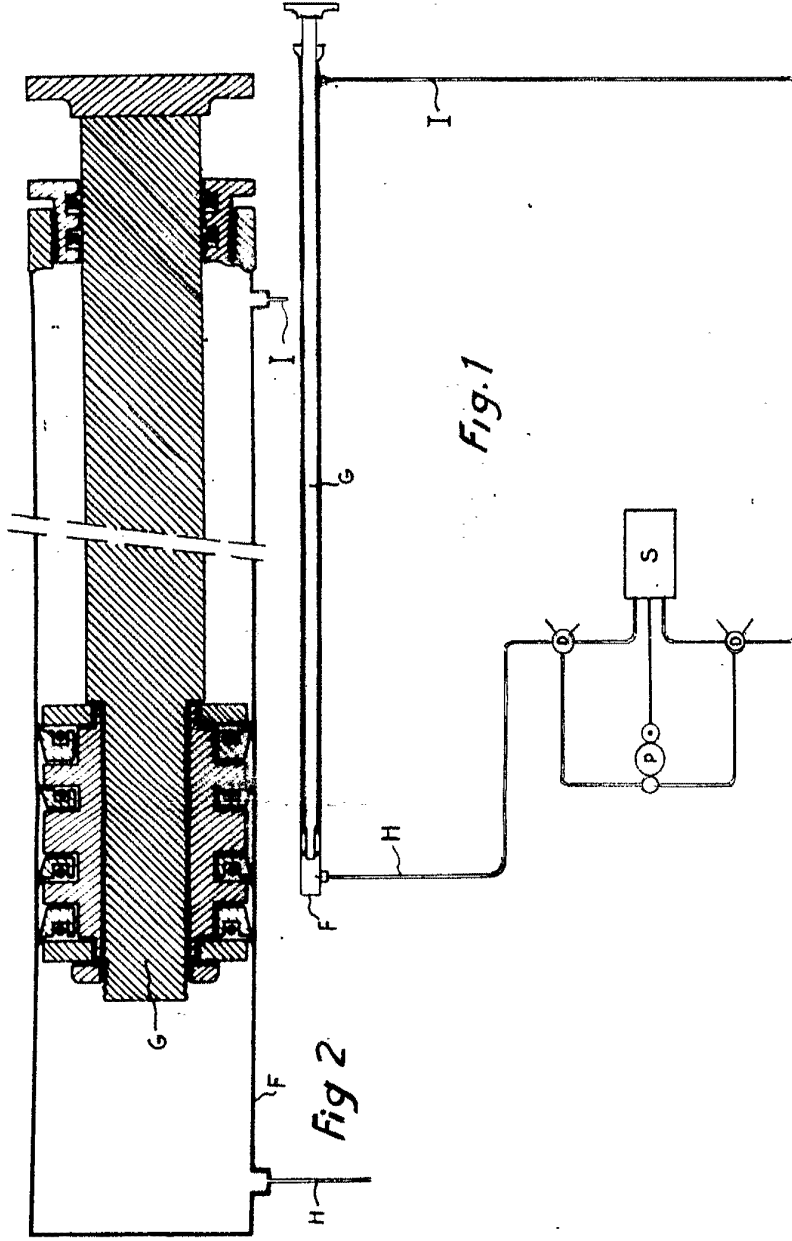

DON LIVIO NICOLIS.

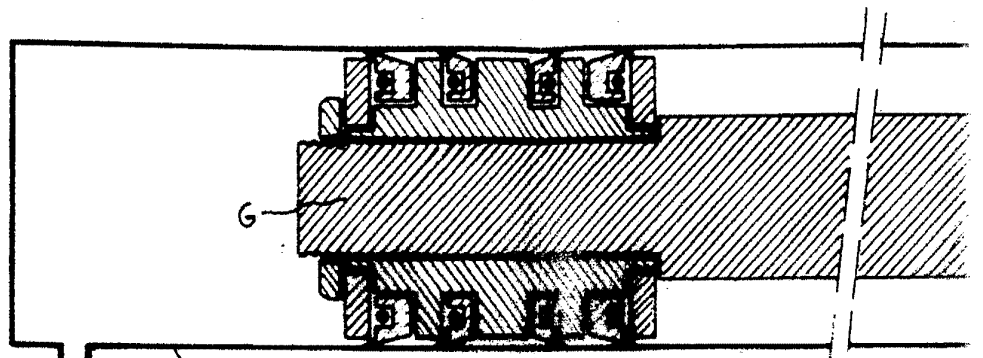
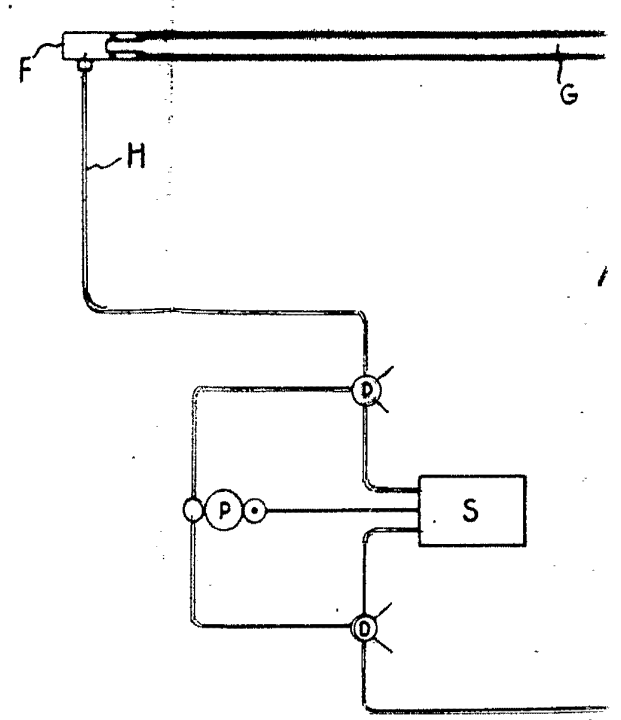
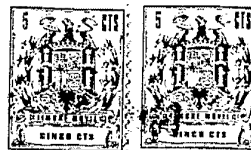

Fig 2



ESCALA VARIABLE.



34179

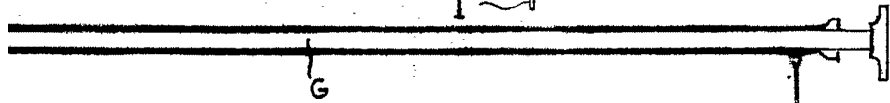
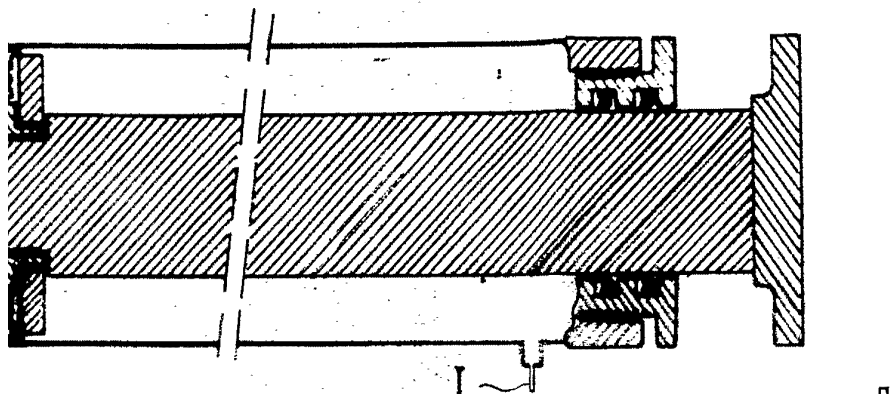
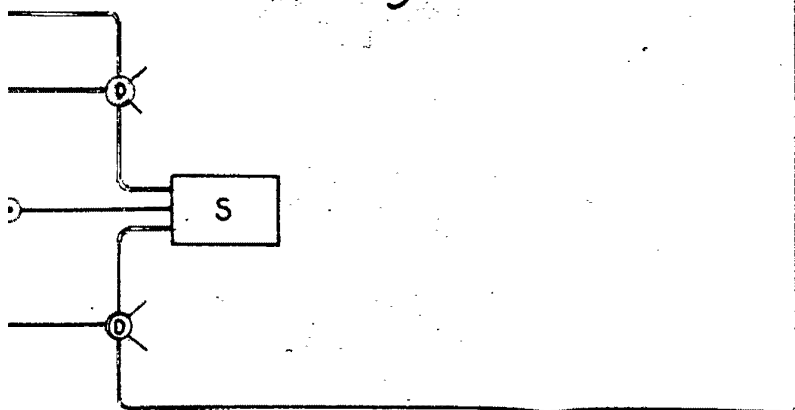

Fig. 1



SECRET

SECRET



3 179

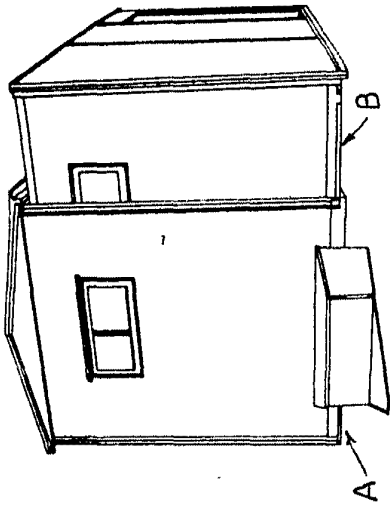

Fig. 4

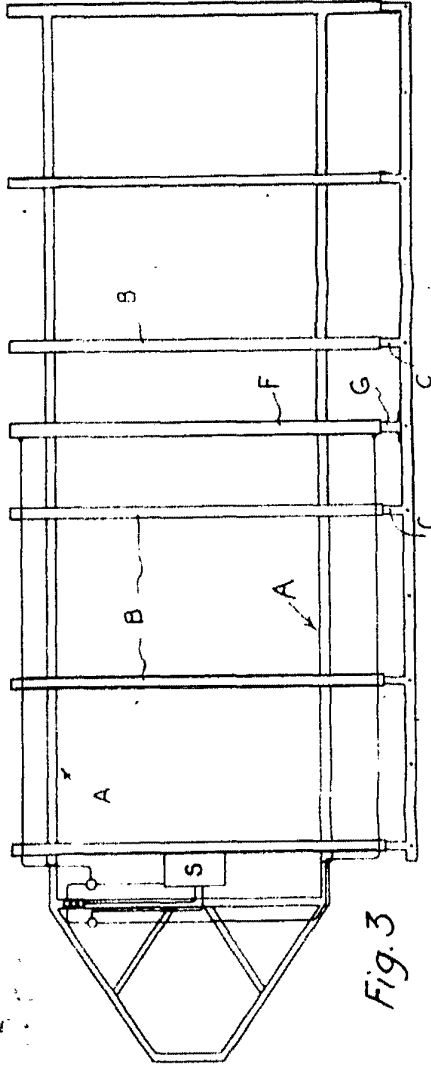

Fig. 3

DON LIVIO NICOLIS.

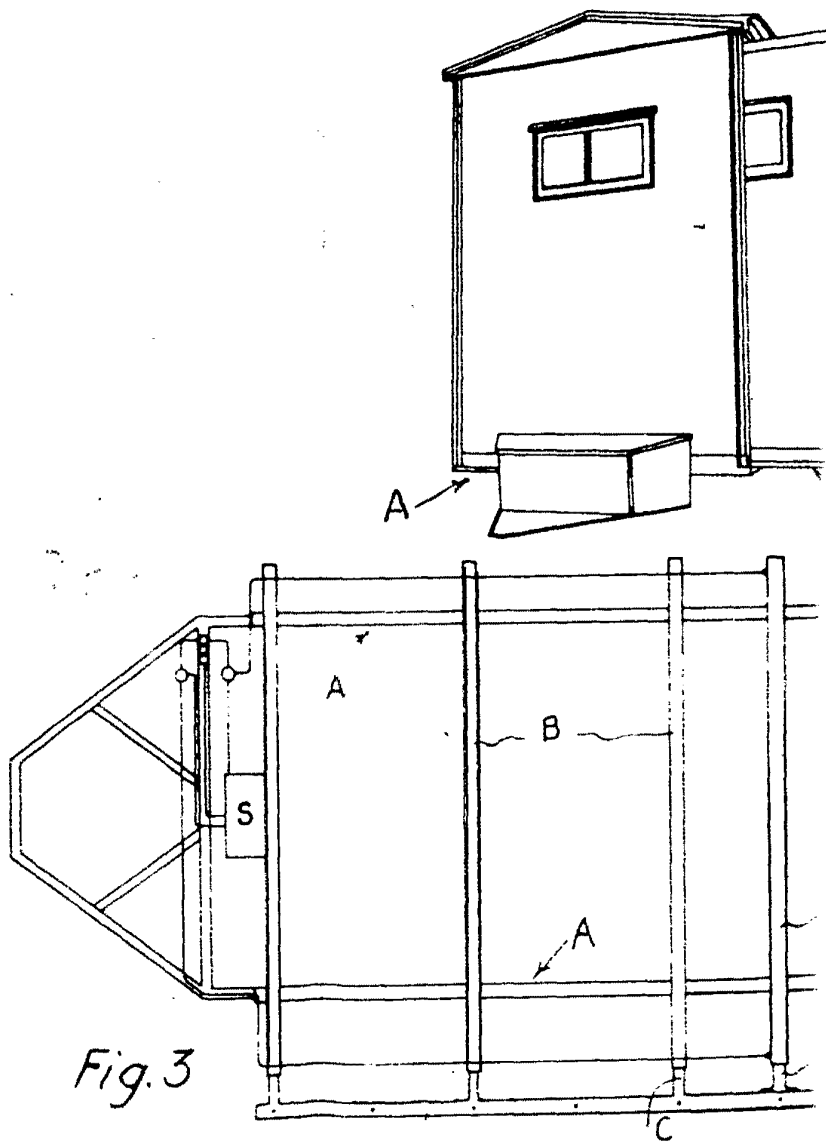

Fig. 3

ESCALA VARIABLE.



3 479

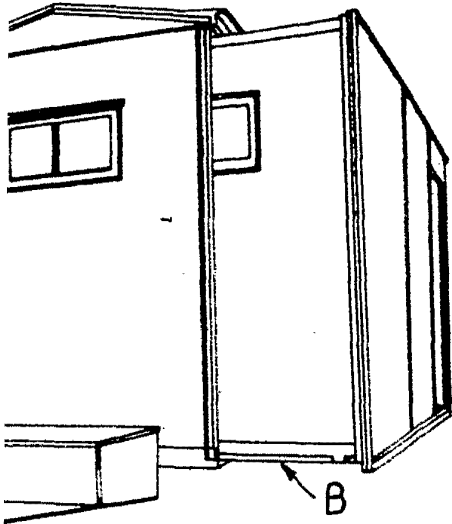
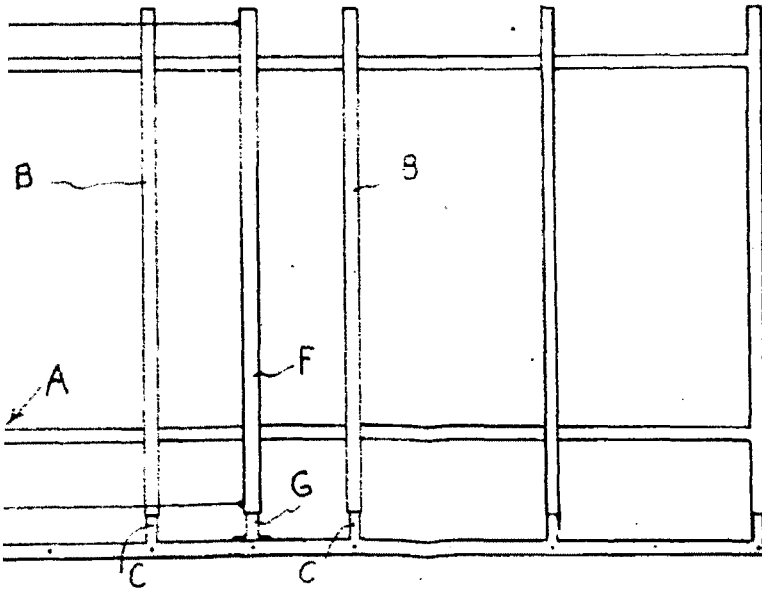

Fig. 4



DOMINICANA DEL RIO