



204.243

304243

PATENTE DE INVENCION

que por 20 años, para España y sus Posesiones, se solicita a favor de MAUSER-WERKE A.G., de nacionalidad alemana, residente en OBERNDORF/NECKAR (ALEMANIA), Klosterstrasse 3, por: "PERFECCIONAMIENTOS EN LOS CIERRES CILINDRICOS PARA FUSILES DE CARGA MULTIPLE".

Memoria Descriptiva

La invención, se refiere a perfeccionamientos en los -
cierres cilíndricos para fusiles de carga multiple, constituidos
por un cerrojo que aloja el percutor y es desplazable longitudi-
nalmente en el cajón del mecanismo del fusil, cuyo cerrojo, para
5 la introducción de un cartucho en el cañón y para expulsar la --
vaina vacía del cartucho así como para armar y desarmar el per--
cutor por un dispositivo disparador, se ha de desplazar el me---
nos por la longitud de un cartucho, siendo limitado el movimien-
to de abertura del cerrojo por un elemento de retenida del mismo,
10 siendo introducible el cerrojo, con objeto del cierre del cañón,
en la cabeza del cajón del mecanismo, donde es bloqueado, estan-
do dispuesto el guardamonte debajo del cajón de los mecanismos.

Del hecho que los cartuchos son introducidos en el --



guardamonte a través del cajón de los mecanismos o, respectivamente
15 sacados de éste e introducidos a través del cajón de los mecanismos
en la recámara del cañón, resulta la exigencia de que el cajón, esté
abierto al menos por la longitud de un cartucho, convenientemente -
todavía con alguna holgura. En los conocidos fusiles de carga mul-
20 tiple el cajón de los mecanismos está cerrado por delante por una
cabeza en que está atornillado el cañón. El cierre trasero del ca-
jón forma un puente que abraza el cerrojo desplazable longitudinal-
mente. Esta, en esencial cilíndrico, cubre en posición cerrada la -
abertura del cajón de los mecanismos y encaja con tetones de ence-
25 rrojamiento en la cabeza del cajón. Con esto queda encerrojado el -
cañón en la parte trasera. Como sujeción para el percutor dispuesto
en el interior del cerrojo y como apoyo para el muelle que rodea el
percutor sirve un pequeño cerrojo o cabeza del percutor que es gira-
ble junto con el cerrojo y que en posición cerrada del cierre sobre-
30 sale del puente por la parte trasera. En dicho pequeño cerrojo o ca-
beza del percutor está alojado además el seguro que puede encajarse
en dos o tres posiciones. El elemento de retenida del cerrojo aloja-
do en el puente limita el movimiento de retroceso del cerrojo y sir-
ve en realizaciones conocidas al mismo tiempo como expulsor de los
35 cartuchos vacíos. Mediante una palanca dispuesta en el costado del -
puente es posible retirar la pieza de retenida del cerrojo y sacar-
así el cerrojo e incluso la cabeza del percutor del cajón de los -
mecanismos. Para avanzar y retroceder el cerrojo, está previsto un
mango que en posición cerrada se adosa a la parte trasera del puen-
te del cajón de los mecanismos.

40 Detrás del guardamonte está montado en los conocidos cie-
rres cilíndricos el dispositivo disparador, colocándose, al cerrar
se el cierre, un diente de disparo delante un suplemento del per-
cutor. Por el movimiento de cierre es armado el muelle del percu-
tor y desarmado el mismo solamente al accionarse el gatillo del -
45 disparador, desviándose el diente de disparo hacia abajo.

29 SEP.



La longitud del cierre, incluso la del disparador, está determinada así en las realizaciones conocidas de tal modo que la cabeza del cajón, el guardamonte, el puente, la palanca de cerrojo y el pequeño cerrojo deben estar dispuestos uno tras otro.

50 Especialmente en rifles de caza se dispara a menudo con un anteojo de puntería. Debido a que la caja de tales rifles no puede ser acortada hasta menos de una longitud determinada para garantizar el encarado del arma y porque, por otro lado el ocular del anteojo de puntería no debe estar situado demasiado lejos del ojo, el anteojo de puntería debe ser fijado con sus dos puntos de fijación por un
55 lado a la cabeza del cajón y por otro lado al cañón. Puesto que el cañón está enroscado en la cabeza del cajón, podría ocurrir por una presión lateral excesiva contra el cañón un desplazamiento de los ejes del anteojo de puntería y del cañón. Por lo tanto sería conveniente que el anteojo de puntería pudiera ser montado con sus dos
60 puntos de fijación exclusivamente sobre el cañón.

Por dicha razón y también para hacer más fácil el transporte de los rifles o fusiles en maletas de tamaño normal o en el coche se anhela acortar el arma en longitud. Puesto que el cañón, con el fin de obtener una guía segura del proyectil, no puede ser acortado
65 arbitrariamente, ya que la caja debe llevar una longitud adaptada al tirador, es posible un acortamiento del fusil solamente en el cierre. Un acortamiento del cierre acercaría al cañón más al tirador, con lo que sería posible la fijación del anteojo de puntería sobre el cañón; más, si se puede fijar el anteojo de puntería sobre el cañón, entonces
70 puede desmotrarse también el fusil en dos partes principales, es decir, cañón con mira y cuerpo con cierre y disparador, por lo que está dada una posibilidad de transporte sencilla.

Partiendo del conocido cierre " Mauser " un cierre cilíndrico para fusiles de carga múltiple constituido por un cerrojo que
75 es desplazable longitudinalmente en el cajón de los mecanismos y que aloja el percutor, siendo desplazable para la introducción de un car



tucho en la recamara y para expulsar el cartucho vacio, así como para armar el percutor al menos por la longitud de un cartucho, -
80 siendo limitado el movimiento de abertura del cerrojo por un elemento de retenida y pudiendo ser introducido el cerrojo, para la carga del fusil, en la cabeza del cajón de los mecanismos que limita este último en su parte delantera, y ser encerrojada en ésa, estando dispuesto el guardamonte debajo del cajón de los mecanismos, se consigue según invención un acortamiento del cierre de -
85 tal manera que el cajón de los mecanismos está dividido en dirección longitudinal, de modo que forma una parte un lecho del cajón fijo en el cuerpo de la caja y la otra parte un puente movable y desplazable en el lecho del cajón, llevando el lecho del
90 cajón en su extremo delantero una canal para introducir la cabeza de dicho cajón, la cual está unida, en completa adaptación en perfil, con el lecho del cajón, estando atornillada la cabeza del cajón de forma corriente con el cajón con intercalación de una placa amortiguadora de los golpes de retroceso. Gracias a la
95 división del cajón de los mecanismos es posible distribuir el movimiento de cierre en un movimiento longitudinal del cerrojo y un movimiento longitudinal del puente del cajón. El descubrimiento del guardamonte para la introducción del cartucho o, respectivamente, para la cogida de un nuevo cartucho por el cerrojo para -
100 introducirlo en la recamara puede efectuarse por lo tanto en dos etapas parciales, por un lado por un movimiento longitudinal del puente del cajón y por otro lado por un movimiento longitudinal del cerrojo. El puente del cajón de los mecanismos se desliza en esta maniobra sobre el lecho del cajón fijado al cuerpo de la
105 ja, mientras que el cerrojo se desliza entre el lecho y el puente desplazable sobre el mismo. Para la guía del puente del cajón o, respectivamente, del cerrojo no es preciso que el lecho de dicho cajón lleve la longitud total de este movimiento de retroceso -- sino basta prever el lecho del cajón con una longitud que garan-



110 tiza una guía perfecta del puente del cajón. El cerrojo puede ser retrocedido entonces dentro del propio puente del cajón.

Por el hecho de que el cerrojo ya no debe llevar una longitud predeterminada por la longitud de las piezas dispuestas una tras otra o sea, cabeza del cajón, guardamonte, puente del cajón, el cierre puede ser fabricado también más ligero. Además son más ligeras las partes dentro del cerrojo que se han de mover durante el tiro, lo que atribuye a un aumento de la seguridad al disparar. Para transmitir la energía de retroceso a la caja del fusil, sirve una placa amortiguadora de los golpes de retroceso montada, o sobre el cañón, o sobre el cierre. Al montarse esta placa sobre el cierre la energía de retroceso debe ser guiada a través de la unión roscada entre cañón y cabeza del cajón. El intercalamiento de la placa amortiguadora de los golpes de retroceso entre el cañón y la cabeza del cajón de los mecanismos exige sin embargo en los modelos conocidos un collarín que aumenta el consumo de material, contra el cual puede apoyarse la placa amortiguadora de los golpes de retroceso. Para poder suprimir este collarín se propone en la invención dividir la parte de la placa amortiguadora de los golpes de retroceso que abraza el cañón, en dos partes a lo largo de un plano de separación situado debajo del centro del cañón. El roscado practicado en el cañón es cerrado hacia delante por una canal con el fin de conseguir una terminación limpia del roscado. En dicha canal puede introducirse desde arriba y abajo la placa amortiguadora de los golpes de retroceso según invención, por lo que sobra la aplicación de un collarín. Las dos partes de la citada placa pueden ser fijadas mediante unos pernos que encajan en perforaciones practicadas en la cabeza del cajón y se colocan al enroscarse el cañón fijamente contra los cantos de incisión situados verticales con respecto al eje del cañón. El mismo resultado puede obtenerse desde luego también de tal manera que se efectúa el ajuste de las dos partes por superficies cónicas o de tal modo que se practique la junta en forma de

115

120

125

130

135

140

29 SEP.



- 6 -

364243

Z, encajandose, al atornillarse el cañón con la cabeza del cierre, sus partes una en otra.

145 Para la guía del puente desplazable del cajón de los mecanismos junto con el cerrojo puede estar dispuesto al menos un tubo de guía o un vástago de guía, fijado en la cabeza del cajón de los mecanismos, llegando a través de taladros o cavidades correspondientes al cerrojo o respectivamente al puente del cajón de los mecanismos.

150 Cuando se emplea un carril de deslizamiento como guía del puente del cajón el recorrido de guía puede estar realizado de tal modo que, por ejemplo, en un cuerpo atravesado con dorso recto y ventana puede retroceder el puente junto con el cerrojo sobre el dorso del cuerpo por lo que se consigue un acortamiento adicional
155 del arma.

La guía del cerrojo puede estar realizada también de tal modo que uno o varios manguitos de guía anulares rodean el cerrojo y que los manguitos son guiados deslizables en uno o varios lados en el lecho, la cabeza del cajón, el cuerpo o en el puente del cajón de los mecanismos.
160

Debido a que la disposición según invención cierra el extremo trasero del cerrojo aproximadamente con el fondo de los cartuchos en el guardamonte, es inconveniente la aplicación del disparador detrás del guardamonte. Así se anularían otra vez las ventajas ya alcanzadas. Por lo tanto ha resultado favorable el que el dispositivo disparador generalmente conocido abrace el guardamonte a modo de horquilla, entrando al menos un diente de disparo en una ventana practicada en el lecho del cajón de los mecanismos, siendo pasado un suplemento del percutor lateralmente por la pared del cerrojo.
165
170

Por este dispositivo disparador según invención es evitada una prolongación del cerrojo. El guardamonte abrazado por el dispositivo disparador en forma de horquilla lleva tal medida que



175 los cartuchos estan colocados de modo conocido uno encima de otro
pero desplazado en angulo entre sí; más es también posible hacer
el guardamonte más estrecho y situarlo desplazado a un lado, de -
manera que el dispositivo disparador puede ser colocado lateral -
del mismo.

180 Especialmente en rifles de calibre pequeño resulta con-
veniente disponer el dispositivo disparador de una manera conoci-
da delante del guardamonte, estando prevista entonces un diente -
de disparo lateral al cerrojo y encima del lecho del cajón y que
al menos un suplemento del percutor es pasado lateralmente por la
pared del cerrojo.

185 En ambos casos resulta favorable disponer al menos un -
suplemento del percutor deslizable sobre el lecho del cajón de los
mecanismos. Al aplicarse dos dientes de disparo y dos suplementos
del percutor las partes movidas durante el disparo resultan un po-
co más pesadas; más existe la ventaja de que se suprime la carga -
190 unilateral del percutor.

Debido a que el muelle del percutor rodea el mismo de ma-
nera conocida, pueden practicarse los suplementos a los percutores
sólo delante o detrás del muelle, lo que conduciría eventualmente
a un estorbo en la construcción del dispositivo de disparo. El ---
200 muelle del percutor no debe ser acortado sin embargo hasta más de
una longitud determinada con el fin de efectuar un armado fácil ---
del mismo. Para evitar este inconveniente se propone en la inven---
ción formar el percutor como manguito, disponiéndose el muelle del
percutor dentro de dicho manguito y aplicándose al manguito al me-
205 nos un suplemento. El suplemento del percutor que debe ser pasado
a través del cerrojo puede ser previsto en cualquier lugar, por lo
que ya no es perjudicada la construcción del dispositivo de dispa-
ro, pudiendo ocupar además el muelle del percutor toda la longitud
del cerrojo.

210 En un perfeccionamiento de la idea inventiva resulta con-
veniente que el elemento de retenida del cerrojo abrace el guarda-



monte en forma de horquilla, encajando con cada una de las patas soportes en ambos lados del cerrojo en cavidades practicadas en el lecho del cajón de los mecanismos.

215 Por el hecho de que los dientes de sujeción limitan el movimiento de retorno de las partes móviles del cierre en ambos lados del cerrojo ya no es posible un basculado de estas partes en un tope final. Como es sabido se desarrolla la repetición en los fusiles de carga múltiple muy rápidamente, por lo que se no-
220 taría muy estorbador un basculado o ladeado de las partes del -- cierre.

Puesto que en el dispositivo según invención el cerrojo ya no debe ser sacado fuera de un cajón de los mecanismos fi-
jo, sino que puede ser levantado el puente del cajón junto con -
225 el cerrojo, es también posible aplicar el mango del cerrojo que sirve para la conducción del último al extremo delantero del cerrojo. Así se consigue un fácil manejo y una buena guía de las partes-
de cierre.

Con el fin de aprovechar por completo de las ventajas
230 según la invención, es extremadamente conveniente fijar el an-
tejo de puntería, generalmente conocido, por un lado a la cabe-
za del cajón y por otro lado sobre el cañón. Con ello forman ca-
ñón y anteojo una unidad que no es perturbada, aún en caso de una
presión lateral sobre el cañón. Con ello queda conservado sobre
235 una mayor duración de tiempo el ajuste una vez efectuado. Además
es posible separar el cañón, el aparato de puntería y la cabeza
del cajón de los mecanismos como una pieza, de las partes restan-
tes del fusil, sin tener que proceder a una nueva graduación del
aparato de puntería. Con ello se hace fácil el alojamiento del -
240 fusil durante el transporte o, respectivamente, es posible prever
cañones de realización distinta como unidad de recambio cañón, apa-
rato de puntería, cabeza del cajón de los mecanismos.

Preferentemente las dos partes son unidas entre sí en -

201243

29



tres puntos de fijación.

245 En los planos viene ilustrado en esquema un ejemplo de realización del objeto de la invención, mostrando:

Fig. 1 la vista lateral del cierre según invención en parte seccionado y en posición de cierre;

Fig. 2 la misma vista en posición abierta,

250 Fig. 3 la vista lateral de la cabeza del cajón de los mecanismos en parte seccionada;

Fig. 4 la vista lateral del lecho del cajón de los mecanismos, en parte seccionado;

255 Fig. 5 la realización de un cerrojo según la invención en vista lateral;

Fig. 6 un percutor según invención;

260 Fig. 7 con las figuras individuales a, b y c el montaje del aparato de puntería en modelos conocidos y en un fusil de carga múltiple con un cierre según invención. Fig. 7c representa además el fusil seg. fig. 7b en estado desmontado;

Fig. 8 una vista de la placa amortiguadora de los golpes de retroceso;

Fig. 9 una sección longitudinal por su montaje;

265 Fig. 10 una sección transversal parcial seg. la línea I-I en fig. 1

Fig. 11 una vista en planta del cierre con cerrojo guiado en el puente del cajón de los mecanismos;

Fig. 12 una vista en planta del cierre con otra guía del cerrojo;

270 Fig. 13 una vista en planta del cierre con otra guía de cerrojo;

Fig. 14 una sección longitudinal vertical en esquema por el cierre;

275 Fig. 15 una sección transversal seg. la línea II - II en fig. 1.



En fig. 1 se señala el puente movable del cajón de los mecanismos con 1, el lecho fijo de dicho cajón con 2 y la cabeza del mismo con 3. Debajo del cierre está dispuesto un guardamonte 4 y alrededor del guardamonte 4 un dispositivo de disparo 5 con diente de disparo 6 y gatillo 7. Igualmente está construido alrededor del guardamonte 4 un elemento de retenida 8 del cerrojo con diente de sujeción 9. El lecho 2 del cajón de los mecanismos está atornillado a través de tubos distanciadores 10 y una placa de cierre 11 y en los puntos 12 y 13 con el cuerpo del fusil. El atornillado en el punto 13 coge además la cabeza del cajón. En el puente 1 del cajón está montado desplazable un cerrojo 14 que puede ser girado y desplazado por una palanca de cerrojo 15 (fig. 2). El cerrojo 14 está guiado en uno o varios manguitos de guía 32 anulares en sección y estos mismos son conducidos desplazables longitudinalmente en el lecho del cajón de los mecanismos. El manguito de guía anular 32 o, respectivamente, los manguitos pueden tener también aletas de guía 33 laterales con las cuales se deslizan en ranuras longitudinales practicadas en el interior del puente 1 del cajón de los mecanismos.

El puente 1 del cajón de los mecanismos puede llevar también vástagos de guía 35 con los cuales el mismo es conducido en los correspondientes tubos de guía (fig.12) situados en la cabeza 3 del cajón de los mecanismos. Los vástagos de guía 36 pueden deslizarse también sueltos en taladros de guía tanto en la cabeza 3 del cajón como en el puente 1 de dicho cajón (fig.13). En el extremo trasero de dicho cerrojo 14 se encuentra la cabeza del percutor 16 como apoyo del muelle 22 del percutor con la aleta de seguridad 17. Delante de esta se reconoce en la escotadura de un anillo intermedio 18 el suplemento 19 de percutor.

Para abrir el cierre el cerrojo 14 debe ser retirado hasta el extremo que el guardamonte 4 queda completamente al descubierto, pudiendo ser introducidos los cartuchos a presión o en



310

este guardamonte 4 o en caso de avance del cerrojo 14, en la recá-
mara 24. Para ello los tetones de encerrojamiento 20 en el extre-
mo delantero del cerrojo 14 deben ser sacados fuera de las ranuras
de bayoneta en la cabeza 3 del cajón de los mecanismos por un ---
giro del cerrojo 14 por el eje longitudinal. Seguido a esto el ce-
rrojo 14 puede ser retirado hasta que la palanca del mismo 15 en-
cuentre tope contra el puente 1 del cajón. El siguiente movimiento
de retroceso del cerrojo 14 es hecho posible por el hecho de que el
puente 1 del cajón de los mecanismos se desliza sobre el lecho 2 -
del mismo hacia atrás. El movimiento de retroceso del cerrojo 14 y
del puente 1 es limitado por los dientes de retenida 9 del elemen-
to de sujeción 8 del cerrojo.

320

Una vez introducidos los cartuchos en el guardamonte 4, -
el cerrojo 14 puede ser avanzado nuevamente hacia delante, o sea, --
hacia la cabeza 3 del cajón, siendo llevado el cerrojo 14 junto con
el puente 1 del cajón desde la posición vista en fig. 2 hasta la --
posición en fig. 1. El suplemento 19 del percutor 21 alojado en el
cerrojo 14 se apoya contra el diente del disparo 6 por lo que es ar-
mado el muelle 22 del percutor, hiriendo, una vez separada la palan-
ca de disparo 5, con la punta 23 del percutor la cápsula fulminante
del cartucho, pasando por un orificio practicado en el lado frontal
del cerrojo. 14.

325

330

La división del cajón de los mecanismos en un lecho 2 fi-
jo y un puente 1 móvil admite así descubrir completamente el guarda-
monte 4 para la carga de la manera corriente, existiendo simultanea-
mente la posibilidad de acortar las partes móviles del cerrojo.

335

En la cabeza 3 del cajón es enroscado el cañón 24 interca-
lándose una placa amortiguadora de los golpes de retroceso 25. Di-
cha placa está dividida transversalmente pasando su línea de divi-
sión debajo del centro del cañón, por lo que se hace posible un mon-
taje en la incisión 26 practicada en el cañón 24. Mediante los per-
nos 27, 28 puede ajustarse la placa amortiguadora 25 de los golpes -
de retroceso perfectamente en la cabeza 3 del cajón de los mecanis-
340

364243

29 SEP.



mos.

La cabeza 3 del cajón de los mecanismos está dotada en su parte delantera de una ranura 29 que puede abrazar una elevación 30 practicada en el lecho 2 del cajón. En el punto 13 (fig.3) la misma está dotada de un agujero roscado. Con esto es posible, despues de
345 haberse alojado el tornillo en el punto 13 y eventualmente otros - tornillos que sujetan el cañón 24, desmontar del cuerpo del fusil - dicho cañón con la cabeza del cajón atornillada y la placa 25 de -- amortiguación de los golpes de retroceso fijado en medio junto con
350 el aparato de puntería 33 (fig.7c). El aparato de puntería 33 es fi jado por un lado en el sitio 31 de la cabeza 3 del cajón y por otro lado en el sitio 32 del cañón 24 mediante unos tornillos o análogo. Con ello forma el cañón 24 junto con la cabeza 3 del cajón y placa 25 amortiguadora de los golpes de retroceso así como con el aparato
355 de puntería 33 una unidad fija. En fig. 7c está indicada esta uni- dad con 34; la otra unidad, constituida por el cierre, guardamonte 4, dispositivo disparador 5, cuerpo 36 lleva el numero 35.

Descrita suficientemente la naturaleza y alcance de la -- presente invención, se hace constar que en la misma podrán ser va--
360 riables los materiales, dimensiones y en general aquellos otros de- talles accesorios o secundarios que no alteren, cambien ni modifi-- quen la esencialidad propuesta.

Los términos en que queda redactada ésta memoria son cier- tos y fiel reflejo del objeto descrito, debiendose tomar en un sen-
365 tido más amplio y nunca en forma limitativa.

REIVINDICACIONES

Se reivindica como de la propia y nueva invención la propiedad y ex- plotación exclusiva de:

1). Perfeccionamientos en los cierres cilindricos para fusiles de -
370 carga multiple constituido por un cerrojo desplazable longitudinal- mente en un cajón del mecanismo el cual aloja el percutor y que para introducir un cartucho en la recámara y para expulsar el casquillo



375 vacio del cartucho, asi como para armar el percutor es desplazable
por al menos la longitud de un cartucho, siendo limitada la posi-
ción de abertura del cerrojo por un elemento de sujeción del cerro
jo, siendo introducible el mismo, para el cierre del cañón, en la
cabeza del cajón del mecanismo y cerrojable en ella, estando dis-
puesto el guardamonte debajo del cajón del mecanismo del fusil, ca
racterizados porque el cajón del mecanismo del fusil está dividido
380 en dirección longitudinal, de modo que forma una parte el lecho --
del cajón fijado en la caja y la otra parte un puente desplazable
sobre el lecho del cajón, llevando dicho lecho en su extremo delan
tero una hendidura para introducir la cabeza del cajón unida en --
perfil muy ajustada al lecho del cajón, estando enroscada dicha ca
beza en el cañón con intercalación de una placa amortiguadora de -
385 los golpes de retroceso.

2). Perfeccionamientos en los cierres cilindricos para fusiles de
carga multiple, según reivindicación 1ª, caracterizados porque la
parte de la placa amortiguadora de los golpes de retroceso que ro
390 dea el cañón está dividida transversalmente a lo largo de un pla
no de separación situado debajo del centro del cañón.

3). Perfeccionamientos en los cierres cilindricos para fusiles de
carga multiple, según reivindicación 1ª, caracterizados porque --
uno o varios manguitos de guía anulares rodean el cerrojo, siendo
395 guiados ellos mismos desplazables en el lecho del cajón de los me
canismos.

4). Perfeccionamientos en los cierres cilindricos para fusiles de
carga multiple, según reivindicación 1ª, caracterizados porque --
los manguitos de guía anulares estan conducidos deslizables en el
400 puente del cajón de los mecanismos.

5). Perfeccionamientos en los cierres cilindricos para fusiles de
carga multiple, según reivindicación 1ª, caracterizados porque el
puente del cajón de los mecanismos junto con el cerrojo estan con
ducidos al menos en un tubo de guía situado en la cabeza del ca--

29 SEP



304243

405 jón de los mecanismos.

6). Perfeccionamientos en los cierres cilindricos para fusiles de carga multiple, según reivindicación 1ª, caracterizados porque el puente del cajón de los mecanismos está dispuesto deslizable junto con el cerrojo al menos sobre un vástago de guía.

410 7). Perfeccionamientos en los cierres cilindricos para fusiles de carga multiple, según una de las reivindicaciones 1ª hasta 3ª, caracterizados porque el dispositivo disparador abraza el guardamonte a modo de horquilla, penetrando un diente de disparo en una perforación practicada en el lecho del cajón de los mecanismos, -
415 pasando un suplemento del percutor lateralmente por la pared del cerrojo.

8). Perfeccionamientos en los cierres cilindricos para fusiles de carga multiple, según una de las reivindicaciones 1ª hasta 3ª, caracterizados porque el dispositivo disparador está dispuesto delante del guardamonte, estando previsto el diente disparador lateral al cerrojo y encima del lecho del cajón de los mecanismos y -
420 pasado el suplemento del percutor lateralmente por la pared del cerrojo.

9). Perfeccionamientos en los cierres cilindricos para fusiles de carga multiple, según una de las reivindicaciones 1ª hasta 3ª, caracterizados porque el varillaje del dispositivo disparador está dispuesto lateral al guardamonte.

10). Perfeccionamientos en los cierres cilindricos para fusiles de carga multiple, según una de las reivindicaciones 3ª o 4ª, caracterizados porque el percutor lleva forma de manguito en que -
430 esta alojado el muelle del percutor, estando fijado al manguito, al menos, un suplemento del percutor.

11). Perfeccionamientos en los cierres cilindricos para fusiles de carga multiple, según una de las reivindicaciones 3ª hasta 5ª, caracterizados porque el suplemento del percutor se desliza sobre
435 el lecho del cajón de los mecanismos.



12). Perfeccionamientos en los cierres cilindricos para fusiles de carga multiple, según una de las reivindicaciones 1ª hasta 7ª, caracterizados porque el sujetador del cerrojo abraza en forma de —
440 horquilla el guardamonte, engranando en cada uno de los lados del cerrojo con un diente de retenida en cavidades practicadas en el lecho del cajón de los mecanismos.

13). Perfeccionamientos en los cierres cilindricos para fusiles de carga multiple, según una de las reivindicaciones 1ª hasta 8ª, caracterizados porque la palanca del cerrojo se adosa, estando cerrado el cerrojo, a la cabeza del cajón de los mecanismos.
445

14). Perfeccionamientos en los cierres cilindricos para fusiles de carga multiple, según una de las reivindicaciones 1ª hasta 9ª, caracterizados por llevar fijado un anteojo de puntería por su parte trasera sobre la cabeza del cajón de los mecanismos y por su —
450 parte delantera sobre el cañón.

15). " PERFECCIONAMIENTOS EN LOS CIERRES CILINDRICOS PARA FUSILES DE CARGA MULTIPLE ".-

Consta la presente memoria descriptiva de quince hojas numeradas y mecanografiadas por una sola cara a las que se acompañan seis planos para su mejor comprensión.

SEVILLA para MADRID, 11 de Septiembre de 1.964

Rodolfo de la Torre
p. p.

304243

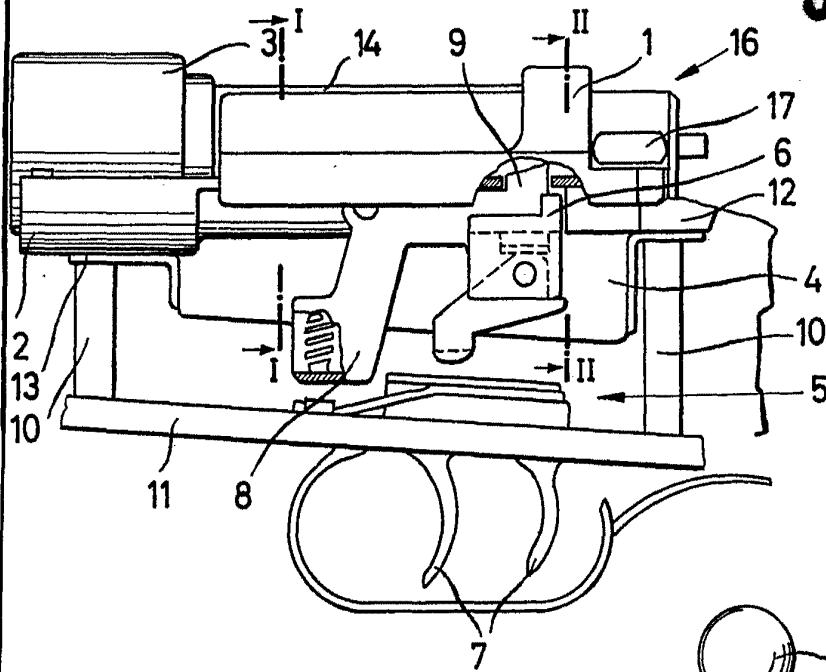

FIG. 1

29 SEP.

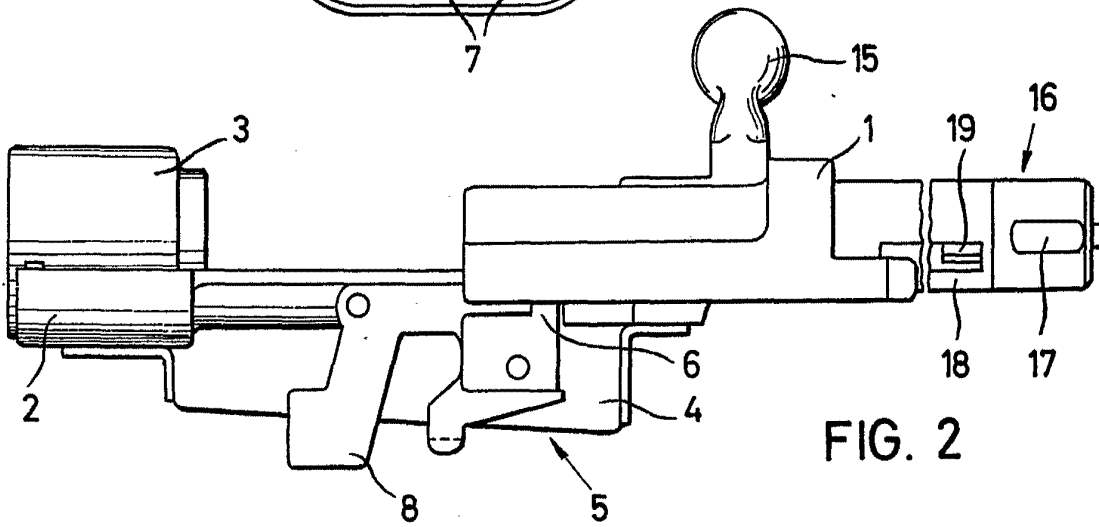

FIG. 2

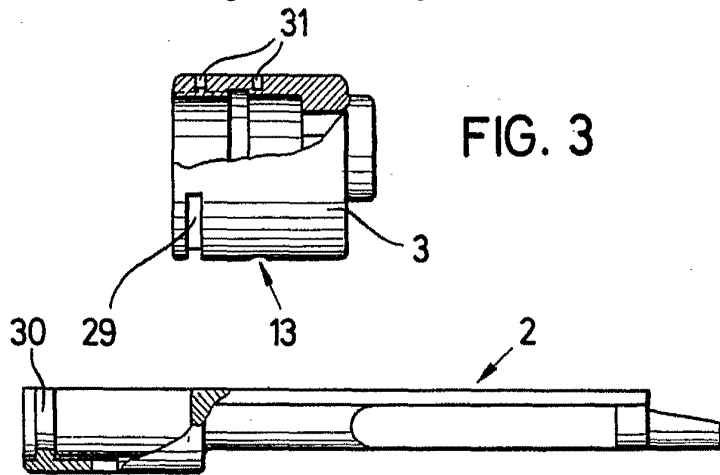

FIG. 3

FIG. 4

ESCALA VARIABLE

Rodolfo de la Torre

P. P.

304243

29 SEP 1907



FIG. 5

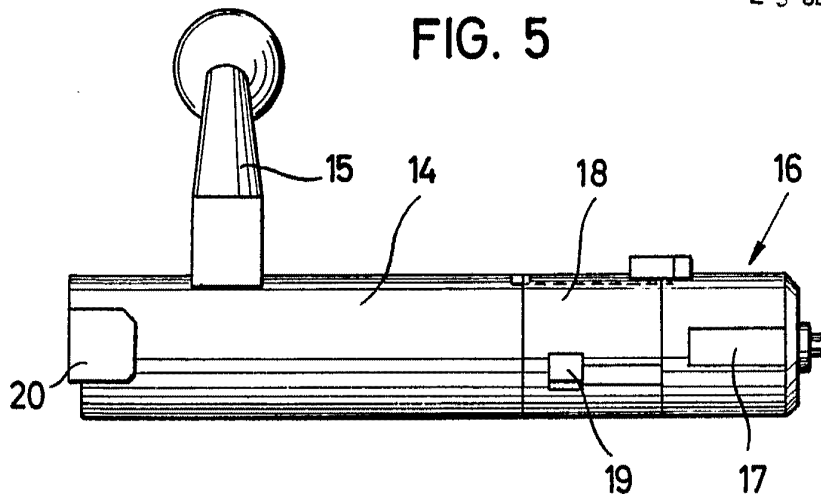

FIG. 6

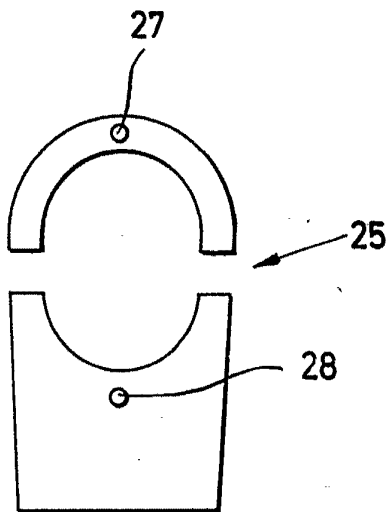
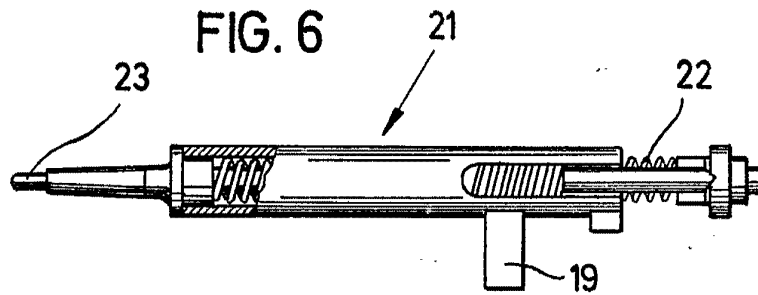

FIG. 8

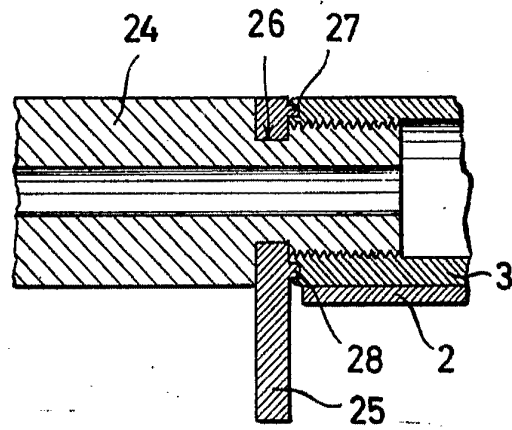

FIG. 9

ESCALA VARIABLE

Handwritten signature or mark

Handwritten initials

304243

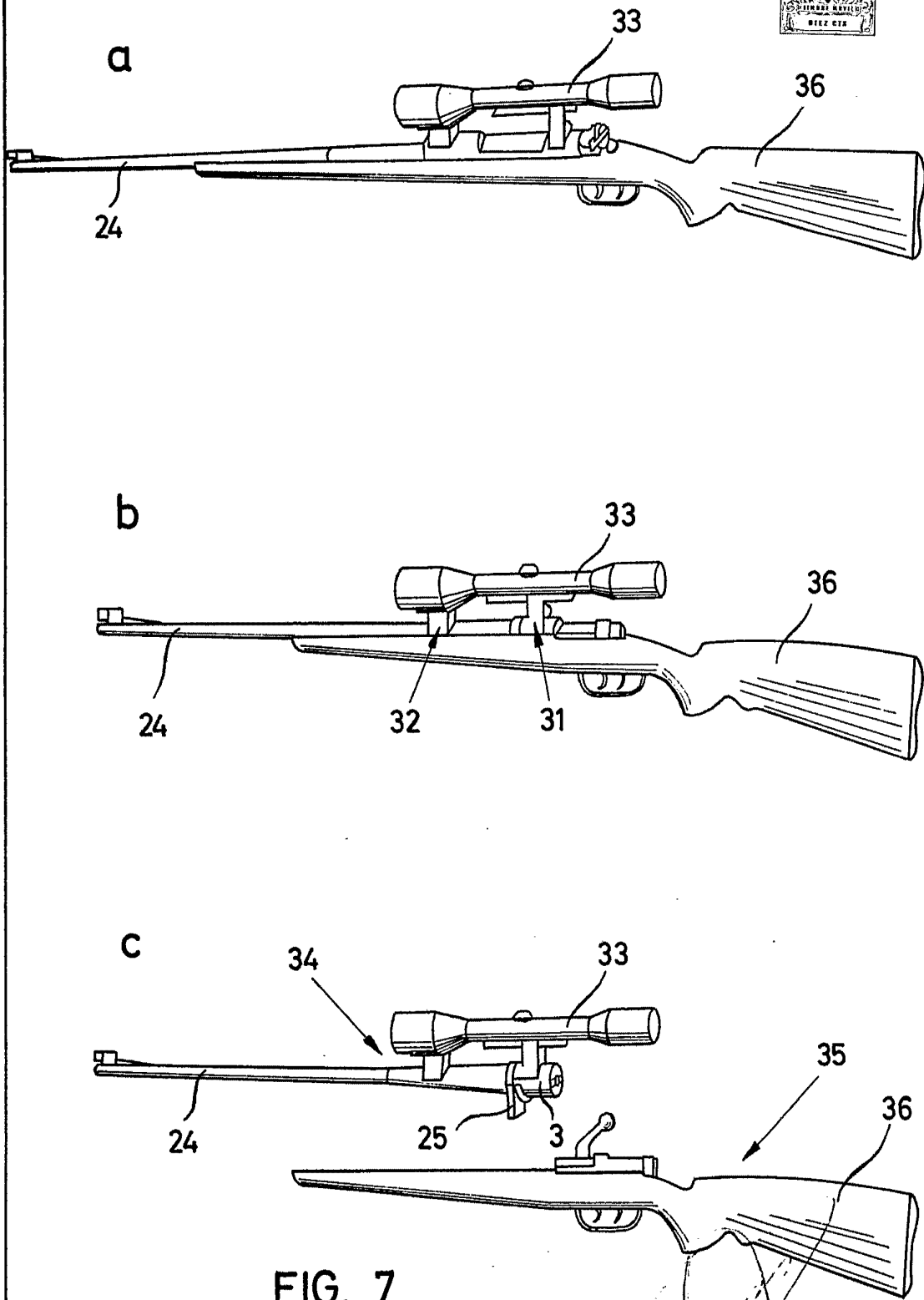

FIG. 7

ESCALA VARIABLE

Richard de la Torre

AA



304243

FIG. 11.

FIG. 10.

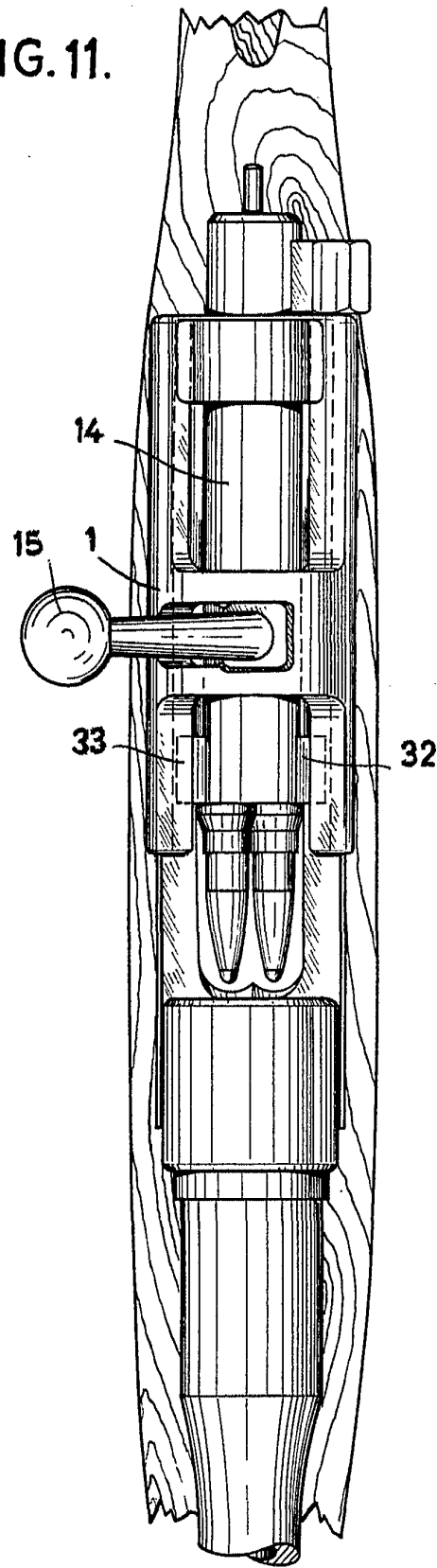
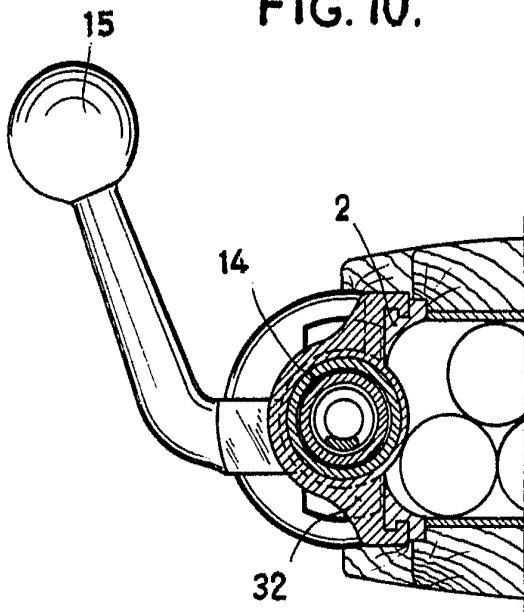

ESCALA VARIABLE

J. W. G. G. G.

304243



FIG. 12

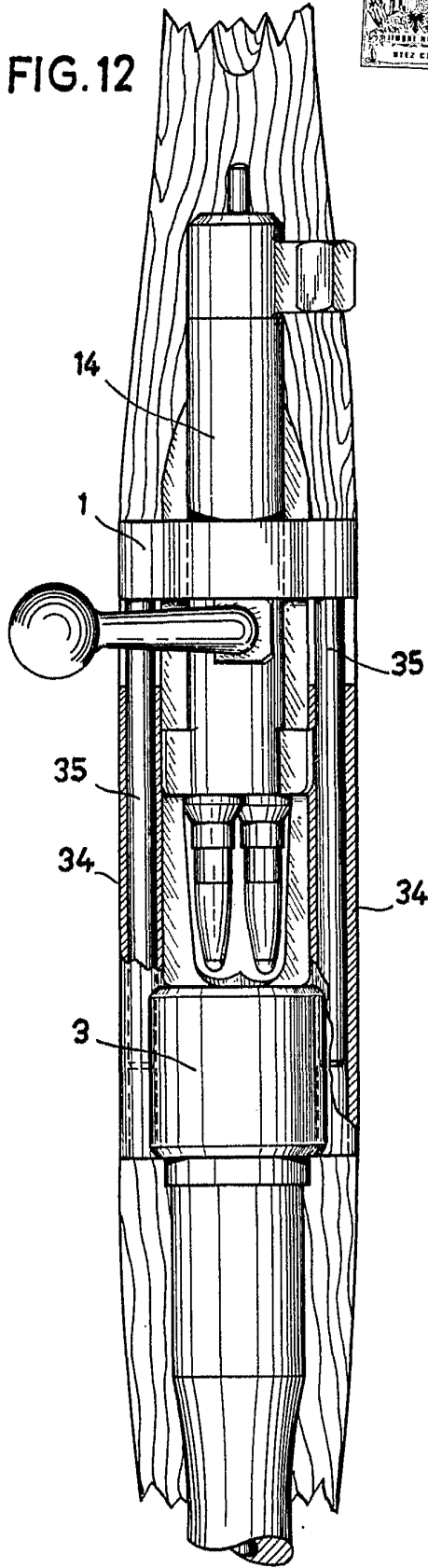
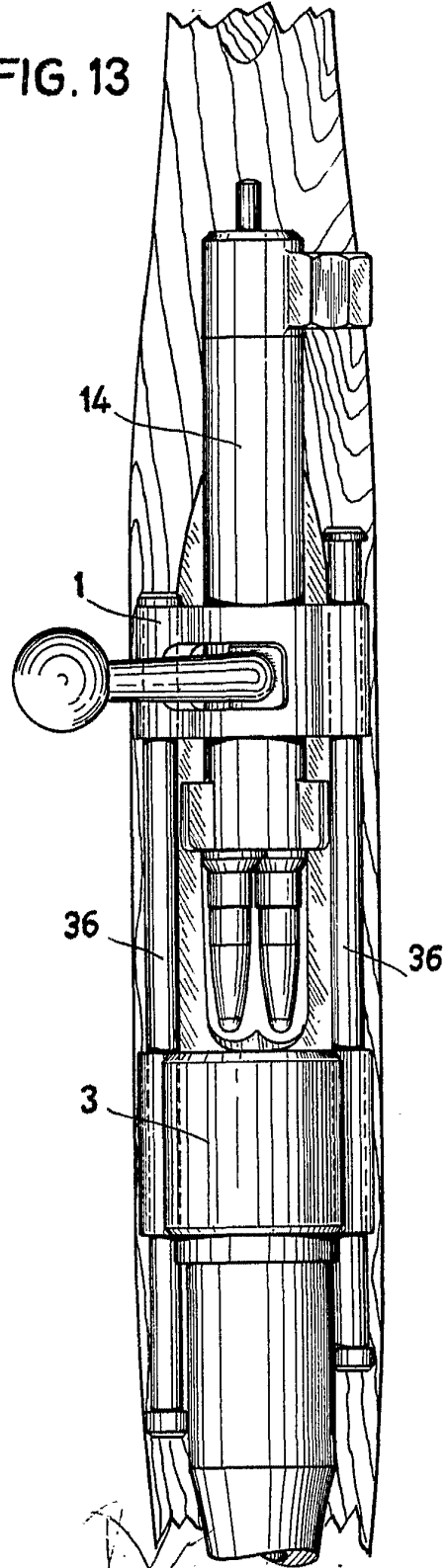

FIG. 13



ESCALA VARIABLE

Roberto de la Cruz

304243

FIG. 14

29 SEP

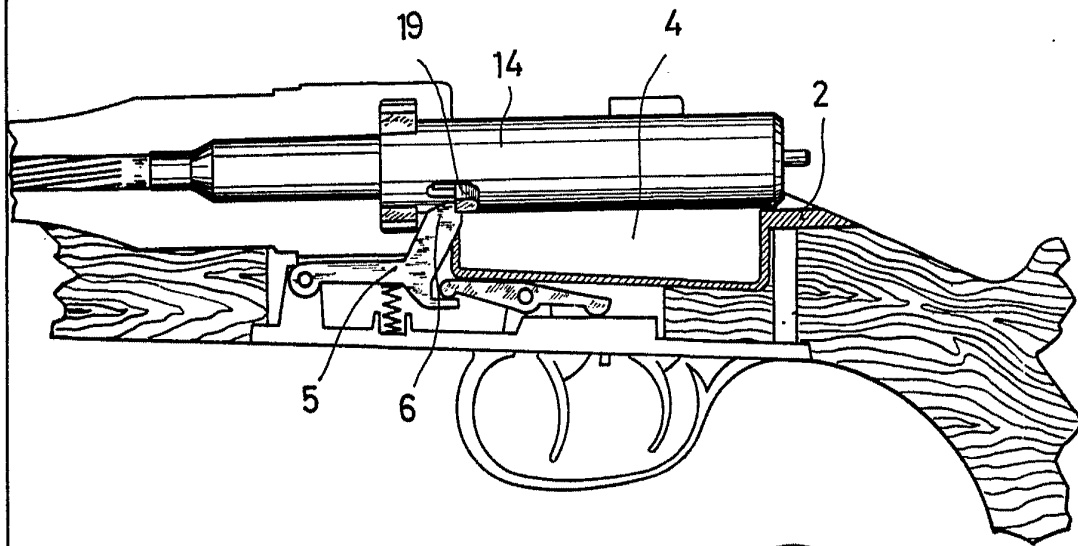
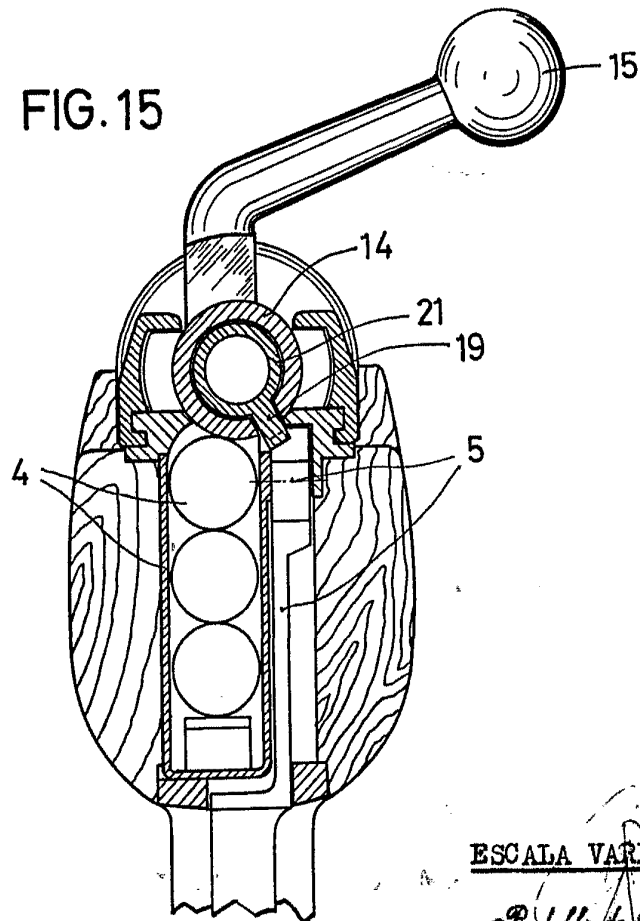

FIG. 15



ESCALA VARIABLE

Rodolfo de la Torre

M.A.