

28 MAR 1964

303692

P - 27.404

PH 18610
Spain
CM/YB

Rehecha I



303692

MEMORIA DESCRIPTIVA
para solicitar
PATENTE DE INVENCION
e n
E S P A Ñ A
por VEINTE años

a nombre de N.V. PHILIPS' GLOELIAMPENFABRIEKEN, entidad holandesa, establecida en Emmasingel 29, Eindhoven, Holanda, por:

"UN METODO DE FABRICAR ELEMENTOS DE MEMORIA"

5 El invento se refiere a un método de fabricar elementos de memoria que tienen núcleos abiertos dispuestos en filas y columnas, en cuyo método los núcleos son dispuestos en una plantilla de enfilado y un hilo conductor es enfilado a través de los núcleos de cada fila y un hilo conductor a través de los núcleos de cada columna. El invento se refiere además a un elemento de memoria fabricado por dicho método y a un dispositivo para llevar a cabo el mismo. En la fabricación de elementos de memoria es sabido pasar un hilo
10 conductor en orden de sucesión a través de todos los núcleos



de una fila y de una columna por medio de un enfilador de hilo; este método requiere gran exactitud y dura mucho tiempo.

5 El invento tiene por su objeto crear un método por medio del cual el enfilado puede llevarse a cabo sencilla y rápidamente. Según el invento la plantilla es dispuesta en un ángulo al plano horizontal y los conductores son introducidos en miembros de guía, cuyas líneas centrales coinciden con aberturas de núcleos dispuestas en filas y columnas,
10 haciéndose que vibren dichos miembros de guía de modo que se haga que los hilos conductores pasen a través de las aberturas de los núcleos. Las vibraciones de los miembros de guía ponen en movimiento a los hilos los cuales encuentran así su paso a través de las aberturas de los núcleos de las filas y columnas.
15

En una realización preferida del invento la plantilla que aloja los núcleos anulares es también hecha vibrar de modo que los núcleos ejecutan, por decir así, movimientos de baile en la plantilla. Así el hilo en movimiento fácilmente encuentra su paso a través de la abertura en el núcleo vibrante, de modo que la operación de enfilado se acelera adicionalmente y todos los hilos en una dirección se enfilarán en aproximadamente un minuto.
20

Un dispositivo para llevar a cabo el método según el invento está provisto de una plantilla que tiene entrantes dispuestos en filas y columnas para alojar núcleos abiertos y se caracteriza porque la plantilla está provista de miembros de guía para hilos conductores, cuyas líneas centrales se extienden en la dirección de los entrantes dispuestos en filas y columnas, proveyéndose miembros vibrantes para hacer
25
30



que vibren la plantilla y los miembros de guía.

En una realización adicional del invento los miembros de guía están formados por tubos cuya longitud es aproximadamente igual a la de los hilos conductores.

5 En una realización adicional los miembros de guía están formados por ranuras previstas en un soporte y cubiertas por una placa.

El invento se describirá más plenamente con referencia al dibujo.

10 En el dibujo la figura 1 es una vista en sección de un dispositivo para enfilear núcleos.

La figura 2 es una vista en planta de una parte del dispositivo representado en la figura 1.

15 Una plantilla 1 de material no magnético está provista de los entrantes 2, los cuales están dispuestos en filas y columnas y dotados de una forma tal que una parte de un núcleo 3 puede sujetarse en los mismos. Los núcleos 3, los cuales están preferentemente formados a la manera de anillos, están hechos de ferrita que tiene un bucle de histéresis rec-
20 tangular. Las ranuras 4 están provistas entre las partes inferiores de los entrantes y el lado inferior de la plantilla y terminan en un espacio 5 en forma de embudo con el cual puede conectarse un conducto de escape.

25 Un borde saliente 6 rodea la plantilla y está provisto de las aberturas 7 para alojar los tubos 8. Los tubos 8 tienen una posición tal que las líneas centrales pasan a través de las aberturas de los núcleos 3 dispuestos en una fila o columna en la plantilla 1. El conjunto puede hacerse vibrar por miembros vibrantes (que no se muestran).

30 Una pluralidad de núcleos es dispuesta sobre la plan-

303692



tilla la cual es entonces hecha vibrar; un conducto de vacío es entonces conectado con el embudo 5. Los núcleos llenan entonces los entrantes 2 de la plantilla y el vacío impide que los núcleos salten saliéndose de los entrantes. Los hilos conductores 9 son entonces introducidos en los tubos 8, los cuales se disponen en las direcciones de una fila o columna y la plantilla es dispuesta en un ángulo al plano horizontal. Cuando luego se hacen vibrar la plantilla y los tubos, los hilos conductores 9 se mueven hacia los núcleos y hallan su paso a través de las aberturas en los mismos. Debido a las vibraciones los núcleos no permanecen en sus sitios en los entrantes 2, sino que ejecutan un movimiento de baile con respecto a la superficie de la plantilla 1, mientras que el vacío impide a los núcleos saltar saliéndose de los entrantes. Debido al movimiento de baile los hilos conductores pueden encontrar su camino más fácilmente a través de las aberturas de los núcleos.

Por el método descrito de conexionado todos los hilos son simultáneamente enfilados a través de los núcleos dispuestos en filas y esto dura un tiempo de no más de aproximadamente un minuto. Luego los hilos son enfilados a través de los núcleos dispuestos en las columnas de la misma manera.

Será evidente que el conexionado de un elemento de memoria en la manera antes descrita puede ejecutarse muy rápidamente con una pequeña cantidad de trabajo.

No es necesario que la plantilla sea hecha vibrar durante la operación de enfilado. Los tubos 8 pueden alternativamente disponerse en un soporte que esté separado de la plantilla y que sea hecho vibrar solo. El enfilado de este



modo dura, sin embargo, un tiempo ligeramente mayor, puesto que el hilo puede hallar su camino a través de las aberturas de los núcleos menos rápidamente. Además no es necesario usar miembros de guía para los hilos 9 en forma de tubos. Los miembros de guía pueden también estar formados por un soporte provisto de ranuras, las cuales están cubiertas por una placa.

La presente solicitud que corresponde a la presentada en Holanda, con fecha 4 de septiembre de 1.963, bajo el número 297.519, se acoge a los beneficios del artículo 51 del vigente Estatuto sobre Propiedad Industrial.

N O T A

15

Los puntos de invención propia y nueva que se presentan para que sean objeto de esta solicitud de Patente de Invención en España, por VEINTE años, son los siguientes:

20

1.- Un método de fabricar elementos de memoria que tienen núcleos abiertos dispuestos en filas y columnas, estando dichos núcleos dispuestos en una plantilla de enfilado, después de lo cual un hilo conductor es enfilado a través de los núcleos de cada fila y un hilo conductor es enfilado a través de los núcleos de cada columna, caracterizado porque la plantilla está dispuesta en ángulo con el plano horizontal y los hilos conductores están dispuestos en miembros de guía, cuyas líneas de eje prolongadas pasan a través de las aberturas de los núcleos dispuestos en fi-

30

3692

303692 28



las y columnas, y que son hechos vibrar de modo que los hilos conductores se abran camino a través de las aberturas de los núcleos.

5 2.- Un método según el punto 1 caracterizado porque también la plantilla en que están dispuestos los núcleos es hecha vibrar.

10 3.- Un método como se reivindica en los puntos 1 ó 2, caracterizado porque se usan miembros de guía formados por tubos de una longitud aproximadamente igual a la de un conductor.

4.- Un método como se reivindica en los puntos 1 ó 2, caracterizado porque se usan miembros de guía formados por ranuras previstas en un soporte y cubiertas por una placa.

15 5.- Un método de fabricar elementos de memoria.

Tal y como se ha descrito en la Memoria que antecede, representado en el dibujo que se acompaña y para los fines especificados.

La presente Memoria consta de seis hojas, escritas a máquina por una sola de sus caras.

Madrid,
P. A.

28 DIC. 1906

Alberto de Libarona
(Por Poder)

FIG. 2

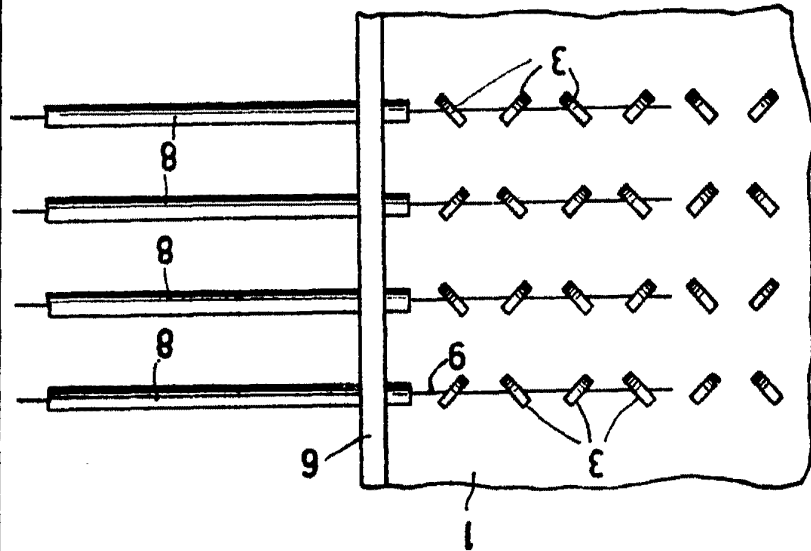
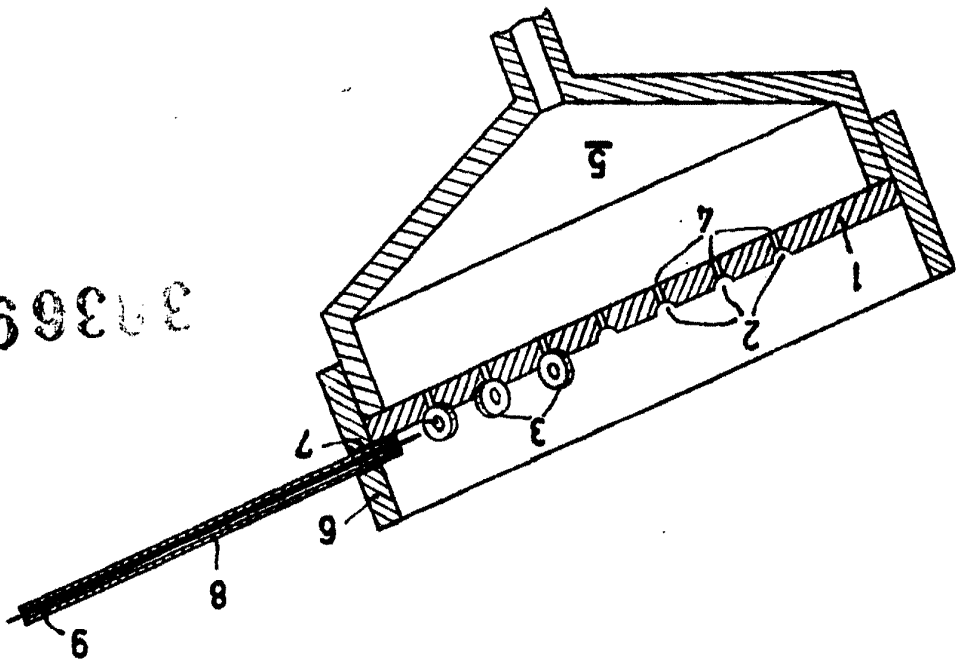

FIG. 1



373692



25 I/I

M. V. PHILIPSON, GERMANY

1925