

303425-25 AGO



a.- Permite emplear casquillos de material plástificado y materiales plásticos moldeados.

b.- Ello determina una total inalterabilidad ante el agua, lo que permite aplicarlos a arboles acodados -
10 de embarcaciones a patin y análogas.

c.- El montaje se realiza con facilidad y rapidez.

En el adjunto plano se ha representado una forma de ejecución de los perfeccionamientos de que se trata.

15 La figura 1 representa una vista seccional axial.

La figura 2 representa una vista frontal y

La figura 3 representa una vista perspectiva.

Como puede apreciarse, los perfeccionamientos -
consisten en hacer que el arbol acodado (1) gire sobre casquillos (2) y (3), de material plastificado o de plástico
20 moldeable, los cuales casquillos quedan fijados por encajar en asientos, cilíndricos coaxiales determinados sobre -
dos placas (4) y (5), medio asiento en cada una, realizándose la fijación por aprieto mediante tornillos (6) y (7).

25 La inalterabilidad del material en que queda posibilitada la construcción de casquillos y placas, garantiza un buen resultado en usos en los que el dispositivo ha de funcionar mojado o bajo el agua, eliminando el engrase.

30 Este modelo es realizable en cualesquiera tamaños y materiales adecuados, siendo susceptible de toda clase de modificaciones de detalle que no alteren su fundamento.

- : - NOTA - : -

35 Los puntos de invención propia y nueva que se presentan para que sean objeto de esta patente de inven -

303425

25 AGO



ción, en España, por veinte años son los siguientes:

40

1º.- Perfeccionamientos en el montaje de cojinetes para arboles acodados, caracterizados por que se determina que el arbol gire sobre dos casquillos cilindricos inalterables, los cuales quedan fijados por encajar en asiento cilindrico practicados, coaxilmente, en dos planchas gruesas, yendo medio asiento en cada plancha, realizandose la fijación por aprieto relativo entre las dos planchas mediante tornillos que ceban en ellas.

45

2º.- PERFECCIONAMIENTOS EN EL MONTAJE DE COJINETES PARA ARBOLES ACODADOS".

Consta la presente memoria de tres hojas escritas a máquina y por una sóla cara.

Madrid, 25 Agosto 1.964

E. LAVIN REYNALDO
R.S.

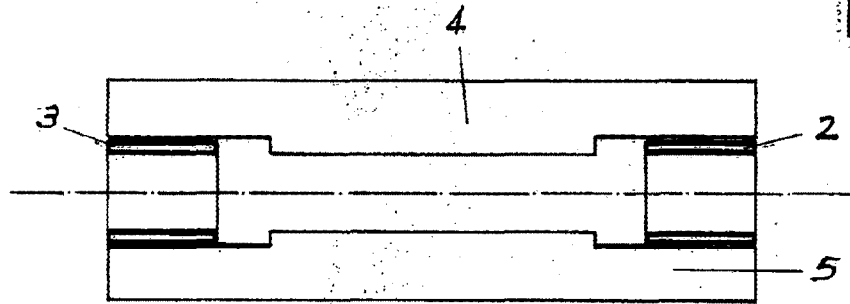

FIG. 1

303425

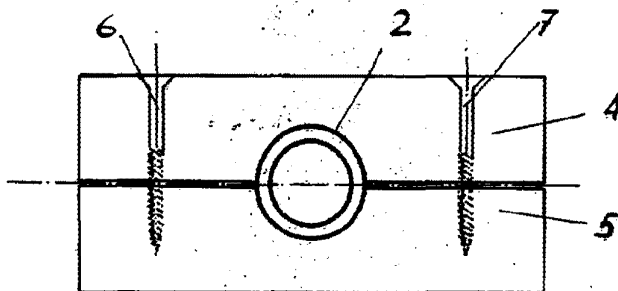

FIG. 2

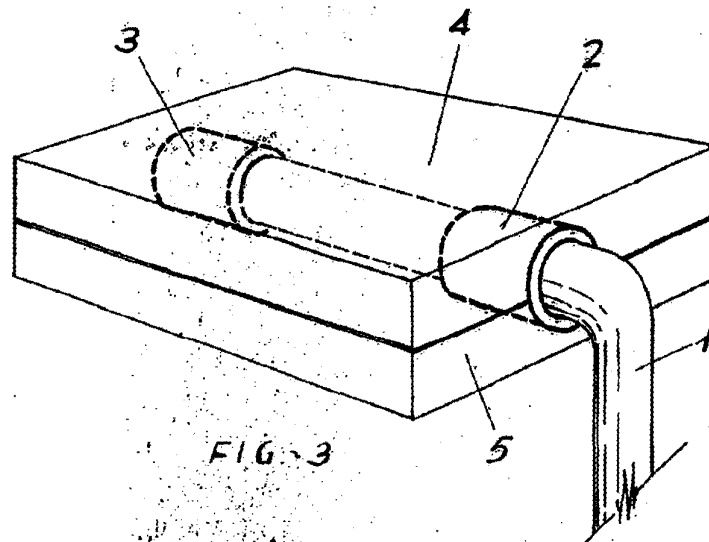

FIG. 3

ESCALA VARIABLE

25 AGO 1964

E. LAYNE

[Handwritten signature]