



3 02 628

PATENTE DE INTRODUCCION
por 10 años.

a favor de H.J.LANGEN & ZONEN N.V., sociedad Holandesa,
residente en CUYK (Holanda) - - - - -
por: "MÁQUINA PARA PRENSAR JAMONES".

MEMORIA DESCRIPTIVA

5. Con la finalidad de una mejor presentación en el mercado y la de obtener unas mejores condiciones de higiene y facilidad de conservación del producto se ha ideado la máquina para envasar y modelar jamones cuya descripción en lo que tiene de esencial es objeto de ésta Patente y que no siendo conocida ni habiéndose fabricado en España, lo ha sido en el extranjero y especialmente en Holanda por la misma entidad solicitante.

10. La máquina que se trata de patentar consiste en una prensa hidráulica que consta de una cámara central de compresión de secciones recto-rectangulares en todos sentidos y aristas redondeadas, cuya base constituye un émbolo de compresión en sentido vertical y que por uno de sus lados comunica con un cilindro en el que se aloja un
15. émbolo de compresión en sentido horizontal y por otro lado comunica con un tubo de sección rectangular con los ángulos redondeados, quedando entre la cámara central y éste segundo tubo de sección rectangular una compuerta elevable mediante la misma presión hidráulica que actúa
20. los émbolos compresores y habiéndose dispuesto sobre la

302628



1964

cámara central una cubierta transparente.

Para utilizar la máquina se deshuesa el jamón y se introduce en la cámara central accionando el émbolo de presión vertical despues de cerrar la tapa y a continuación 25. se acciona el émbolo de presión horizontal con lo que el jamon ya modelado pasa al tubo de envasado donde adquiere la forma de paralelepipedo de aristas redondeadas y pasa al envase correspondiente.

Sin que ello signifique restricción alguna en el 30. alcance de la Patente que se solicita y únicamente a título de ejemplo no limitativo, en lo que sigue y en los planos adjuntos nos referiremos a un caso muy concreto de industrialización de la nueva máquina.

En la figura primera se representa en perspectiva 35. el conjunto de la nueva máquina y en ella se vé la mesa -1- sobre la que se hallan dispuestos los organos de compresión compuestos por el tubo -2- que contiene el émbolo compresor, la cámara central -3- y el tubo de modelado -4-; por -5-, -6- y -7- se indican los medios utilizados para obtener la 40. presión hidráulica requerida.

En la figura segunda se representa en detalle la cámara de compresion -3- con sus adyacentes -2- y -4- y en ella se vé la tapa -8- con su cierre -9- accionado por una manecilla -10-.

45. Finalmente la figura tercera muestra tambien en detalle los mismos elementos señalados por iguales numeros y en ella se vé la corredera -11- de separación de la cámara central y el tubo de envasado, en posición de levantada y la manecilla -12- de accionamiento.

50. No alteraran la esencialidad de ésta Patente aquellas variantes de tamaño, materiales empleados en la construcción, formas accidentales y decorativas y, en general, cuantas no cambien, alteren o modifiquen fundamentalmente



las características principales dichas.

55.

N O T A:

302628

Esta Patente se caracteriza por:

1.ª - Máquina para prensar jamón, que consiste en una prensa hidráulica que consta de una cámara central de compresión de secciones recto-rectangulares en todos sentidos y aristas redondeadas, cuya base constituye un émbolo de compresión en sentido vertical y que por uno de sus lados comunica con un cilindro en el que se aloja un émbolo de compresión en sentido horizontal y por otro lado comunica con un tubo de sección rectangular con los angulos redondeados, quedando entre la cámara central y éste segundo tubo de sección rectangular una compuerta elevable mediante la misma presión hidráulica que actúa los émbolos compresores y habiéndose dispuesto sobre la cámara central una cubierta transparente.

70.

2.ª - "MÁQUINA PARA PRENSAR JAMONES",

Todo tal y como queda descrito, reivindicado y representado en los dibujos adjuntos.

Consta la presente Memoria de tres hojas foliadas escritas a máquina por una sola cara.

75.

Madrid a 28 de julio de 1964.
P.A.

Javier Mina Coll

p. p.



JUL. 1964

Fig. 1

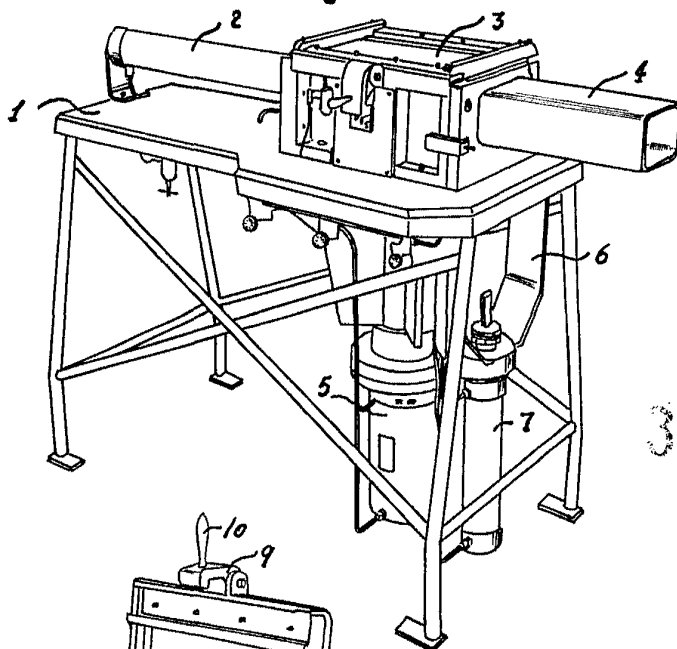

302628

Fig. 2

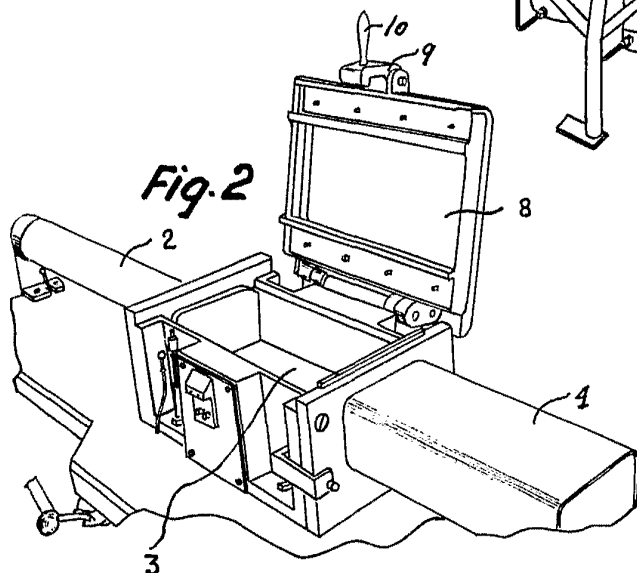
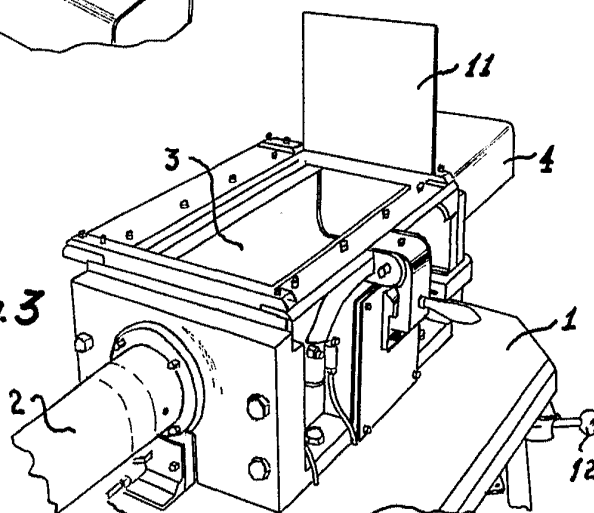

Fig. 3



Escala variable

28 JUL. 1964

Javier Spa Con

P. P.