

83 JUL 19



302 382

PATENTE DE INVENCION

por VEINTE años

cuyo privilegio se solicita para España,
sus territorios y plazas de soberanía, a
favor de:

RODIFLEX, SAE

entidad española, domiciliada en Barcelo-
na, calle Balmes, núm. 175, relativa a:

**"MEJORAS EN LA FABRICACION DE PRENDAS DES-
COMPONIBLES DE GENERO DE PUNTO"**.

=====



23 M
302382

MEMORIA DESCRIPTIVA

La presente Patente de Invención se contrae, conforme se indica en su enunciado, a unas mejoras en la fabricación de prendas descomponibles de género de punto. - - - - -

5 Con el fin de conseguir una prenda que permita cubrir simultáneamente el abdomen y las piernas de la usuaria, presentando la parte que cubre el abdomen la consistencia de una prenda interior tipo faja-pantalón y la parte que cubre las piernas la apariencia de unas medias normales, al tiempo que cuando se produce el deterioro de cualquiera de las partes de la prenda puede substituirse dicha parte por una nueva, prolongándose la vida de la prenda compuesta, se ha adoptado la solución de realizar una prenda en que cada una de las partes indicadas sea independiente, estando relacionadas de origen, para formar la prenda, de manera que sea
10 factible la segregación de uno de los componentes y la solidarización de otro en substitución del mismo. - - - - -
15

De acuerdo con las precedentes premisas se han desarrollado las mejoras objeto de la presente Patente, las cuales esencialmente se caracterizan por el hecho de que los dobladillos de los perniles de la prenda abdominal se solidarizan respectivamente a los dobladillos de un par de medias mediante una banda reticular que por sus bordes se une a di-
20

302382



chos dobladillos manteniendo una separación constante entre ellos, cuya banda reticular se teje mediante una máquina de coser especial, que produce cordoncillos de cadeneta ligados entre sí y a los citados dobladillos, determinándose un reticulado tal que permite el seccionado periférico de dicha banda de modo que en cada dobladillo de los pernils resten por lo menos, unos tramos triangulares cerrados, a modo de presillas, que se enfrentan con otra disposición similar, realizada en unas medias de repuesto, para el ligado de la prenda abdominal al nuevo par de medias de repuesto. -

El ligado de la media de repuesto a la prenda abdominal se lleva a cabo mediante un elemento filiforme flexible que acompaña a aquélla y según un enlazado mediante el cual el elemento flexible, una vez enfrentada cada media a un pernil de la prenda abdominal, pasa alternadamente por tramos triangulares sucesivos de la prenda abdominal y de la media, hasta que completada toda la periferia, los extremos del elemento filiforme se unen entre sí en forma desligable, en orden a permitir al desligarles, la extracción del mismo y la substitución de una media deteriorada por otra de repuesto.-

Según otra realización, el ligado de las medias de repuesto a la prenda abdominal se lleva a cabo mediante elementos de abrochado tipo gemelo, cada uno de los cuales se acepta entre dos tramos triangulares, solapados y pertenecientes uno a la media y el otro a la prenda abdominal, los cuales tramos actúan a modo de presillas. - - - - -

Para facilitar la comprensión de las ideas expuestas,

302382

23 JUL



se describe seguidamente una forma de realización de la presente Patente, haciendo referencia a los planos ilustrativos que acompañan a la misma. - - - - -

5 Figura 1, representa esquemáticamente una mitad de una prenda confeccionada según las presentes mejoras. - - - - -

Figura 2, representa esquemáticamente en detalle un fragmento del ligado entre la prenda abdominal y la prenda tipo media. - - - - -

10 Figura 3, representa, a escala ampliada, una sección según la línea III-III de la figura 2. - - - - -

Figura 4, representa esquemáticamente y en detalle, un fragmento del ligado entre la prenda abdominal y la media de repuesto, una vez segregada de aquéllas la media de origen.-

15 Figura 5, representa, a escala ampliada, una sección según la línea V-V de la figura 4. - - - - -

Figura 6, representa, esquemáticamente y en detalle, un fragmento de otra forma de ligado entre la prenda abdominal y la media de repuesto. - - - - -

20 Figura 7, representa, a escala ampliada, una sección según la línea VII-VII de la figura 6. - - - - -

La prenda interior abdominal 1, es del tipo pantalón o faja pantalón, es decir que presenta sendos pernils 2, en el borde de cada uno de ellos, y periféricamente, se forma un dobladillo 3, enlazado a la prenda por una línea de enma

302382²³ JJ



llado o de cosido 4. - - - - -

5 Las prendas tipe media 5, destinadas a cubrir las extre-
midades inferiores, forman también, en toda su periferia, un
dobladillo 6, asimismo enlazado por una línea 7 de enmallado
o de cosido. - - - - -

10 Enfrentados los bordes 8 de los dobladillos 3 y 6, dos
a dos respectivamente, se procede, mediante una máquina de
coser especial, a tejer una banda reticular 9, formada por
cordoncillos de cadeneta 10 entreligados entre sí, a modo de
red, y ligados a los indicados bordes 8 por la propia máqui-
na de coser, formando la banda reticular 9 a toda la perife-
ria de cada dos bordes 8 enfrentados unos retículos, rómbi-
cos y triangulares, cuya base de estos últimos, formada en-
tre dos puntos 11 de solidarización a los dobladillos 3 y 6,
15 presenta una longitud \underline{L} menor que la suma de las longitudes
 \underline{l} de los dos lados que forman el tramo triangular. - - - - -

20 De este modo en una sola operación se unen ambas pren-
das por una banda reticular 9, bidimensionalmente extensi-
ble, que permite su seccionado, cuando la media 5 está dete-
riorada, según las líneas A-A o B-B, en orden a dejar en la
prenda abdominal 1 un resto a modo de presilla múltiple o
de puntilla, que se extiende desde dichas líneas hasta el
borde 8 del dobladillo 3. - - - - -

25 Una vez segregada la media de origen 5, se liga una me-
dia de repuesto 12 a la prenda abdominal 1, mediante un ele-
mento filiforme 13, flexible, que pasa alternativamente por



302382²³

los retículos rómbicos o triangulares del resto de la banda 9 de la prenda abdominal y de las retículas triangulares 14 previstas en el borde 8 del dobladillo 6 de la media de repuesto 12, retículas que se forman con la máquina de coser especial indicada y que constituyen una presilla múltiple o puntilla picuda en toda la periferia de dicho borde 8. Una vez ligadas ambas prendas, según se observa en figuras 4 y 5, los extremos del elemento filiforme 13 se atan entre sí, permitiendo su desatado para cuando la retura de la media de repuesto 12 obligue a su substitución por otra media de repuesto. - - - - -

Según otra realización, el ligado entre la media de repuesto 12 y la prenda abdominal 1, se lleva a cabo por medio de elementos de abrochamiento 15 tipo gemelo, como se observa en figuras 6 y 7, mediante los cuales y usando las retículas como presillas se relaciona el resto de la banda 9 con las retículas triangulares 14 de la media de repuesto, empleándose varios de dichos elementos de abrochado 15 por cada media. - - - - -

Descritas suficientemente las características de la presente Patente, debe hacerse constar, en resumen, que en la misma podrán introducirse cuantas variantes de detalle la experiencia y la práctica puedan aconsejar, siempre que con ello no se desvirtúe su esencialidad, que es la que se concreta en la reivindicación que sigue. - - - - -

N O T A

Se declaran de novedad y propiedad para España, sus te-

302382²³ M



territorios y plazas de soberanía, las siguientes: - - - - -

REIVINDICACIONES

5 1.- Mejoras en la fabricación de prendas interiores com-
puestas de género de punto, específicamente a aquellas pren-
das que comprenden una prenda abdominal relacionada a un par
de medias, siendo aquella del tipo de pantalón o de faja pan-
talón, caracterizadas por el hecho de que los dobladillos de
los Perniles de la prenda abdominal se solidarizan respecti-
vamente a los dobladillos de un par de medias mediante una
10 banda reticular que por sus bordes se une a dichos dobladi-
llos manteniendo una separación constante entre ellos, cuya
banda reticular se teje mediante una máquina de coser espe-
cial, que produce cordoncillos de cadeneta ligados entre sí
y a los citados dobladillos, determinándose un reticulado
15 tal que permite el seccionado periférico de dicha banda de
modo que en cada dobladillo de los Perniles resten, por lo me-
nos, unos tramos triangulares cerrados, a modo de presillas,
que se enfrentan con otra disposición similar, realizada en
unas medias de repuesto, para el ligado de la prenda abdomi-
20 nal al nuevo par de medias de repuesto. - - - - -

25 2.- Mejoras en la fabricación de prendas interiores com-
puestas de género de punto, según la anterior reivindica-
ción, caracterizadas por el hecho de que el ligado de la me-
dia de repuesto a la prenda abdominal se lleva a cabo median-
te un elemento filiforme flexible que acompaña a aquella y
según un enlazado mediante el cual el elemento flexible, una



302382

vez enfrentada cada media a un pernil de la prenda abdominal, pasa alternadamente por tramos triangulares sucesivos de la prenda abdominal y de la media, hasta que completada toda la periferia, los extremos del elemento filiforme se unen entre sí en forma desligable, en orden a permitir al desligarlos, la extracción del mismo y la substitución de una media deteriorada por otra de repuesto. - - - - -

3.- Mejoras en la fabricación de prendas interiores compuestas de género de punto, según la reivindicación 1, caracterizadas por el hecho de que el ligado de las medias de repuesto a la prenda abdominal se lleva a cabo mediante elementos de abrochado tipo gamelo, cada uno de los cuales se acopla entre dos tramos triangulares, solapados y pertenecientes uno a la media y el otro a la prenda abdominal los cuales tramos actúan a modo de presillas. - - - - -

4.- "MEJORAS EN LA FABRICACION DE PRENDAS INTERIORES COMPUESTAS DE GENERO DE PUNTO". - - - - -

Todo ello conforme se describe y reivindica en la presente memoria que consta de ocho hojas, foliadas y mecanografiadas por una sola de sus caras, y de dos láminas de dibujos que la ilustran.

23 JUL 1964



FIG. 1

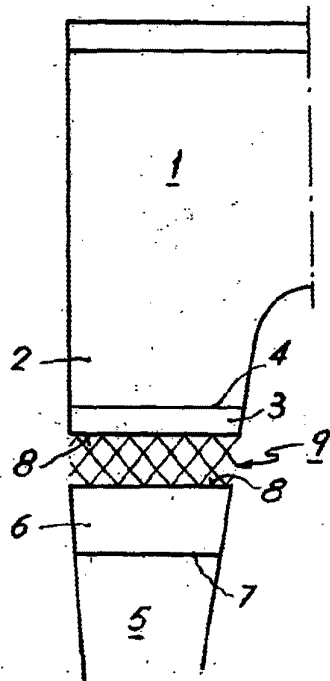

FIG. 3

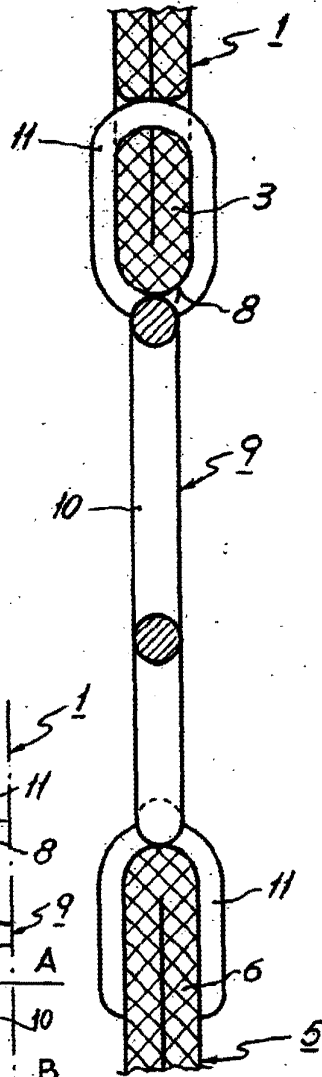
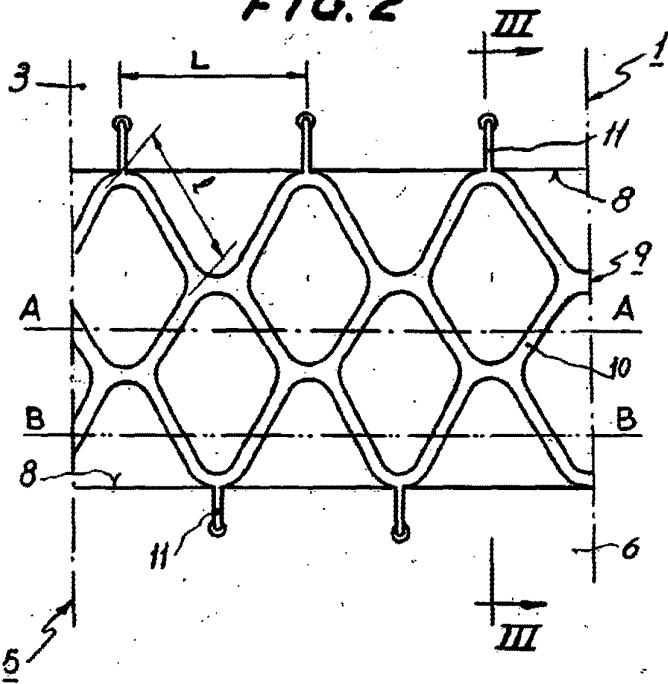

FIG. 2



ESCALA VARIABLE. -

Handwritten signature or mark, possibly 'R. Mas'.

