

302378



P A T E N T E D E I N V E N C I O N

por V E I N T E años

en España a favor de D. Julian Villasante Alonso
de nacionalidad española residente en Dársena -
SANTOÑA, SANTANDER cuya patente tiene por objeto:
"MAQUINA CLASIFICADORA DE PESCADO POR VIBRACION".

= = = = =

M E M O R I A D E S C R I P T I V A

La presente memoria concierne, como su
enunciado indica, a la descripción de una máqui-
na clasificadora de pescado por vibración, que -
constituye una importante novedad industrial, -
por sus acertadas y originales soluciones mecáni-
cas, y por su científica y racional constitución



302378

5.- como seguidamente se podrá comprobar por la descripción que seguidamente se efectuará con referencia a los dibujos adjuntos, en los cuales, so lo a título de ejemplo se representa una preferente forma de realización práctica.

En dichos dibujos:

10.- La figura 1ª es una sección transversal del conjunto de la máquina clasificadora, es tá sección está dada precisamente por el cuerpo de orientación inicial de la pesca -16- con sus compartimentos -17-.

La figura 2ª muestra una sección longitudinal del conjunto de la máquina.

15.- La figura 3ª representa un detalle exterior de los sistemas de apoyo elástico de la parte vibrante, sobre el bastidor general -1-.

La figura 4ª es un detalle constructivo del cuerpo de orientación previa de la pesca que sale de la tolva -20- por el conducto -18-.

20.- La figura 5ª es una vista en planta de la criba de clasificación es la pieza que se sujeta en el interior del bastidor -6- y se orienta en cuanto su inclinación de acuerdo con la posición de los esparragos -9- dentro de la ranura -11-. Toda ella es susceptible de girar en los puntos -8-.

25.- La figura 6ª es un detalle seccionado

302378



de las ranuras de clasificación.

5.- Comentando los dibujos adjuntos, seguidamente se hará una descripción de las partes más importantes de la máquina propuesta -1- es bastidor general. No sufre vibración -2- machones de apoyo del conjunto.

10.- Siendo -3- soportes en el bastidor -1- sobre los que se atornillan los flejes elasticos -4- y -4- flejes elásticos que cuando actúa el -2- vibrador -2- que lleva el conjunto del bastidor -6-, hace que este conjunto vibre. y -5- soporte solidario con el bastidor -6- entre los soportes -3- y -5- se sujetan los flejes elásticos.

15.- Al ser -6- bastidor general que vibra, que en su parte principal o cabecera lleva la disposición que se aprecia en la figura 4ª.- y -7- orificios del bastidor -6- en los que se encajan los bulones -8- de la criba orientable . -8- bulones solidarios de la criba movil que se introducen en los orificios -7-.

20.- Mediante -9- se señalan esparragos que lleva la criba orientable de suerte que quedan encajados en las ranuras -11- y mediante la palanca -10- que lleva a ambos lados se ajusta en inclinación a fin de regular la velocidad de la pesca a clasificar sobre la criba. y -10- manillas de fijación de los esparragos -9-.

26.-



- 5.- -11- es ranura guía para fijar posición de inclinación de la criba. y -12- bastidor lateral de la criba, que como puede verse en la sección de la figura 1ª es la adecuada para que la pesca que es conducida por vibración no salga de la criba de clasificado. y -13- rarras que constituyen la criba. Son de sección cuadrada y posicionadas de acuerdo con la figura 6ª a fin de que la pesca se vaya encajado adecuadamente.
- 10.- Con -14- se señalan huecos que quedan para el paso de la pesca. y -15- pletina intermedia que separa las dos zonas de clasificación de la criba. Esta pletina está por la parte de abajo y no impide en modo alguno a la pesca que se traslada por vibración de una zona a otra de la criba de clasificación. -16- cuerpo de orientación de la pesca y -17- diversos compartimentos donde la pesca cae de la tolva de llegada²⁰ y se orienta en sentido longitudinal. Gracias a -
- 15.- esta cabezal orientador la pesca llega a la criba de clasificación en las mejores condiciones para que pueda pasar si el tamaño lo permite a -
- 20.- traves de la reja del clasificador.
- 25.- -18- y -19- son respectivamente salida de la tolva -20- mediante la regulación de la -
- compuerta -19- y compuerta de regulación de salida de pesca.



-20- es tolva de recepción de pesca a clasificar. -21- y -22- son soporte de la tolva de recepción y elemento de vibración de las características que la máquina aconseja.

5.- Mediante -23- se señala tolva de recepción de pesca pequeña. -24- transportador de pesca pequeña una vez clasificada. y -25- tolva de recepción de pesca intermedia.

10.- al ser -26- transportador de pesca intermedia. -27- chapa para caída de pesca grande.

15.- -28- y -29- son respectivamente prolongación de chapa para conducir la pesca a la cinta de transporte -29- y cinta de transporte de pesca grande. y -30- y -31- salida de pesca clasificada. y refuerzos del bastidor -6- a modo de travesaños.

Según se puede apreciar por la descripción hasta aquí efectuada, las partes esenciales de la máquina propuesta son:

20.- Sobre un bastidor adecuado -1-, que se encuentra anclado en los machones -2-, se encuentra, el elemento vibrador -22-, que puede producir la vibración por cualquier procedimiento - bien sea mecánico, por excentricidad o por medio de bobinas eléctricas.

25.- Este bastidor en rigor no vibrará y - tampoco las tolvas de carga -20- ni las tolvas -



de descarga -23- y -25-.

5.- Sobre este bastidor se encuentra sujeto el elemento de suspensión elástica -4-, de manera que este elemento elástico consiste en unas pletinas o flejes de acero que por uno de sus extremos se encuentran sujetos en el bastidor -1- por medios de los soportes -3- y por el otro mediante el soporte -5- sustentan el bastidor general -6- que este es precisamente el que vibra.

10.- El bastidor de vibración tiene tres partes:

Bastidor general -6- que descansa directamente sobre los elementos elásticos -4- que lleva por su parte exterior.

15.- Cabezal de orientación de la pesca recibida que consiste como se aprecia en la figura 4ª en una serie de ranuras establecidas por unas chapas, de suerte que ya la pesca queda orientada en sentido longitudinal a las ranuras de clasificación, no quedando por tanto pesca atravesada.

20.- Ranuras de clasificación que consiste en otro bastidor independiente del -6- completamente, cuyo detalle en plata se aprecia en la figura 5ª.

25.- Este bastidor de clasificación queda entre el bastidor -6- de suerte que girando en los bulones -8- se puede orientar en cuanto a la inclinación.



3000

23

5.- ción del mismo, mediante la tuerca -9- movida con las palancas -10-, de suerte que estos espárragos -9- pueden desplazarse potestativamente en la ranura -11- con el fin de lograr la inclinación ideal para un perfecto rendimiento de la criba de clasificación.

10.- Debe de advertirse como la criba de clasificación tambien tiene una disposición estudiada, puesto que lleva un tramo de barras -13- que está paralelas y otro tramo que sus barras -13- son divergentes dejando la abertura en forma de abanico -14-A

La recogida de la pesca clasificada se hace en tres zonas:

15.- La pesca que cae de la tolva -20- lo hace en la zona -17- y allí se encajona debidamente y se orienta de suerte que para cuando se deposita sobre la primera zona de barras paralelas -13-, la pesca queda perfectamente depositada entre las barras cuya sección se aprecia en la figura 6ª.

25.- La pesca que atraviesa esta primera zona cae sobre la tolva de recepción -23- y mediante la cinta transportadora -24- se lleva al lugar de manipulación o simplemente cae en un recipiente de recogida desde la tolva -23-. En esta primera zona se recoge la pesca de menor tamaño.



302

5.- En la segunda zona que es la de ranuras no paralelas -14-"A", ranuras abanicadas, se hace una segunda recogida de pesca terciada, de pesca de tamaño intermedio, se recoge en la tolva -25- y de allí cae a una cinta de transporte -26- o simplemente a un depósito o recipiente.

10.- Por fin toda la pesca que no ha atravesado la criba es porque su tamaño es superior y toda ella cae de la chapa -27- a la -28- para ser recogida por la cinta -29- o por el recipiente adecuado.

15.- Es importante señalar como por la disposición de esta maquina, se puede hacer intercambio de cribas de mas o menos anchuras según el tamaño y clase de pesca a clasificar.

Para cambiar de criba basta sustituir el conjunto de la pieza señalada en la figura 5ª por otra de anchura de ranuras adecuada.

20.- Por esto esta disposición constructiva es tan interesante.

25.- Descrita convenientemente, la naturaleza de la actual Patente, como asimismo la forma de poderla, llevar a la práctica para convertirla en una realidad industrializable se hace constar que en la misma serán susceptibles de introducir todas aquellas modificaciones de detalle que las circunstancias y la práctica pudieran aconsejar -

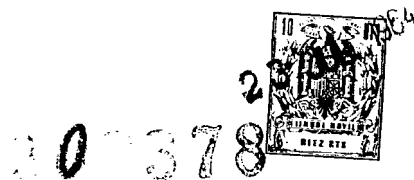

siempre y cuando que con las variantes que se introduzcan no se cambie, altere o modifique la esencialidad del objeto descrito.

NOTA

5.- Se declaran como de novedad y propiedad para todo el territorio español el contenido de las siguientes:

REIVINDICACIONES

10.- 1ª.- "Máquina clasificadora de pescado - por vibración", que esencialmente se caracteriza - por contar con un bastidor estático, conveniente-- mente enclado sobre el que está adaptado, facultativamente mediante flejes elásticos, un armazón mo vil, actuado por la acción de un vibrador, cuyo - bastidor incluye una tolva de recepción de la pes ca a clasificar, mediante la que se deposita la - misma sobre un cuerpo de orientación, que la sitúa en una única dirección longitudinal, en cuya forma cae al citado armazón movil.

20.- 2ª.- "máquina clasificadora de pescado - por vibración", que esencialmente se caracteriza - porque el cuerpo de orientacón referido en el apar tado anterior, está constituido por una pluralidad de tablillas paralelas, orientadas en la direcció n longitudinal de la máquina, cuyo cuerpo está rela cionado con el armazón movil, con lo cual, la vibra ción del mismo, facilita la caída de la pesca.

25.-



302378

- 5.- 3^a.- "Máquina clasificadora de pescado por vibración", que esencialmente se caracteriza porque el armazón vibratorio referido en apartados anteriores, tiene adaptado el bastidor de una criba, integrada, por lo menos, por dos sectores, de los cuales el primero de ellos, está limitado por barras longitudinales paralelas, mientras que el segundo lo esta por barras longitudinalmente divergentes, para crear entre parejas de las mismas, espacios de ancho creciente, por los que cae la pesca a sendas tolvas de recepción dispuestas sobre cintas transportadoras que la conducen.

- 10.- 4^a.- "Máquina clasificadora de pescado por vibración", que esencialmente se caracteriza porque el bastidor de la criba referida en el apartado anterior, es basculante bajo el cuerpo de orientación, siendo susceptible de ser regulada su inclinación por el hecho de comportar opues tamente, por lo menos, una ranura guía, que circu la por esparragos solidarizados a manillas de ac tuación, mediante las que se fija la criba en la posición deseada.

- 15.- 5^a.- "Máquina clasificadora de pescado por vibración", que se caracteriza porque las ba rras longitudinales que integran la criba de incli nación regulable, según apartados anteriores, son preferentemente de sección cuadrada, y está colo-



23
302378

cados de modo que sus caras están simétricamente inclinadas, con objeto de favorecer la caída de la pesca.

5.- 6a.- "MAQUINA CLASIFICADORA DE PESCADO POR VIBRACION".

Todo ello, conforme se describe y reivindica en la presente memoria que consta de ONCE hojas escritas a máquina por una sola de sus caras y dibujos que la ilustran.

Madrid, 23 de Julio de 1.964.

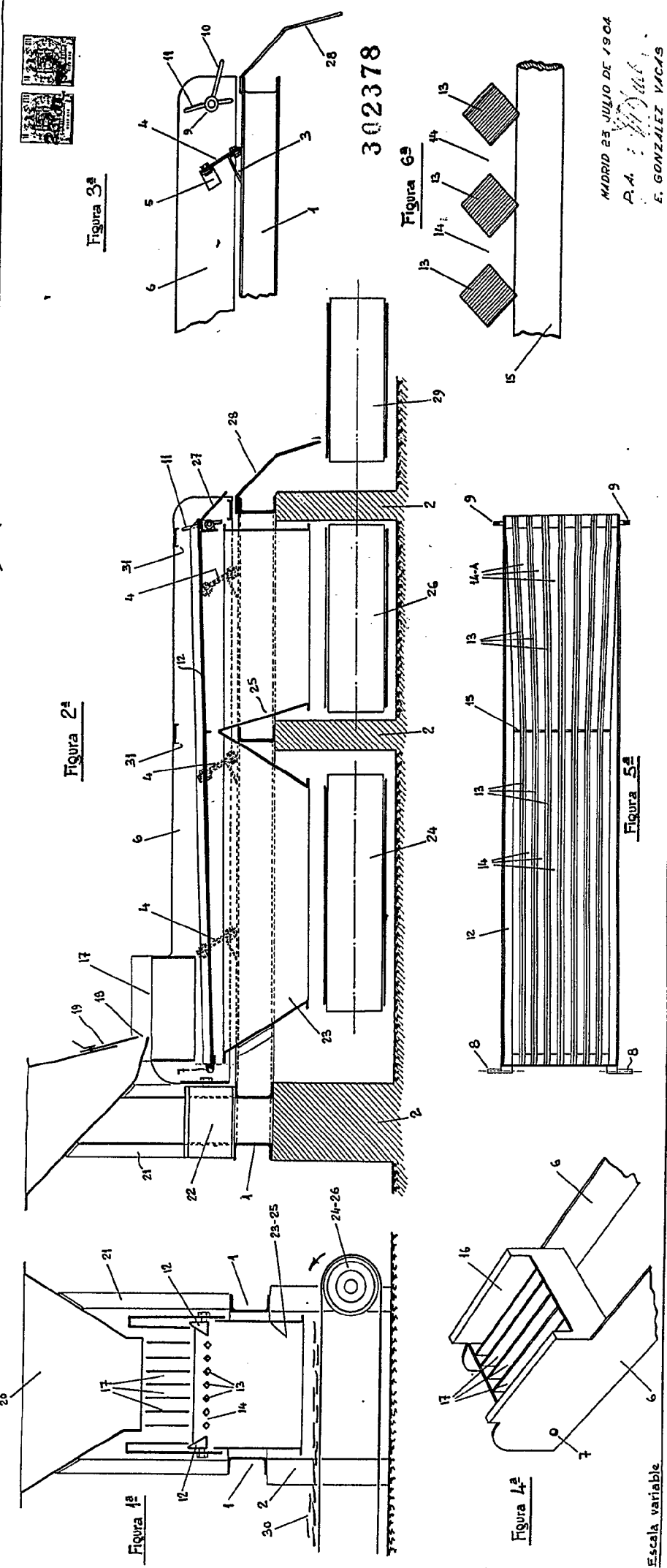

MADRID 23 JULIO DE 1904
 P.A. *[Signature]*
 F. GONZALEZ VICAS

Julián Villasante Alonso

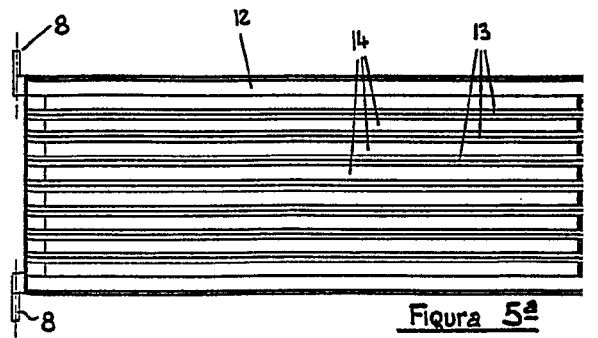
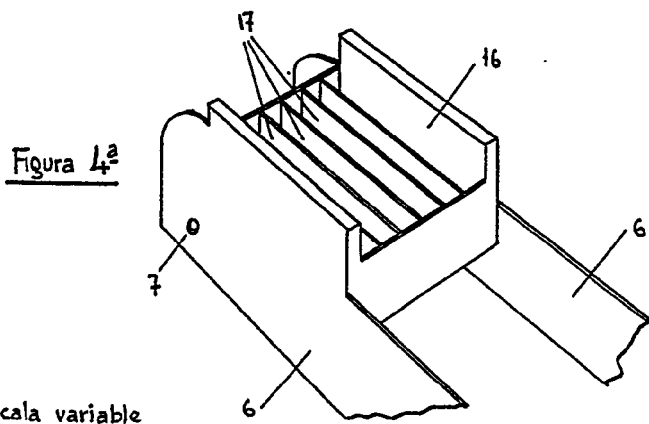
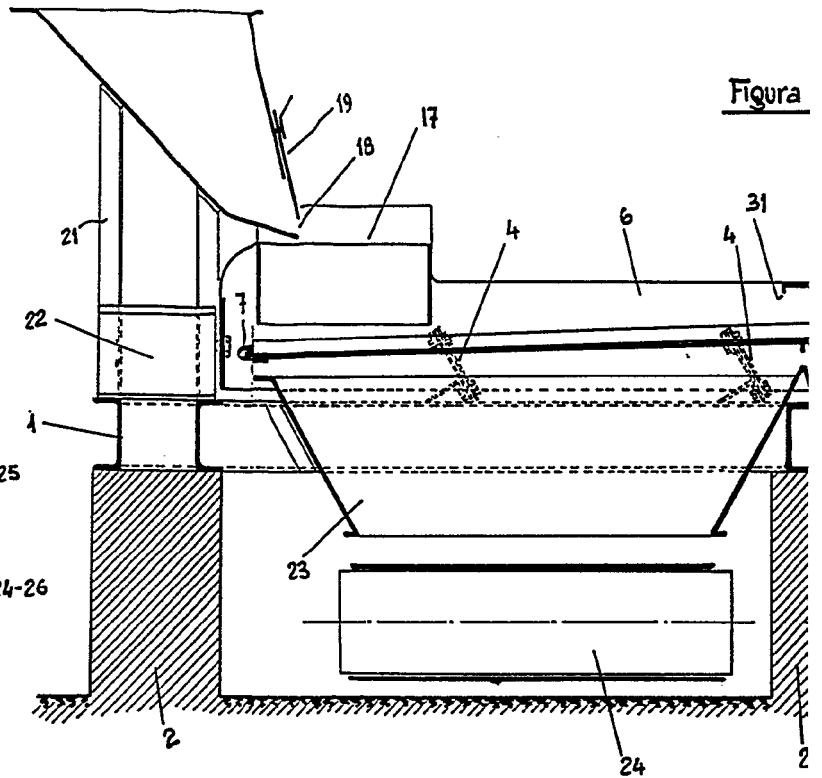
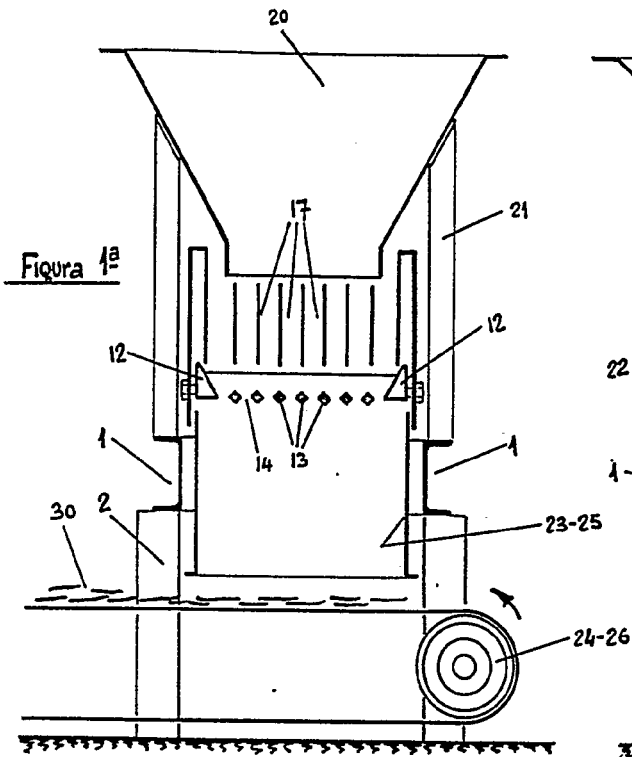

Escala variable



Figura 2ª



Figura 3ª

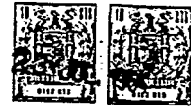

302378

Figura 6ª

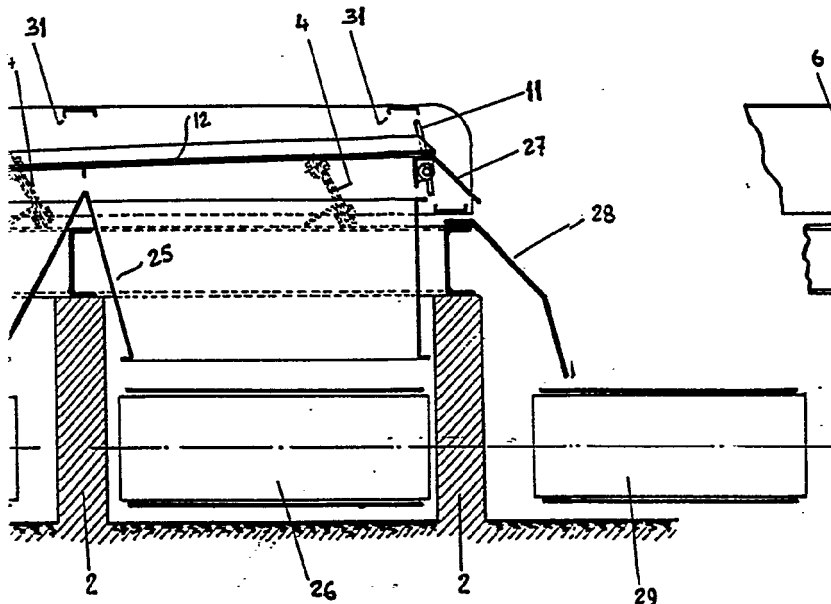
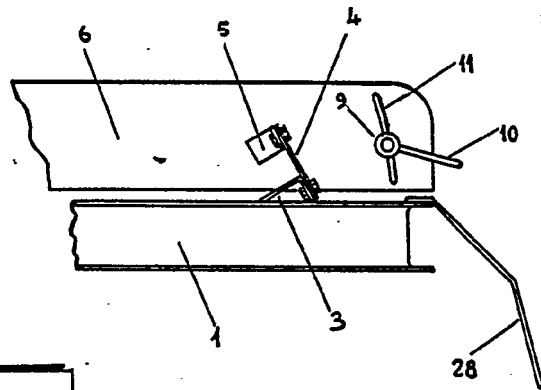
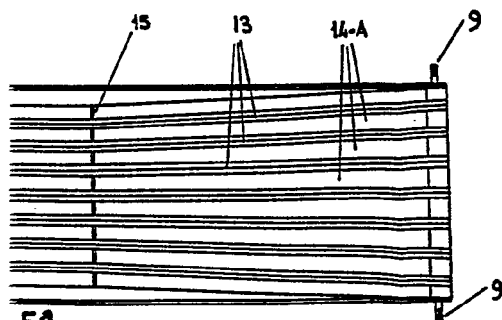
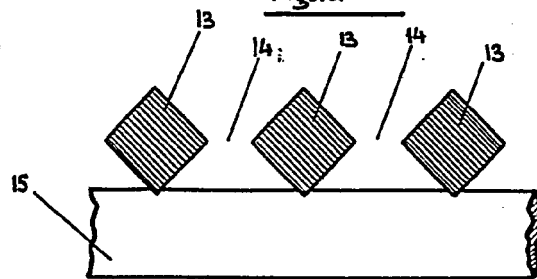

MADRID 23 JULIO DE 1904

P.A. *[Signature]*
E. GONZALEZ VACAS