



302 353

MEMORIA DESCRIPTIVA

para solicitar

P A T E N T E   D E   I N T R O D U C C I O N

en

E S P A Ñ A

por DIEZ años

a nombre de JEAN WALTERSCHEID KG., entidad alemana, establecida en Siegburg-Lohmar/Rhld, República Federal Alemana, por:

"UN DISPOSITIVO DE ACOPLAMIENTO DE SOBRECARGA CON MIEMBROS DE ARRASTRE APOYADOS ELÁSTICAMENTE Y DISPUESTOS EN FORMA DE ESTRELLA".

El invento se refiere a un acoplamiento de sobrecarga con miembros de arrastre apoyados elásticamente y dispuestos en forma de estrella, especialmente para máquinas agrícolas. Son conocidos ya esta clase de acoplamientos, en los que miembros de arrastre desplazables sobre la parte interior del acoplamiento, de forma de cubo, encajan en escotaduras de la parte exterior del acoplamiento, soportada de manera giratoria sobre la interior. La fabricación de tales acoplamientos de sobrecarga era hasta ahora complicada y cara, debido a las cavidades de la pa-

5

10

23 JUL



red interior de la parte exterior del acoplamiento, que  
estén distribuidas uniformemente en la periferia y han de  
ser construidas con una gran precisión. Ello exigía eleva-  
dos gastos de fabricación. Las formas de realización cono-  
cidas de estos acoplamientos, adolecían además de un peso  
5 elevado, lo que no sólo influía de manera desfavora-  
ble sobre el precio, sino que presentaba también inconve-  
nientes en su utilización práctica.

De acuerdo con el invento se emplea, como parte en-  
volvente del acoplamiento de sobrecarga, un cuerpo embutido  
10 de forma tubular o de copa, cuyas paredes forman sobre la  
periferia resaltes curvos, uniformemente distribuidos y  
de aproximadamente el mismo grueso de pared, que cooperan  
directamente con los miembros de arrastre, que se apoyan  
15 elásticamente sobre la parte interior. De acuerdo con  
otra característica del invento, el lado abierto de la  
envolvente está cerrado y obturado por varios discos anu-  
lares, que por dentro tienen forma circular y por fuera  
forma curvada, de modo que pueden ser insertados con la  
20 tolerancia precisa en la parte envolvente realizada como  
cuerpo embutido, a la que cierran herméticamente, habién-  
dose previsto para ello un disco anular hecho de un mate-  
rial elástico. En las proximidades del extremo abierto  
se puede tornearse en la parte envolvente una ranura anu-  
25 lar, que únicamente corta las partes de la pared sobre-  
salientes hacia el interior, y en la que se inserta un  
anillo tensor radialmente elástico, que sujeta axialmen-  
te los discos anulares. De acuerdo con el invento, puede  
la parte envolvente, realizada como cuerpo embutido en  
30 forma tubular o de copa, estar soldada a una parte del

302353

23 JUL



acoplamiento, que forma una horquilla articulada.

5 El acoplamiento de sobrecarga de acuerdo con el invento, puede ser construido de manera muy sencilla y barata. Debido a la utilización de un cuerpo embutido de forma tubular o de copa, cuyas paredes forman los resaltes curvos distribuidos uniformemente por la periferia conservando aproximadamente el mismo grueso de pared, resulta que se ahorra la mecanización de la parte envolvente, que de  
10 otro modo resulta muy costosa. Sin gastos suplementarios dignos de mención, se puede estirar el tubo dándole el perfil requerido con suficiente exactitud. La obturación propuesta del lado abierto de la parte envolvente mediante los discos anulares adaptados al perfil de la envolvente y  
15 con un anillo tensor radialmente elástico, proporciona una obturación de toda garantía y asegura un montaje sencillo. Cuando la parte envolvente se confecciona a partir de secciones de un tubo estirado, convenientemente perfilado, se puede conseguir una construcción fácil y económica de construir, mediante la soldadura de una de estas secciones de  
20 tubo a una parte del acoplamiento realizada en forma de horquilla articulada.

Otra ventaja de la forma de realización del acoplamiento de acuerdo con el invento estriba en que el grueso de pared de la parte envolvente, uniformemente pequeño, asegura una buena y rápida derivación del calor de fricción que se produce en este lugar en el proceso de sobrecarga. El grueso uniforme de pared impide acumulaciones de calor, y la superficie ondulada exterior fomenta la  
25 acción ventiladora del acoplamiento giratorio.  
30

302353

23 JUL



El objeto del invento ha sido representado en los dibujos, a base de un ejemplo de realización. La fig. 1 muestra un acoplamiento de sobrecarga de acuerdo con el invento, visto de lado y parcialmente en sección.

5 Las fig. 2 y 3 muestran la parte envolvente del acoplamiento, en sección longitudinal y en sección transversal.

Las fig. 5 y 6 muestran el disco anular de junta, con su correspondiente anillo de apoyo.

10 La parte 1 del acoplamiento, hecha en forma de horquilla articulada, está soldada a la parte envolvente 3. Esta última recibe forma de cuerpo embutido y forma con su pared los resaltes y las depresiones precisos para el encaje de los miembros de arrastre 8, apoyados elásticamente, depresiones y resaltes que se encuentran en la cara interior  
15 y que poseen aproximadamente el mismo grueso de pared. Los miembros de arrastre 8 son oprimidos por muelles 13 radialmente hacia afuera, contra la parte envolvente 3, moviéndose en sus guías, que están dispuestas en forma de estrella. La parte interior 2 del acoplamiento tiene forma de cubo  
20 y soporta las guías para los miembros de arrastre 8. El extremo abierto de la parte envolvente 3, está provisto de una garganta, que únicamente corta las partes de la pared sobresalientes hacia el interior. En esta garganta está insertado un anillo tensor 12, radialmente elástico, que  
25 sujeta axialmente los discos anulares 5, 6, 7. Estos últimos poseen interiormente una abertura circular, mientras que por fuera están curvados de tal modo, que pueden ser encajados en la parte envolvente 3 con la tolerancia necesaria, pero obturándola no obstante. El disco anular 7 es  
30

23 JUL

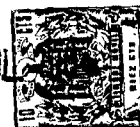

de un material elástico, por ejemplo, de perbunan, y se encuentra entre los discos anulares 5 y 6, hechos de acero, con lo que la caja del acoplamiento de sobrecarga queda obturada irreprochablemente.

5

#### N O T A

Los puntos de invención propia, no nueva, pero no establecida, practicada ni divulgada en España, que se presentan para que sean objeto de esta Patente de Introducción, por DIEZ años, son los siguientes:

12. - Un dispositivo de acoplamiento de sobrecarga con miembros de arrastre apoyados elásticamente y dispuestos en forma de estrella, que pueden desplazarse radialmente sobre la parte interior del acoplamiento, de forma de cubo, y que encajan en escotaduras de la parte exterior del acoplamiento, soportada de manera giratoria sobre la parte interior, caracterizado por emplearse un tubo o un cuerpo embutido de forma de copa, cuyas paredes forman resaltes de aproximadamente un grueso uniforme de pared, distribuidos uniformemente por su periferia, en calidad de parte envolvente que coopera directamente con los miembros de arrastre, apoyados elásticamente sobre la parte interior.

25 22. - Un dispositivo de acoplamiento de sobrecarga de acuerdo con la reivindicación 1, caracterizado porque el lado abierto de la parte envolvente está cerrado y obturado mediante varios discos anulares, que por dentro tienen forma circular y por fuera forma curvada, de modo que pueden ser encajados con la tolerancia necesaria en la par-

30

23 JUL 1964

te envolvente, realizada como cuerpo embutido, a la que cierran herméticamente, habiéndose fabricado uno de los discos anulares con un material elástico.

5 3a. - Un dispositivo de acoplamiento de sobrecarga de acuerdo con la reivindicación 2, caracterizado porque en la parte interior de la parte envolvente, en las proximidades del extremo abierto, se ha torneado una garganta, que únicamente corta las partes de la pared sobresalientes hacia el interior, y en la que se inserta un anillo tensor, radialmente elástico, que sujeta axialmente los discos anulares.

10 4a. - Un dispositivo de acoplamiento de sobrecarga de acuerdo con la reivindicación 1, caracterizado porque la parte envolvente, realizada como cuerpo embutido de forma tubular o de copa, está soldada a una parte del acoplamiento, realizada en forma de horquilla articulada.

5a. - Un dispositivo de acoplamiento de sobrecarga con miembros de arrastre apoyados elásticamente y dispuestos en forma de estrella.

20 Tal y como se ha descrito en la Memoria que antecede, representado en los dibujos que se acompañan y con los fines que se han especificado.

Esta Memoria consta de seis hojas, escritas a máquina por una sola cara.

23 JUL 1964

Madrid,

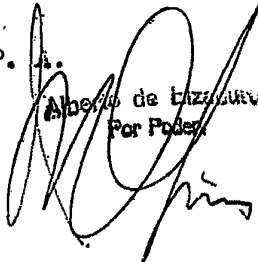
P. A.  
Alberto de Eizaguirre  
Por Poder  

302353

23

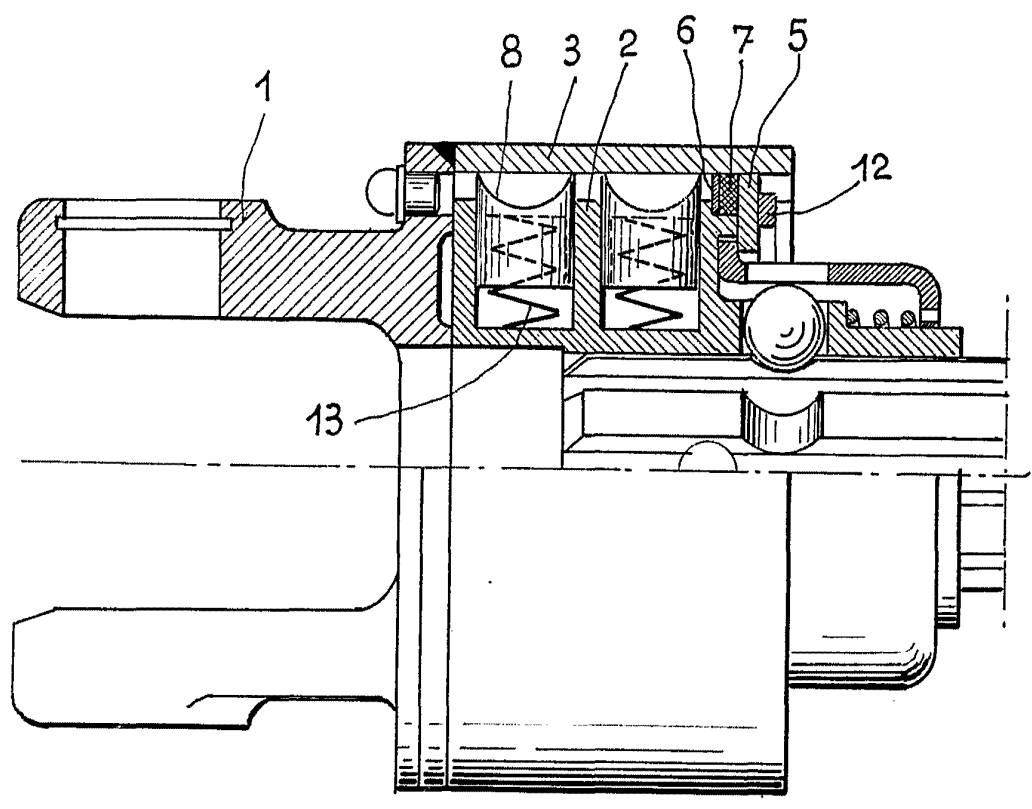

302353

Fig:1

ESCALA VARIABLE

Alberto Pader  
*[Handwritten signature]*

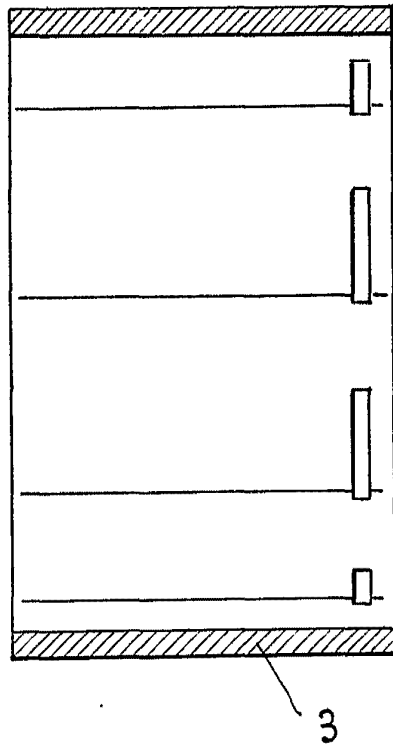
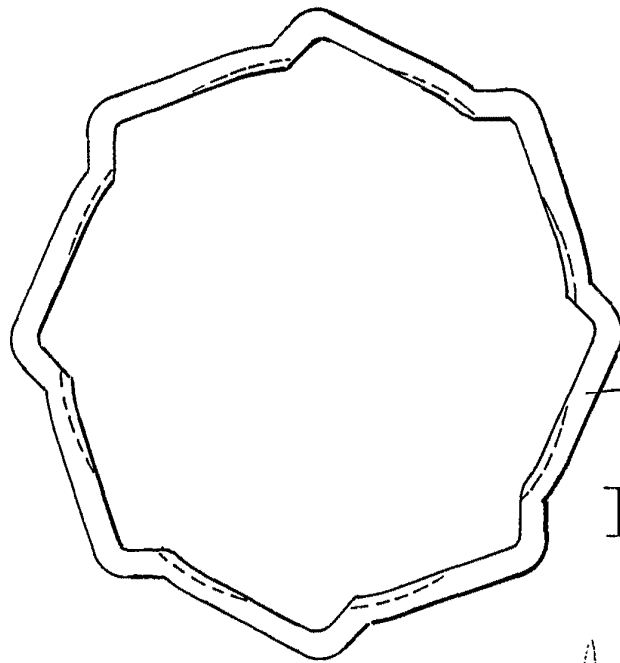

Fig: 2



302353

Fig: 3

Alberto  
*[Handwritten signature]*

ESCALA VARIABLE

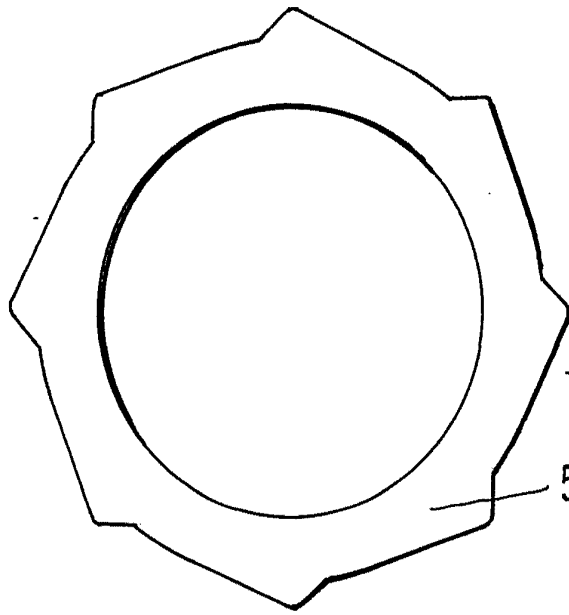

Fig: 4

302353

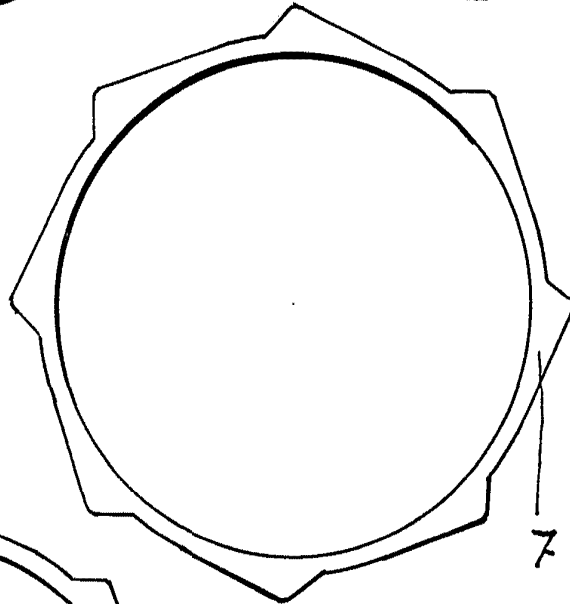

Fig: 5

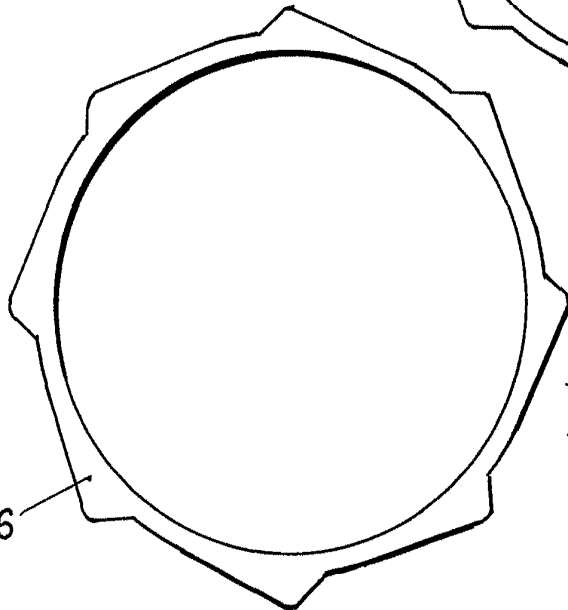

Fig: 6

*[Handwritten signature]*  
Abogado de la Empresa  
Por D. Carlos

ESCALA VARIABLE