



302113

sigue:

Figura 1ª - Proyección en perspectiva del conjunto que compone el mecanismo, tanto en su parte fija, como en su parte móvil montada al eje o brazo de rotación de la campana.

Figura 2ª - Sección longitudinal de la biela que provoca el contacto de la pletina superior de la parte fija, con el pulsador de arranque del motor.

Figura 3ª - Proyección frontal en alzado de una campana, con el mecanismo automático incorporado.

Al objeto de facilitar la localización de las distintas partes que comprende este mecanismo automático así como sus características y funcionamiento, se han dispuesto acotaciones en las figuras de la hoja de dibujos, de acuerdo con las descripciones efectuadas a continuación, siendo -1-, la campana, a la que se le ha incorporado solidariamente, por su brazo de rotación -2-, la pletina -3- en cuyo extremo, se encuentra soldada la pletina -4-, que presenta montado articuladamente por el punto -5-, el brazo de palanca -6-, disponiendo de los topes -7- y -8- solidarios del brazo de palanca, el primero de los cuales, efectúa el tope sobre el brazo de palanca -6-, cuando ésta se encuentra perpendicular a la pletina -4-, y el segundo, al encontrarse en línea el brazo de palanca -6- y la pletina -4-.

En el extremo del brazo de palanca -6-, se -



302113

encuentra el tornillo -9-, donde se ha montado el tubo -10-, el cual, limita la posición del casquillo -11-, para que al iniciar el medio vuelo, quede situado entre -- las palancas -12- y -13- montadas articuladamente al soporte fijo.

La palanca -12-, articula por el punto -14- con la pletina angular -15-, actuando el lado -16-, como tope inferior de la palanca -12-; la pletina angular -- -15-, se fija a la placa soporte -17-, por medio de los tornillos -18-, pudiéndose montar la pletina angular a la placa soporte, en varios puntos laterales.

La palanca -13-, se monta articuladamente por el eje -19- solidario de la placa -17- e introducido en un casquillo sujeto entre dicha palanca -13- y la pletina curvada -20-, de modo que, el avance del casquillo -- -11- provocado por el movimiento pendular de la campana obliga a ascender la palanca -13- que, pulsando el boton -21-, efectúa el contacto en el interruptor -22- dispuesto inmediatamente encima de la palanca -13- y montado sobre la placa soporte -17-. La conexión efectuada en el interior del interruptor, suministra fluido a un motor - cuyo giro lo efectúa instantáneamente y en forma intermitente, de forma que, su giro origina el avance de la campana, que ha recibido un impulso solo suficiente para el movimiento pendular de medio vuelo.

La palanca -13-, presenta en el lado opuesto al de su articulación -19-, una prolongación curvada hacia arriba -23-, con la que se guía la entrada del casquillo -11-, quedando alojado entre las pletinas -12- y



352113

95

-13-.

La pletina curvada -20-, sirve para el deslizamiento del casquillo -11-, caso de que por la inercia de la campana no se introduzca entre las palancas -12- y -13-.

100

La placa soporte -17-, presenta los orificios -24-, por medio de los cuales, se fija a la pared.

105

Suficientemente descrito este mecanismo automático para el medio vuelo de campanas, solamente resta manifestar, que sus distintas partes podrán ser fabricadas en variedad de materiales, tamaños, y formas, pudiéndose igualmente introducir en su constitución, cuantas variaciones de tipo constructivo aconseje su fabricación siempre y cuando estas variaciones, no sean capaces de alterar los puntos esenciales puestos de manifiesto en la siguiente

110

N O T A

En la presente Patente de Invención se reivindican como nuevos y de propia invención, los siguientes puntos.

115

1º.- Mecanismo automático para el medio vuelo de campanas, caracterizado por comprender una pletina fijada solidariamente al brazo de giro de la campana y en posición perpendicular, que presenta en el extremo, una pletina solidaria de la anterior, teniendo montado articuladamente en un punto intermedio, un brazo de palanca, en cuyo extremo se dispone lateralmente, un rodillo giratorio, para ser alojado entre dos pletinas articuladas -

120



125 montadas en el elemento fijo del mecanismo, teniendo la
pletina vertical, unos topes salientes que limitan el re-
corrido del brazo de palanca.

130 2º.- Mecanismo automático para el medio vuelo
de campanas, caracterizado por comprender una plancha so-
porte, dispuesta verticalmente, en la que se fija solida-
riamente, una pletina angular cuyo lado inferior, hori-
zontal, actúa de tope de una pletina asimismo en posición
horizontal y articulada con la pletina angular, teniendo
la plancha soporte en el lado opuesto un eje alojado en
un casquillo, dispuesto entre una pletina superior curva-
da y otra inferior que resulta basculante y superpuesta
135 a la primeramente citada, entre cuyas dos pletinas se --
desliza el rodillo de la precedente reivindicación, que
en su avance hace bascular la pletina superior, haciéndo-
la ascender para presionar un pulsador que acciona un in-
terruptor de puesta en marcha del motor que acciona la -
140 campana, encontrándose el interruptor, montado en la plan-
cha soporte descrita. Y

145 3º.- "MECANISMO AUTOMATICO PARA EL MEDIO VUELO
DE CAMPANAS", de conformidad en un todo en lo esencial y
fines industriales a lo descrito en la precedente memoria
descriptiva y gráficamente representada en los adjuntos
planos para su mejor comprensión.

Esta memoria consta de SEIS hojas escritas ó
mecanografiadas por una sola cara a doble espacio en 146
líneas.

Valencia, 12 Julio 1964

Por autorización del interesado.-

302113

Fig. 3

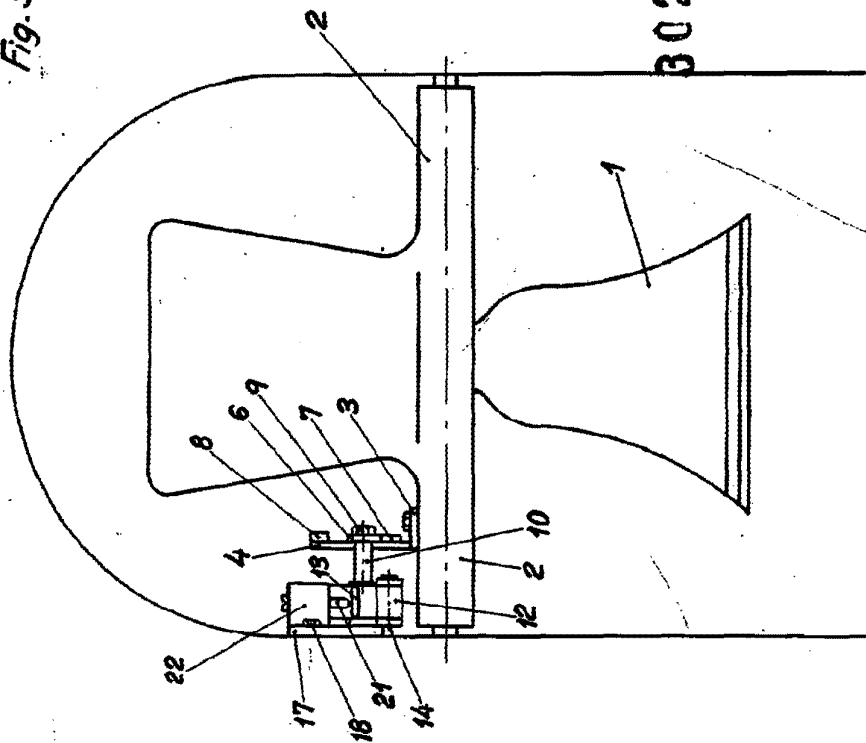

Escaleta variable
 Valencia, Junio, 1964
 P.A.

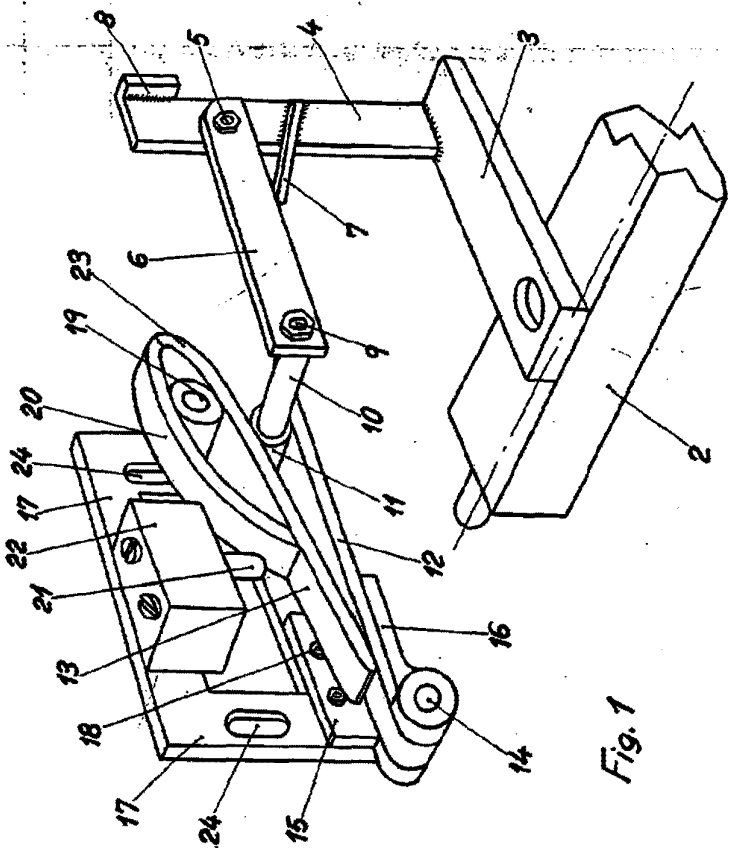

Fig. 1

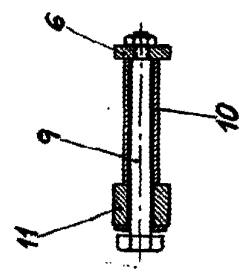

Fig. 2