



301900

301900

PATENTE 301900
DE
INTRODUCCION

a favor de Don José Luis LÓPEZ ASCACÍBAR, de nacionalidad española, residente en Barcelona, calle Capitán Arenas, 15, por "PERFECCIONAMIENTOS EN MICROMOTORES".

- . -

MEMORIA DESCRIPTIVA

La presente invención se refiere a unos perfeccionamientos especialmente estudiados para su aplicación a los micromotores, mediante los cuales resulta posible obtener una nueva estructura de electromotor accionable mediante corriente alterna y especialmente apta para accionamientos de pequeña potencia.

5.

De acuerdo con los perfeccionamientos se constituye el micromotor por la combinación de un devanado excitador conectable a una fuente de energía alterna y desarrollado a modo de carrete anular, dentro del que se dispone,

10.



301900

coaxial y libremente giratorio, un núcleo cilíndrico, constituido por partículas magnéticas sinterizadas, solidario de un árbol de salida de fuerza del motor que se halla asociado con un dispositivo de giro unidireccional.

5. El devanado excitador se halla constituido preferiblemente por un carrete cilíndrico que se halla ajustado sobre una pluralidad de aletas que sobresalen longitudinalmente de la cara interior de una de las paredes extremas de la caja del motor, de la cual se prolongan, por una parte, radialmente, unas aletas de fijación, y axialmente unas paredes laterales sobre las que ajustan paredes correspondientes de una tapa que completa la caja citada.
- 10.

En cuanto al dispositivo de giro unidireccional se halla constituido preferiblemente por un piñón de escape, montado a fricción sobre el árbol del motor y provisto de un brazo radial susceptible de acoplarse con una horquilla oscilante en un eje fijo a la caja y provista, por una parte de un gatillo de retención que se acopla con el piñón en un sentido de marcha, y por la otra de un tope que se aplica contra una de las aletas, permitiendo la separación del diente con respecto del piñón, en el sentido opuesto.

15.

20.

Los dibujos adjuntos muestran, a título de ejemplo no limitativo del alcance de la invención, una forma preferida de llevarla a la práctica, en representaciones esquemáticas.

25.

En dichos dibujos: La figura 1 es una vista en perspectiva desplazada del conjunto del motor; la figura 2 una sección transversal del mismo, y la figura 3 un detalle del dispositivo de giro unidireccional en otra posi-

83 JII



ción de funcionamiento.

301900

5. En la realización ilustrada, el motor consta de una base circular-1- de la que sobresalen tres aletas radiales -2-, provistas de orificios -3- para su fijación a un soporte y entre las cuales se encuentran las paredes cilíndricas -4-. Sobre estas últimas se ajusta una pieza similar -5- que forma, con la anterior, la caja para el motor.

10. La base -1- y el fondo -6- de la pieza -5- tienen sendos cojinetes alineados -7- y tres pares de aletas -8- troqueladas parcialmente de manera que se extienden longitudinalmente hacia el interior de la caja.

15. Los dos juegos de aletas se intercalan los de una tapa entre los de la otra y forman un soporte sobre el que se ajusta el orificio -9- de un carrete aislante -10- sobre el que se halla formado un devanado excitador -11-, susceptible de ser conectado con una fuente de corriente alterna mediante los conductores -12-, que sobresalen al exterior de la caja por el aislador -13- ajustado en el orificio -14- de la pared lateral de la pieza -5-.

20. En los cojinetes se halla montado libremente giratorio el árbol -15- del motor, que sobresale al exterior y termina, en la forma usual, en una mecha reducida -16- para recibir el dispositivo de acoplamiento a los elementos a accionar.

25. Este árbol lleva fijado un núcleo cilíndrico -17-, hecho de partículas magnéticas sinterizadas e imantado adecuadamente, el cual queda alojado dentro del carrete

3 JUL



301900

te -10- de forma que se encuentra sujeta al campo magnético creado por el mismo al ser excitado por la corriente de alimentación.

5. Sobre el árbol -15- se halla montado solidariamente un piñón de escape -18- y asimismo un brazo acodado -19-, terminando en un tope de control -20- montado a fricción y con posibilidad de giro. Este tope se acopla, como se aprecia en las figuras 2 y 3, con una ranura o muesca terminal -21-, formada en el extremo de un brazo -22- que es susceptible de girar libremente sobre el pivote -23- solidario de la base -6- de la pieza -5-. El brazo -22- tiene una prolongación -24- que forma un ángulo aproximadamente recto con él y cuyo extremo libre termina a modo de T, una de cuyas ramas constituye un diente de retención -25- acoplable con el dentado del piñón de escape, según se aprecia en la figura 3, en tanto que la otra forma un tope -26- susceptible de apoyarse contra una de las aletas de soporte del carrete para dejar libre dicho piñón, tal como se aprecia en la figura 2.

20. Estas acciones, según se aprecia, se producen según que el motor gire en uno u otro sentido.

25. Serán independientes del alcance de la invención los detalles y características constructivas empleadas en su puesta en práctica, por quedar todo ello comprendido dentro del espíritu de las siguientes reivindicaciones.

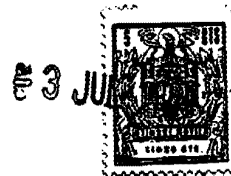

301900

N O T A

Se reivindica como objeto de la presenta patente de introducción:

5. 1. Perfeccionamientos en micromotores, caracterizados esencialmente por el hecho de constituir el sistema excitador del motor por un carrete anular susceptible de ser conectado a una fuente de corriente eléctrica alterna, dentro del que se dispone, coaxial y libremente giratorio, un núcleo cilíndrico, constituido por partículas magnéticas sinterizadas, solidario del árbol de salida de fuerza
10. del micromotor, que se halla asociado con un dispositivo de giro unidireccional.
15. 2. Perfeccionamientos en micromotores, de acuerdo con la reivindicación 1, caracterizados esencialmente por el hecho de constituir dicho devanado excitador por un carrete cilíndrico que se halla ajustado sobre una pluralidad de aletas que sobresalen longitudinalmente de la cara interior de una de las paredes extremas de la caja del motor, de la cual se prolongan, por una parte, radialmente, unas aletas de fijación, y axialmente unas paredes laterales
20. con las que ajustan paredes correspondientes de una tapa que completa la caja citada.
25. 3. Perfeccionamientos en micromotores, de acuerdo con la reivindicación 1, caracterizados esencialmente por el hecho de disponer montado a fricción sobre el árbol del motor, un brazo radial susceptible de acoplarse con una hor-

3 JUL

301900



quilla oscilante en un eje fijo a la caja y provista, por una parte de un gatillo de retención que se acopla con el piñón en un sentido de marcha, y por la otra de un tope que se aplica contra una de las aletas, permitiendo la separación del diente con respecto del piñón, en el sentido opuesto.

4. Perfeccionamientos en micromotores.

La presente memoria consta de seis hojas foliadas escritas a máquina por una sola cara.

Barcelona, 3 de julio de 1964.

José Luis LOPEZ ASCACIBAR

p.a.

D. JOSÉ LUIS LÓPEZ ASCACIBAR

*dos hojas
hoja n.º 1*

301900



Fig. 1

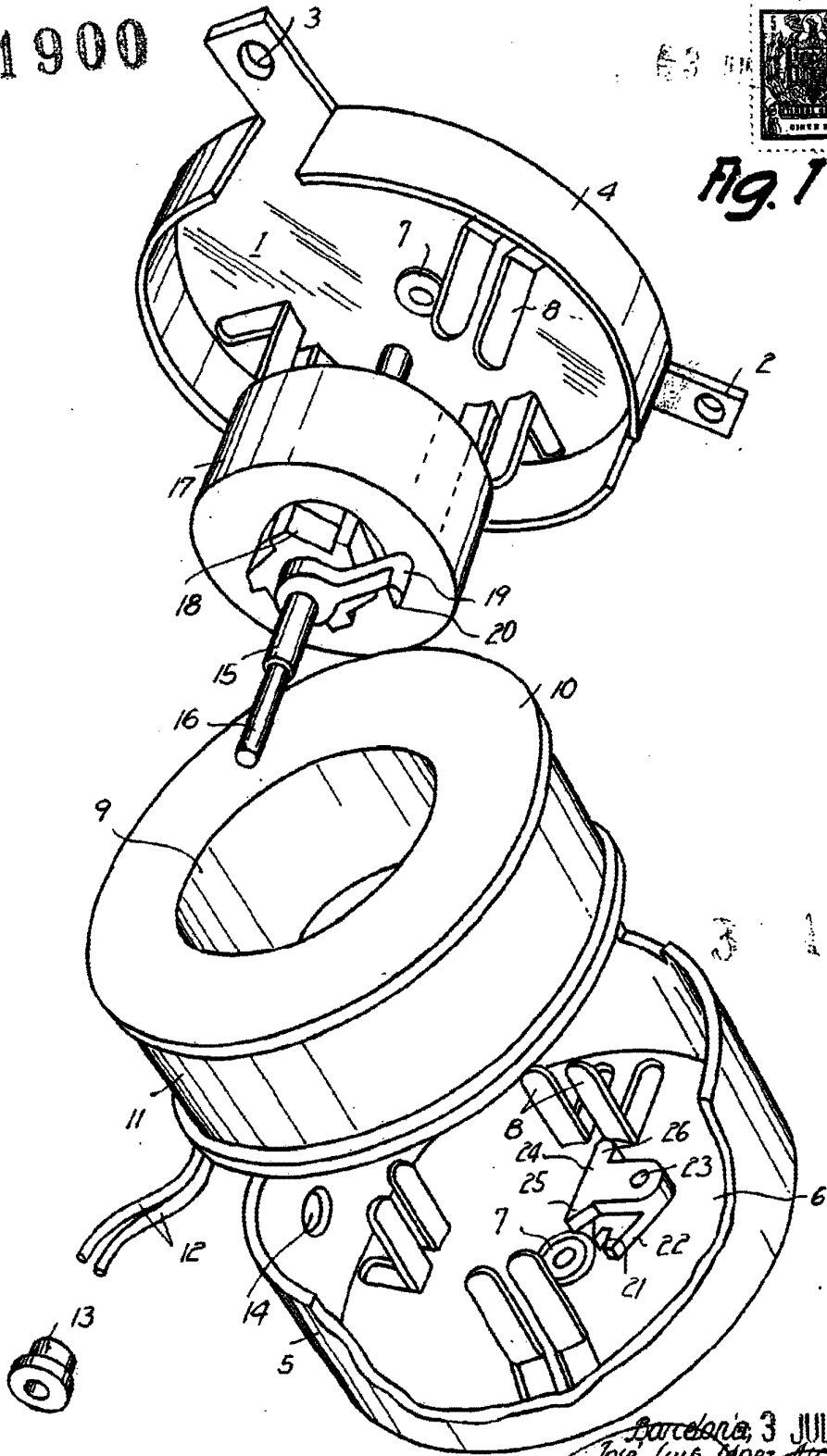

3 1 9 0 0

*Barcelona, 3 JUL 1964
Jose Luis Lopez Ascacibar
p.a.*

301900

Fig. 2

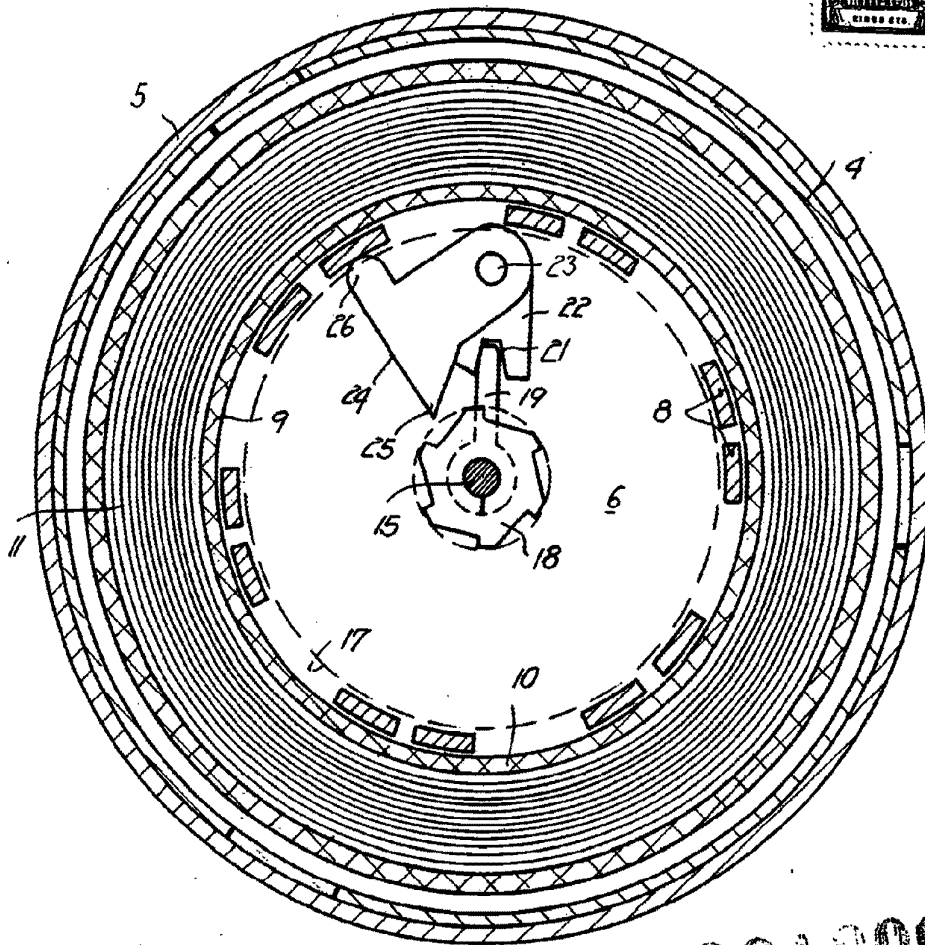

301900

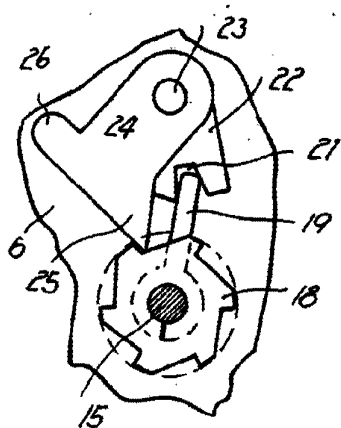

Fig. 3

Barcelona, 3 JIII, 1964
José Luis López Ascacibar
p.a.

11133