



15

equivalente al paso de las agujas y entre los que quedan colocadas las láminas de una rejilla curvada entre cuyo cilindro y dicha rejilla se efectua el deslizamiento de las fibras en la formación de las ondas de recogida.

20

Para hacer mas comprensible la idea general anteriormente expuesta, en la descripción que sigue nos vamos a referir a la lámina de dibujo que se acompaña, que constituye un caso de realización práctica, naturalmente que tratándose de un ejemplo aclaratorio el dibujo en cuestión deberá interpretarse con amplio criterio y sin caracter limitativo alguno.

25

En el dibujo se aprecia que en las ranuras que constituyen el cilindro ranurado -1- se introducen las láminas de la rejilla -2-, que adopta una curvatura adecuada para obtener un máximo de recorrido de la napa para facilitar la formación de las ondas de recogida y evitar la aparición de tensiones que originarian roturas de fibras.

30

Otra rejilla -3- puede ser colocada para facilitar el desprendimiento de fibras. La superficie externa del cilindro ranurado está recubierta de pequeñas muescas -4- para asegurar un perfecto arrastre de la napa en la alimentación. Esta se efectua por pequeños movimientos de giro, periódicos, sincronizados con el movimiento de las agujas según una mayor o menor amplitud de estos movimientos regularemos la alimentación para tejidos gruesos o tejidos finos.

35

40

La entrada de napa se efectua por la boca -5-, colocándose el alimentador sobre la posición de trabajo



de las agujas -6-.

45 Descrita suficientemente la naturaleza y características de este nuevo mecanismo alimentador y de recogida en telares rectilíneos, se ha de hacer constar que podrá realizarse en diversidad de formas, tamaños y materiales, así como la posible introducción de variaciones secundarias que no alteren la esencialidad de su objeto que se pone de manifiesto con la siguiente

N O T A

50 Los puntos nuevos que se presentan para su reivindicación en la presente Patente de Invención, son:

55 1ª.-Mecanismo alimentador y de recogida en telares rectilíneos, caracterizado esencialmente por el hecho de comprender un cilindro ranurado, que forma discos paralelos, entre los cuales se colocan unas láminas de rejilla curvada, efectuándose entre dichos cilindro y rejilla, el deslizamiento de las fibras en la formación de las ondas de recogida, siendo susceptible la colocación de una rejilla complementaria para facilitar
60 el desprendimiento de fibras.

65 2ª.- Mecanismo alimentador y de recogida en telares rectilíneos, según la reivindicación anterior, caracterizado porque la superficie externa del cilindro ranurado de la reivindicación 1ª, está provisto de unas pequeñas muescas que aseguran el perfecto arrastre de la napa en la alimentación.

 3ª.- Mecanismo alimentador y de recogida en telares rectilíneos, según las reivindicaciones anteriores, caracterizado porque la alimentación de la napa se efectúa



70

tua por pequeños movimientos periódicos de giro, sincronizados con el movimiento de las agujas del telar rectilíneo, en cuya mayor o menor amplitud de estos movimientos se regula la alimentación para tejidos gruesos o finos y porque el alimentador se coloca precisamente sobre la posición de trabajo de dichas agujas.

75

4ª.- "MECANISMO ALIMENTADOR Y DE RECOGIDA EN TELARES RECTILINEOS", de conformidad en un todo en lo esencial y fines industriales a lo descrito en la precedente Memoria Descriptiva y graficamente representado en el adjunto plano para su mejor comprensión.

80

Esta Memoria consta de CUATRO hojas mecanografiadas por una sola cara a doble espacio en 80 líneas.

Madrid, 26 de Junio de 1.964

Por autorización del interesado.

JOSE LÓPEZ
C. E.

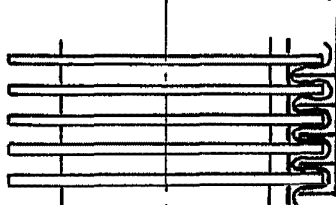
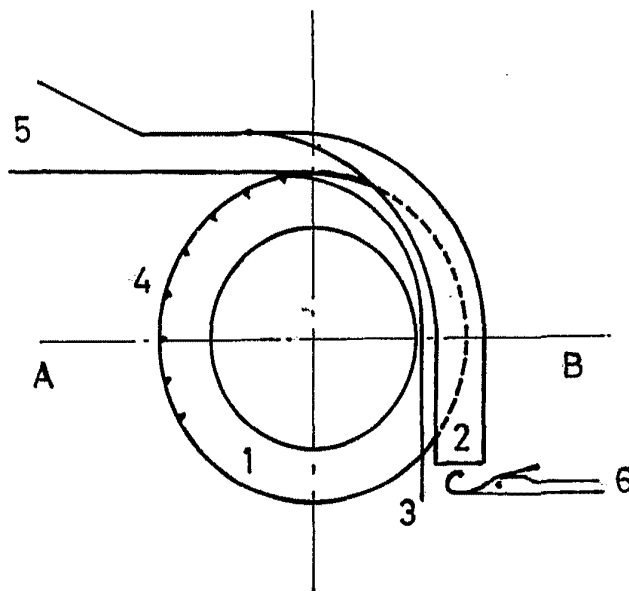

seccion A-B

JOSE LOPEZ
E. P.