

301 635



SEGUNDO CERTIFICADO DE ADICION

a nombre de Don Salvador Quesada Díaz, de nacionalidad -
española, domiciliado en Madrid, calle Castillo, 14, por
"MEJORAS EN EL OBJETO DE LA PATENTE PRINCIPAL Nº 255.667"
por "UN SISTEMA PARA MONTAJE DE ANAQUELES Y ESTANTERIAS -
CON ESTRUCTURAS MULTIPLES.

MEMORIA DESCRIPTIVA

El presente certificado de adición, incluye ---
unas características mejoras introducidas en el objeto de
la patente principal núm. 255.667 donde se describe y --
reivindica un sistema para montaje de anaqueles y estante
5. rías con estructuras múltiples.

La particularidad de estas mejoras se concretan
a las arnillas constitutivas de las estanterias que preco
niza el sistema múltiple, con las que se complementan los
soportes de palomillas respectivas, simplificando en ex--
10. tremo su esencialidad.

Su descriptiva, ilustrada gráficamente, es como
sigue:

Consisten que las arnillas formadas a base de -
tubo de sección rectangular, presentan a lo largo de toda
15. su superficie frontal (1), una serie de pequeñas perfora--
ciones verticales, paralelas dos a dos (2), cuyas ranuras
o cortes se corresponden con dos pequeños salientes fron-
tales en la parte posterior de los soportes palomillas, cu

301635



2.

20. yos salientes el superior ya dispuesto en forma de gancho con punta roma (3) y el interior en formato rectangular - (4), de manera que al introducir en primer termino el gancho en la perforación de la arnilla su sujección se completa por la introducción posterior del saliente rectangular en la ranura inferior.

25. Con ello se obtiene un rapido y eficaz medio para constituir cuantos entrepaños se deseen y a la altura que se precisen, sin necesidad de recurrir a otros medios más costosos y complicados, llamados a eliminar.

30. De ahí el presente certificado de adición a la Patente de Invención núm. 255.667, cuyas mejoras las comprende la siguiente NOTA de:

R E I V I N D I C A C I O N E S

35. 1ª.- "POR MEJORAS INTRODUCIDAS EN EL OBJETO DE LA PATENTE NUM. 255.667 por "UN SISTEMA PARA MONTAJE DE ANAQUELES Y ESTANTERIAS CON ESTRUCTURAS MULTIPLES" que se caracteriza porque las arnillas formadas a base de tubo rectangular, - presentan a lo largo de toda su superficie frontal una serie de pequeñas perforaciones verticales, paralelas dos a dos, cuyas ranuras o cortes se corresponden con dos pequeños salientes frontales en la parte posterior de los soportes-palomillas, cuyos salientes el superior va dispuesto en forma de gancho con punta roma y el inferior en formato rectangular, de manera que el introducir en primer término el gancho en la perforación de la arnilla, su sujección se completa por la introducción o encaje posterior del saliente rectangular en la ranura inferior.

45. 2ª.- POR MEJORAS INTRODUCIDAS EN EL OBJETO DE LA PATENTE - NUM. 255.667 por "UN SISTEMA PARA MONTAJE DE ANAQUELES Y - ESTANTERIAS CON ESTRUCTURAS MULTIPLES.

Según se describe y reivindica en la presente --

301635



3.

memoria que consta de tres hojas y lámina de dibujo

Madrid, 30 de Junio de 1.964.

MANUEL EXCERDO GUEIMADELOS
P. P.
[Handwritten signature]

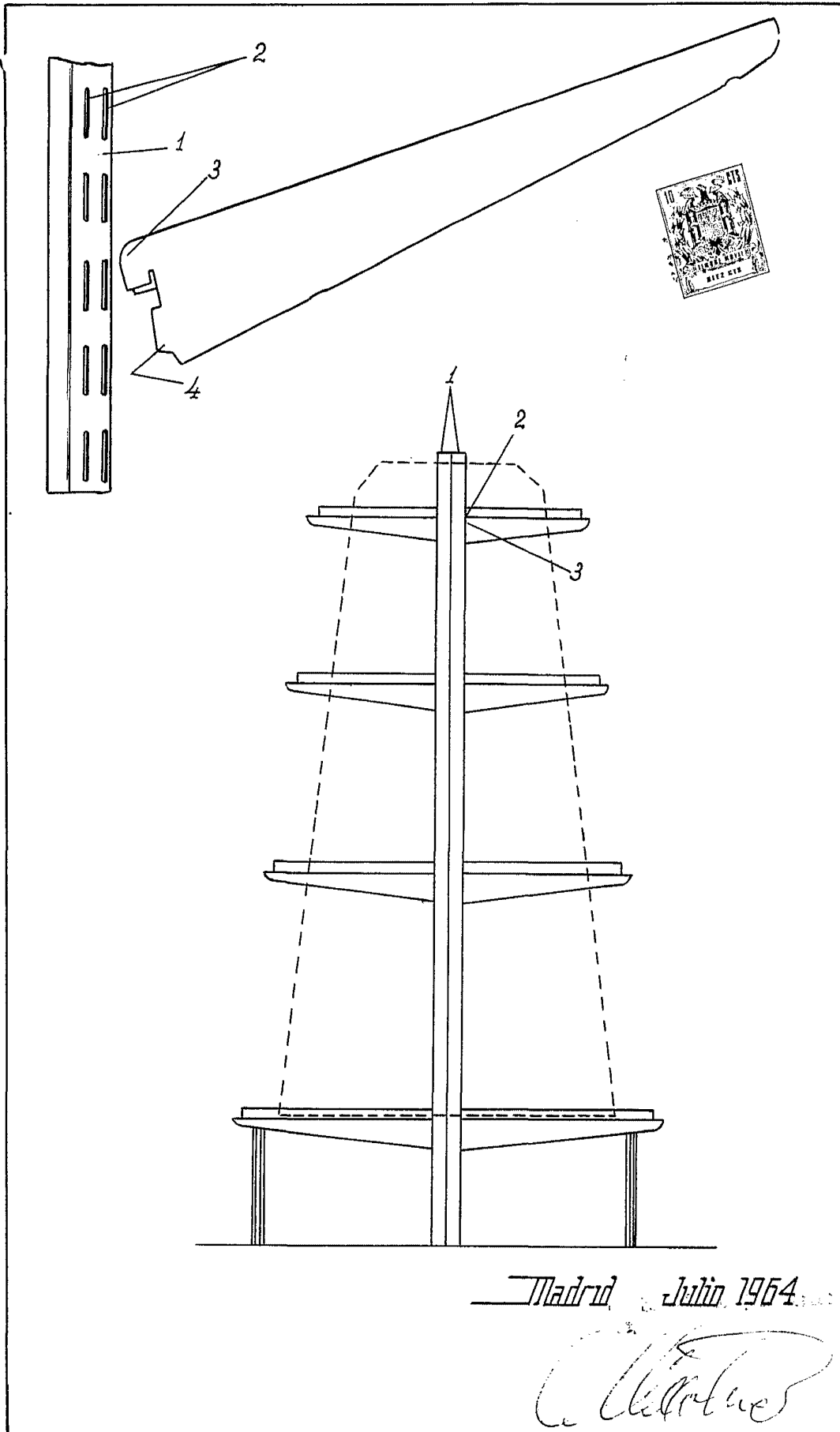

Madrid Julio 1964

[Handwritten signature]

Escala Variable