



301 633

## PATENTE DE INVENCION

a nombre de Don Salvador Quesada Díaz, de nacionalidad española, domiciliado en Madrid, calle Castillo, 14, - por "SISTEMA PARA EL MONTAJE DE ANAQUELES Y ESTANTERIAS EXTENSIBLES".

### MEMORIA DESCRIPTIVA

La presente memoria, como su anuciado incluye, se refiere a un sistema de montaje de anaqueles y estanterias fijas o extensibles.

5. Estas estructuras se caracterizan porque su montaje es susceptible de llevarse a cabo en el mismo lugar donde se precise, lo que presupone características esenciales.

10. Su descriptiva, ilustrada gráficamente, donde se aprecia un detalle de montaje y el conjunto en sus vistas: costado, frente y perspectiva, es como sigue:

15. Consiste en un armazón formado por una serie de horquilla doble (1) a base de tubo cuadrado, cuyos brazos exteriores dispuestos en ángulo agudo, forman un eficaz medio de sustentación; estas horquillas en disposición continuada y en número variable o fijo, quedan unidas entre sí mediante entrepaños rectilíneamente cortados en su perímetro (2) y fijados mediante pequeñas -

301633



2.

20. piezas (3) provistas de dos hendiduras extremas, que mediante soldadura disponen las horquillas en alturas equidistantes.

25. Asimismo las horquillas extremas que forman los costados, son susceptibles de ir cerradas en su armazón por sendas chapas frontales, constituyendo un fondo a las diversas bandejas semicirculares u otro formato que se dese aplicar, a través de las pequeñas piezas soporte que al efecto disponen las respectivas horquillas constitutivas del armazón; por último tanto los entrepaños como las bandejas extremas, disponen en su contorno de unos orificios que, por medio de tornillos, sujetan los respectivos indicadores por taprecios (4).

30. Descrita la naturaleza de la invención, es obvio señalar que la misma podrá llevarse a cabo en los materiales, dimensiones, formatos y variante que más interesen, puesto que todo ello está comprendido dentro de la esencialidad del sistema que se preconiza, cuya exclusividad se solicita para todo el territorio nacional, por término de VEINTE AÑOS mediante la siguiente NOTA de:

R E I V I N D I C A C I O N E S :

40. 1ª.- "SISTEMA PARA EL MONTAJE DE ANAQUELES Y ESTANTERIAS EXTENSIBLES", que se caracteriza por un armazón formado por una serie de horquilla doble a base de tubo cuadrado, cuyos brazos exterior y dispuestos en ángulo agudo, forman un eficaz medio de sustentación; estas horquillas en disposición continuada y en número variable o fijo, quedan unidas

45. entre sí mediante entrepaños rectilíneamente cortado en su perímetro y fijados a través de pequeñas piezas provistas de dos hendiduras extremas, que, por soldadura, disponen las horquillas en alturas equidistantes.

2ª.- "SISTEMA PARA EL MONTAJE DE ANAQUELES Y ESTANTERIAS EXTENSIBLES"

301633



50. TENSIBLES", conforme anterior reivindicación que se caracteriza porque las horquillas extremas que forman los costados, son susceptibles de ir cerradas en su armazón por sendas chapas frontales, constituyendo un fondo a las diversas bandejas que se desee aplicar, a través de las pequeñas piezas soporte que al efecto disponen las respectivas horquillas constitutivas del armazón: por último tanto los entrepaños como las bandejas extremas, disponen en su contorno de unos orificios que, por medio de tornillos, sujetan los respectivos portaprecios.
55. 3ª.- "SISTEMA PARA EL MONTAJE DE ANAQUELES Y ESTANTERIAS EXPENSIBLES".
60. 3ª.- "SISTEMA PARA EL MONTAJE DE ANAQUELES Y ESTANTERIAS EXPENSIBLES".

Según se describe y reivindica en la presente memoria que consta de tres hojas y lámina de dibujos.

Madrid, 30 de Junio de 1964.

MANUEL FAVORRO QUEIMADELOS  
P.F.

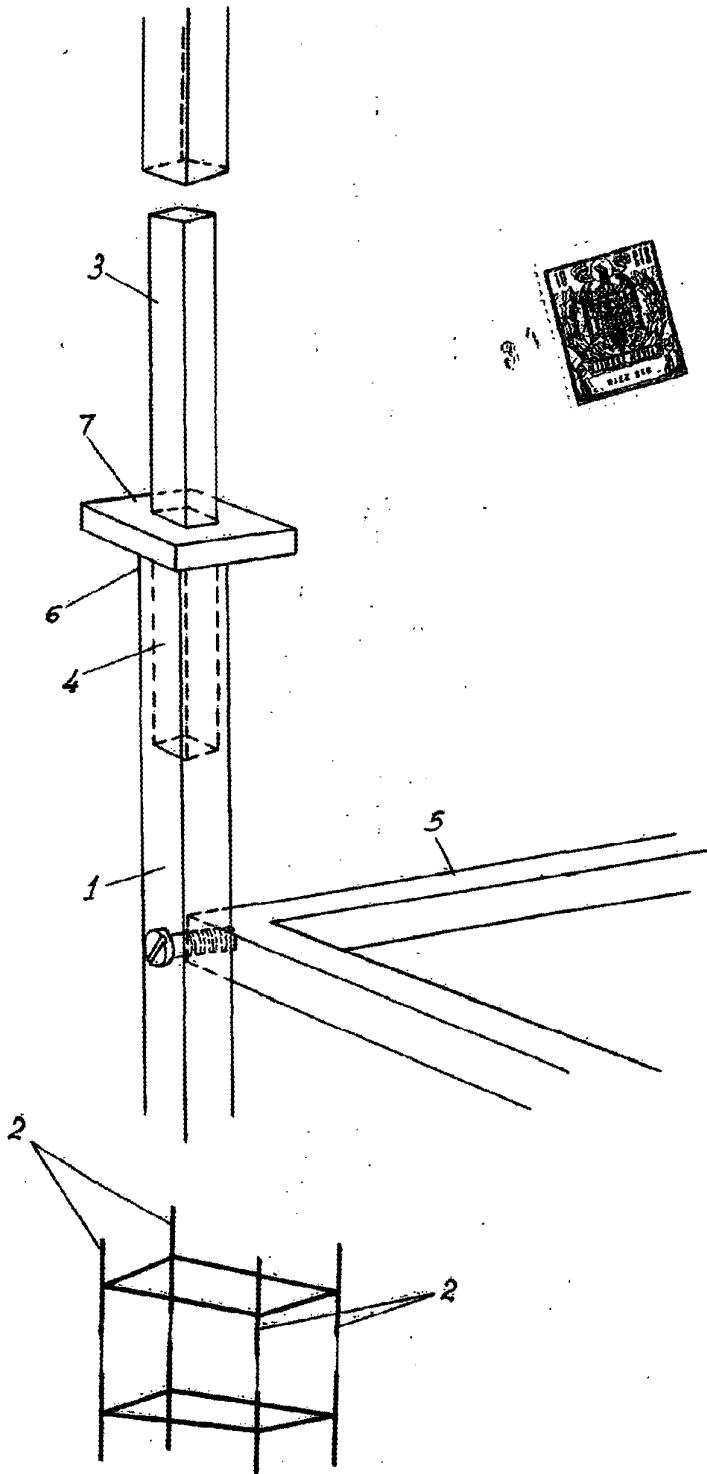

Madrid Julio 1964

A handwritten signature in cursive script, likely belonging to Salvador Quesada Diaz, is written over the date.