

**PATENTE DE INVENCION**



**301 617**

**Solicitante :** Don Siro Bascones García.

**Residencia :** Madrid, calle Múiquez nº 6.

**Nacionalidad:** Española.

**Inventor :** El propio solicitante.

oooOooo

**MEMORIA DESCRIPTIVA**

**Sobre:**

**"PROCEDIMIENTO DE FABRICACION DE UN MATERIAL DE CONSTRUCCION IMPERMEABILIZADO Y CRISTALIZADO".**

oooOooo



301617

5 El procedimiento cuyo depósito se solicita, consiste en disponer de un recipiente dotado de movimiento de vibración, una mezola integrada en su 45% de cemento, y en su 55% de arena de río, o sílices granulados, o piedra triturada o materiales análogos.

10 Dicha mezola se aglomera con pasta cristalizante a la que se añade un nuevo agregado denominado "flotor", y dándole colorido mediante pigmentos apropiados, lográndose de este modo un producto extraligero.

Después, se procede a la operación de amasado, debiendo estar el conjunto no muy fluido, ya que la fluidez es contraria a la perfección de los colores.

15 Una segunda fase de este procedimiento consiste en prefabricar los elementos sin el agregado flotor, de lo que resulta un producto en su forma corriente.

20 Realizada la operación de amasado, se vibra la mezola de manera moderada y continua, hasta que la masa sometida en troquel, no sea susceptible de producir burbujas, ya que el principal motivo y función de la vibración es eliminarlas de la masa resultante.

25 En los dibujos adjuntos, a título de ejemplo no limitativo, se representa:

En la figura número 1, un zócalo o panel con

301617



ambas caras cristalizadas. En la 2, un simple panel -  
con una de sus caras cristalizadas.

30 La 3 y 4, representan paneles, uno fijo y  
otro descajable por piezas.

Las hojas 2, 3 y 4, representan diversas  
realizaciones en cuanto a forma.

#### NOTA

35 Descrita suficientemente la naturaleza del  
invento y su forma de realización práctica, se hace  
constar que la presente memoria descriptiva es sus-  
ceptible de modificaciones de detalle, al no alterar  
su esencialidad, y siendo, por tanto, lo que se soli-  
cita Patente de Invencción por 20 años en España, lo  
40 que se recoge en las siguientes:

#### REIVINDICACIONES

Primera: Procedimiento de fabricación de un material  
de construcción impermeabilizado y cristali-  
sado, caracterizado porque, sobre un depósito situado  
45 sobre una máquina vibradora, se dispone de una masa en  
proporción de un 45% de cemento; un 55% de arena de -  
río, o piedra triturada, o marmolinas o materiales si-  
milares, a los cuales y en la operación de amasado se  
le añade una pasta cristalizante, en cantidad propor-  
50 cionada hasta conseguir una fluidez relativa, en cuyo  
momento se le añaden pigmentos de coloración, vibrán-  
dose la masa resultante hasta la expulsión total de -



las burbujas que lo compongan y conseguir la impermeabilidad.

55 Segunda: Un procedimiento de fabricación de un material de construcción impermeabilizado y cristalizado, caracterizado porque, durante la fase de amasado y vibrado descrita en la reivindicación precedente, se añade proporcionalmente un nuevo -  
60 agregado cualificado por estar constituido de fibras vegetales o fibras sintéticas, según los casos, y para conseguir un producto corriente en su forma, se le suprime el antedicho agregado.

65 Tercera: "Procedimiento de fabricación de un material de construcción impermeabilizado y - cristalizado": según queda sustancialmente descrito en la presente memoria, que consta de cuatro páginas mecanografiadas por una sola cara y se representa - en los dibujos adjuntos.

Madrid, 2 de Julio de 1964.

EMILIO GUILL SIRVENT  
P. P.

301617



FIGURA 3



FIGURA 4



FIGURA 1

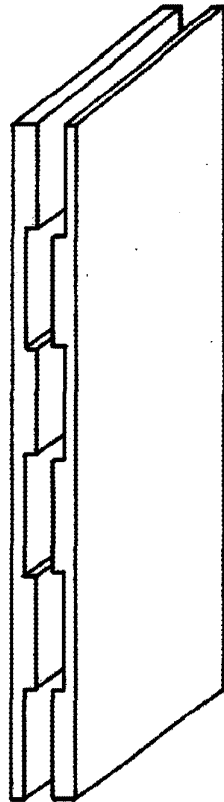

FIGURA 2

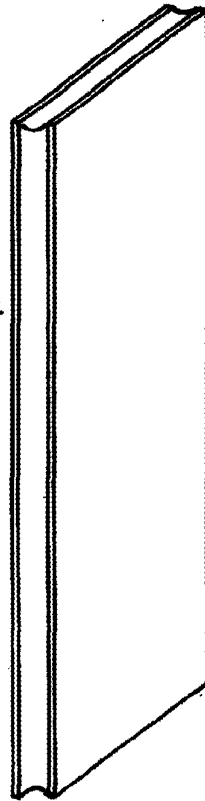

MADRID, 2 JUL 1984  
SIRO BASCONES GARCIA,  
P.P.,

EMILIO GUILLS SIKVANI  
S. P.

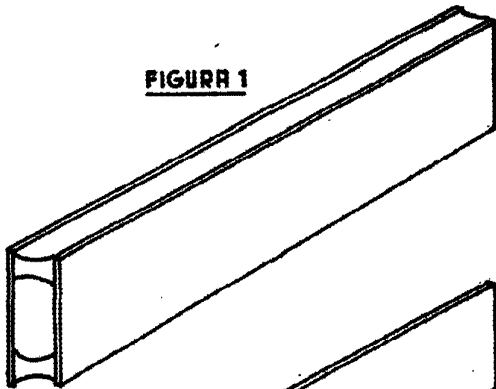
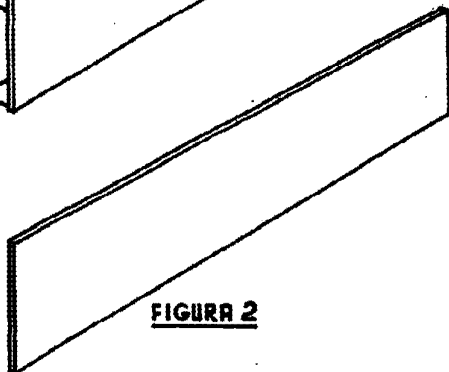
301617



FIGURA 6



FIGURA 5

MADRID, 2 JUL 1964  
SIRO BASCONES GARCIA,  
P.P.,

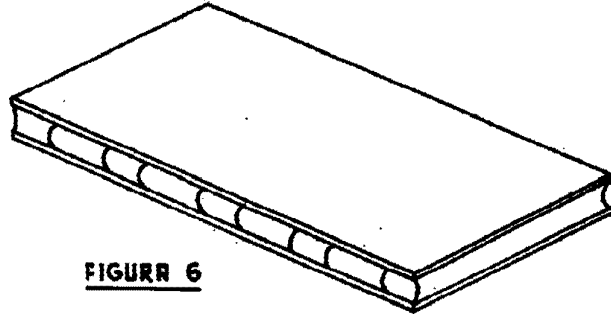
ENCUADERADO GUILLS SAVANHE  
P.P.

301617

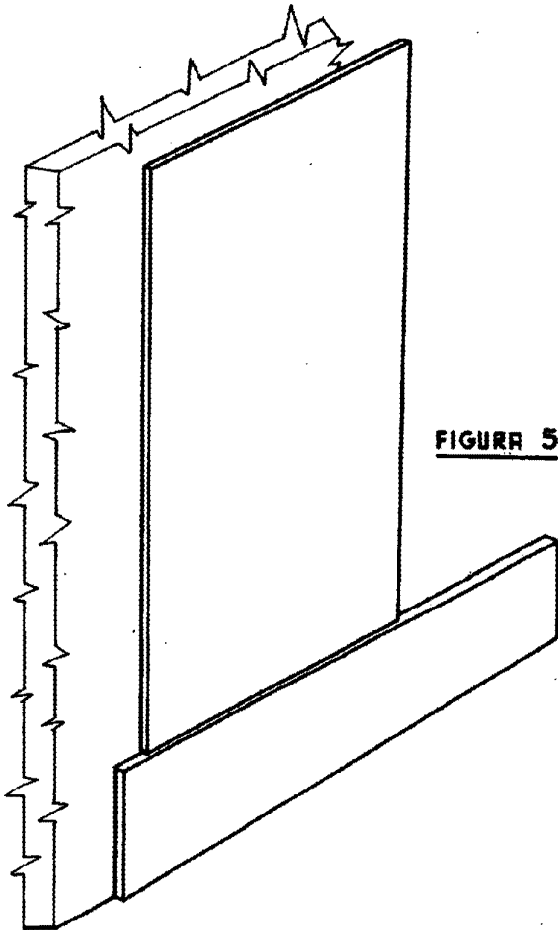

FIGURA 7

MADRID, 2 JUL 1964  
SIRO BASCONES GARCIA,  
A.P.,

ENILIO GUILLETTI  
A.P.

301617

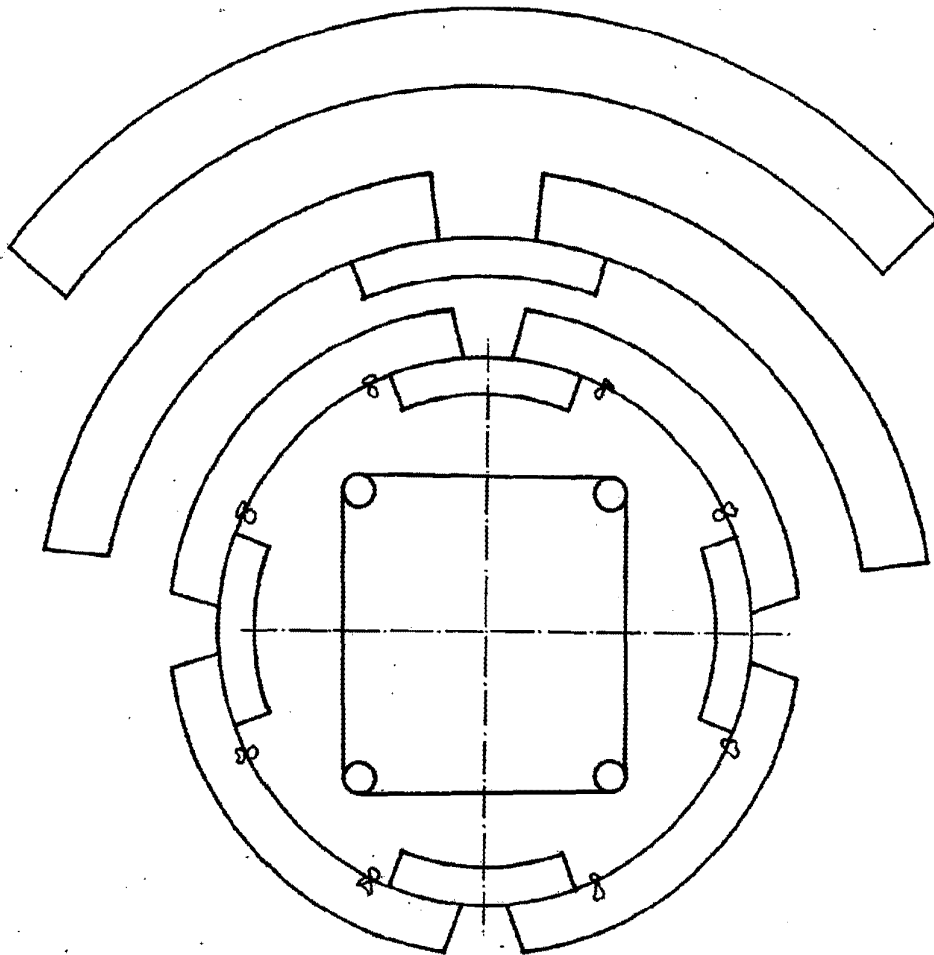

FIGURA 9



FIGURA 8

MADRID, 2 JUL 1964  
SIRO BASCONES GARCIA,  
P.P.,

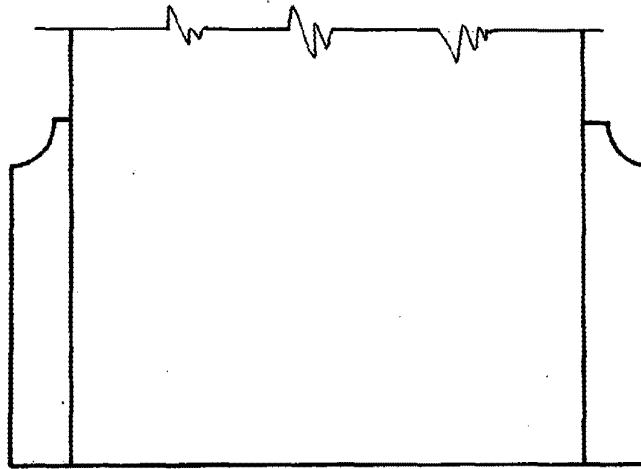
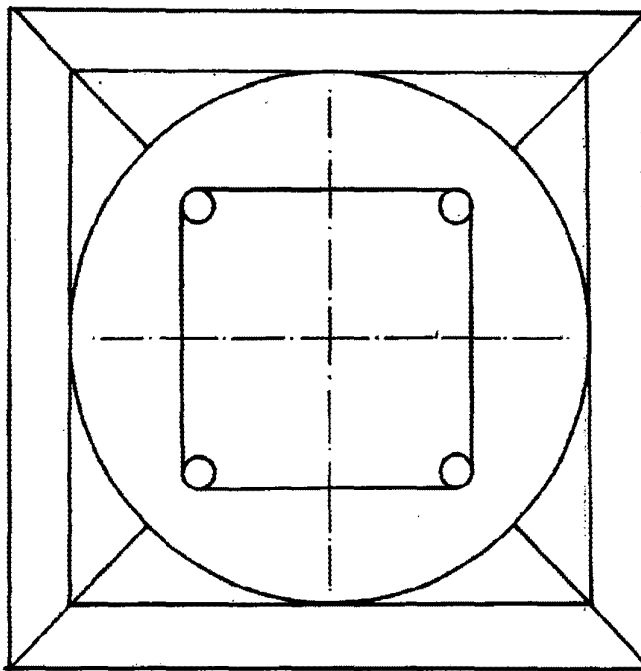
RAMIRO GUIL SERVENI  
P. E.