



301562

301562

P A T E N T E
D E
I N V E N C I O N

por "PROCEDIMIENTO DE FABRICACION, CON SU DISPOSITIVO CORRESPONDIENTE, PARA LA OBTENCION DE CALCETINES Y SIMILARES ORTOPÉDICOS", a favor de DON ANTONIO SANS COT, de nacionalidad española, residente en MATARO (Barcelona), San Cucufate nº 89-91.

= . =

MEMORIA DESCRIPTIVA

La presente invención se refiere a procedimiento de fabricación, con su dispositivo correspondiente, para la obtención de calcetines y similares ortopédicos.

Esencialmente la invención consiste en la fabricación

5. de un calcetín que tiene una gran tensión a lo ancho en toda su superficie, con exclusión del talón y puntera, combinándose además en su embocadura, una zona de adaptación a la pierna.

Según la invención se realiza la pierna y el pie del calcetín a partir de un hilo, tipo Helanca, que se teje y al

10. propio tiempo se incluye un hilo de goma que queda tramado



301562

propio tiempo se incluye un hilo de goma que queda tramado con las mallas, pero no tejido en ellas, dejándose de incluir dicho hilo de goma en las fases de formación del talón y la puntera.

5. En la formación del puño del calcetín, las agujas que no cogen el hilo de goma, en la fase de tejer, no descargan el punto, creándose en el tejido, una zona de envés más sobresaliente.

10. Con el fin de facilitar la explicación se acompaña a la presente memoria una lámina de dibujos en la que se ha representado un caso de realización que se cita a título de ejemplo.

En el dibujo:

15. La figura 1 muestra el detalle de la fontura en el instante de formación de la pierna y pie del calcetín.

La figura 2 muestra el detalle de la fontura en el instante de formación del puño.

20. Haciendo referencia a las figuras, I representa la posición de las agujas de acuerdo con la posición II de los excéntricos.

25. En dichas figuras, 1 representa la alimentación del hilo de goma y 2 la del hilo, tipo Helanca, a base de resina sintética con falsa torsión permanente, 3 es el excéntrico que teje el hilo 2, junto con la goma que queda tramada, pero no tejida.

En la formación del puño, el excéntrico 5 hace bajar las agujas y el 6 selecciona las que no cogen goma, y estas,



301562

al llegar al excéntrico 7, pasan por debajo y no descargan el punto, de forma que queda el envés del tejido más sobresaliente.

- La invención, dentro de su esencialidad puede ser
5. llevada a la práctica en otras formas de realización que difieran en detalle de la indicada a título de ejemplo en la descripción. Podrá, pues, construirse en cualquier forma y tamaño, con los materiales más adecuados por quedar todo ello comprendido en el espíritu de las reivindicaciones.



N O T A

301562

Hecha la descripción del presente invento se declaran de novedad y propia invención las siguientes reivindicaciones:

1. Procedimiento de fabricación, con su dispositivo correspondiente, para la obtención de calcetines y similares ortopédicos, caracterizados esencialmente por el hecho de que se constituye el calcetín en la zona de pierna y pie a partir de un hilo, de resina sintética con falsa torsión permanente, que se teje al propio tiempo que se incluye un hilo de goma, que queda tramado con las mallas, pero no tejido en ellas, dejándose de incluir dicho hilo de goma en las fases de formación del puño del calcetín, las agujas que no cogen hilo de goma, en la fase de tejer, no descargan el punto, constituyéndose en el tejido una zona de envés más sobresaliente.
- 5.
- 10.
15. 2. Procedimiento, según la reivindicación 1, caracterizado por el hecho de disponer en la máquina un excéntrico que en la formación del pie y pierna, selecciona una aguja si y otra no para coger el hilo de goma, disponiéndose además en la zona tejedora, el excéntrico normal de tejer que hace descender todas las agujas a la altura de desprendimiento, y realizándose el puño, disponiendo un excéntrico, que después que las agujas han cogido el hilo de goma, las descienda, a continuación del cual existe otro excéntrico seleccionador de las agujas que no cogen goma, precisamente
- 20.



301502

unmediatamente antes de otro excéntrico que hace pasar estas agujas por abajo de forma que no descarguen punto al llegar a la zona tejedora.

3. Procedimiento de fabricación, con su dispositivo correspondiente, para la obtención de calcetines y similares ortopédicos".
- 5.

Según se describe y reivindica en la presente memoria descriptiva que consta de 5 páginas foliadas y escritas a máquina por una sola de sus caras, acompañadas de una lámina

10. de dibujos.

Madrid, a 30 Junio 1964

p.a.

JAIME ISERN

p. p.



301562

Fig. 1

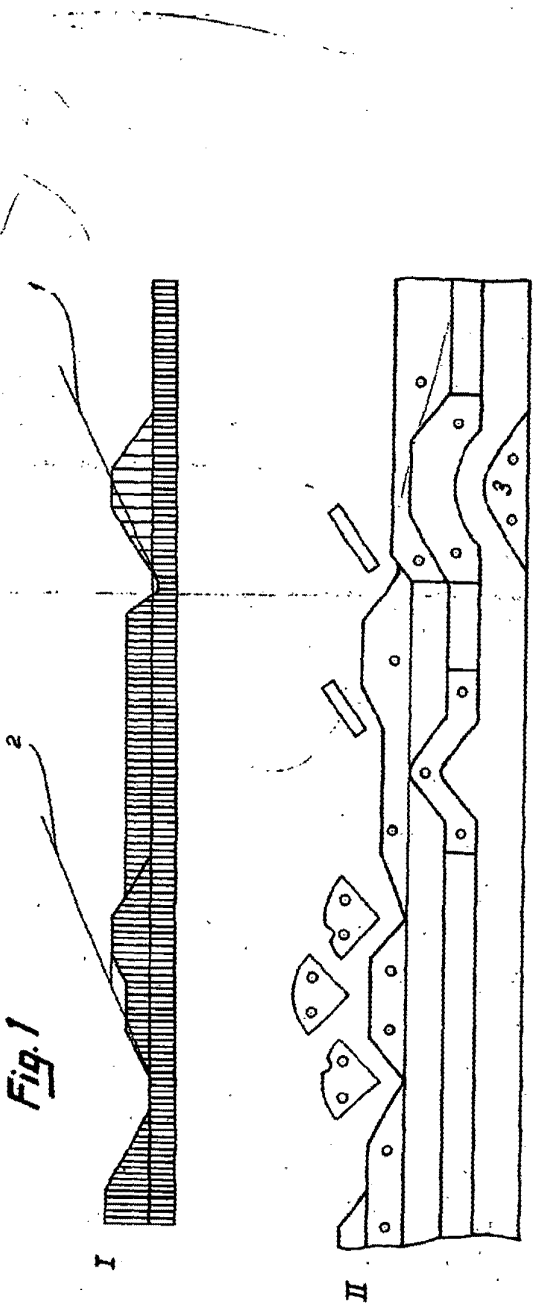
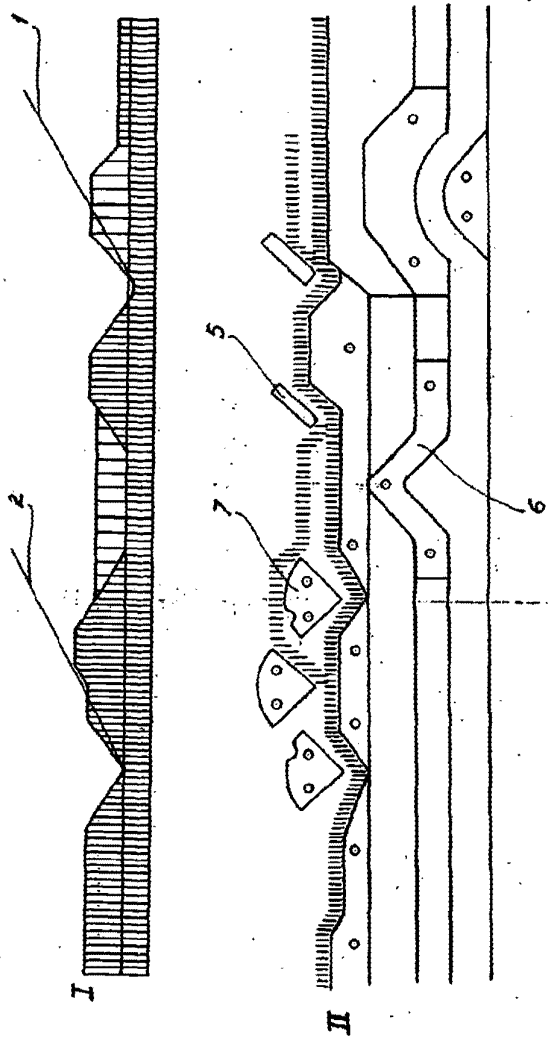

Fig. 2



Madrid, 30 JUN 1914
P. A. Jaime Izera
A. G. S. S.