



301066

P A T E N T E
D E
I N T R O D U C C I O N

a favor de Don José LUQUE MARTINEZ, de nacionalidad española, residente en Badalona (Barcelona), Pasaje Marconi, 15, por "MECANISMO DE CIERRE PARA PUERTAS DE VEHICULOS".

- . -

MEMORIA DESCRIPTIVA

La presente invención se refiere a un nuevo mecanismo de cierre para puertas de vehículos, mediante el cual se proporciona un sistema idóneo para asegurar un cierre adecuadamente seguro para las puertas corredizas que se viene utilizando actualmente, y de manera más especial, en vehículos de uso comercial.

El mecanismo en cuestión presenta la particularidad de constar de una caja aplicable al canto de la puerta y en la que está montado oscilante un pestillo a modo de gancho, solicitado elásticamente de forma que

6 JUN



301066

- tiende a acoplarse con un alojamiento formado en el canto del marco para mantener cerrada la puerta, estando dicho pestillo dotado de una cola a modo de leva que comprende un flanco de accionamiento, asociado
5. con un dispositivo de mando para la apertura y un flanco de retención asociado, para mantener el pestillo en la posición de apertura, con un fiador provisto de un pulsador susceptible de entrar en contacto con el marco al cerrar la puerta, para zafar el pestillo.
10. En la realización práctica de la invención, el dispositivo de accionamiento puede estar formado por dos chapas metálicas estampadas y unidas a modo de caja aplanada, cuyas caras opuestas presentan sendos embutidos coaxiales que forman muñones giratorios en cojinetes formados en las paredes de la caja
15. del mecanismo, sobresaliendo lateralmente de dicha caja aplanada, un brazo terminado en un tetón acoplable con una muesca en forma de gancho de la leva, dos prolongaciones que forman topes de fin de carrera para su oscilación y una oreja receptora de un dispositivo elástico que la solicita hacia la posición de reposo. Los muñones embutidos están provistos, preferiblemente, de orificios no circulares y coaxiales, receptores de un árbol para el accionamiento del mecanismo.
- 20.
25. De acuerdo con otra característica de la invención, el flanco de retención comprende una rampa para el montaje del fiador y una muesca de retención para el mismo, estando dicho fiador constituido por una



301066

5. palanca angular, pivotada por su vértice a la caja del mecanismo, una de cuyas ramas tiene su extremo doblado formando diente de retención y la otra provista del pulsador de cierre, estando dicha palanca solicitada hacia la posición de acoplamiento con la leva por el propio dispositivo elástico que mantiene el pestillo en la posición cerrada.

10. Los dibujos adjuntos muestran, tan sólo a título de ejemplo no limitativo del alcance de la presente invención, una forma preferida de llevarla a la práctica, en representaciones esquemáticas.

15. En dichos dibujos; la figura 1 es una vista en perspectiva despiezada del conjunto del mecanismo; la figura 2 muestra a este último desprovisto de la tapa y en la posición de cierre; la figura 3 es una vista similar a la anterior, que lo representa en la posición abierta, y la figura 4 representa en la posición inmediatamente anterior a la retención del pestillo para proceder a la apertura.

20. Tal como se aprecia en los dibujos, el mecanismo consta de una caja aplanada -1-, abierta por una de sus caras mayores, en la que es susceptible de ser adaptada una tapa -2-, que puede ser fijada mediante tornillos no representados, pasantes por los orificios -3- de dicha tapa y que vienen a acoplarse a los orificios roscados -4- de que están provistos unos pilarillos espaciadores -5- de la caja.

25. De la cara interna de la caja -1- sobresa-



301066

le un pivote -6- sobre el que se halla montada una pieza -7- libremente oscilante.

5. La pieza -7- se prolonga, por una parte, mediante un brazo o pestillo -8- desarrollado a modo de gancho de forma que es susceptible de acoplarse, como se desprende de la observación de las figuras, con una caja correspondiente, formada en el canto del marco al que se halla montada la puerta en la que se ha dispuesto el mecanismo que se describe. Este pestillo es solicitado hacia la posición de cierre, representada en la figura 1, por medio de un resorte de pinza, -9- montado alrededor del pivote -6- y una de cuyas ramas tiene un acodamiento -10- que se introduce en un orificio -11-, del pestillo. Este pestillo sobresale de la
10. caja, como se aprecia en los dibujos, por la ventana -12- formada en el canto de la misma.
- 15.

- En posición diametralmente opuesta al pestillo -8-, la citada pieza -7- tiene un perfil de leva -13- que comprende una rampa de montaje -14-, una muesca de retención -15- y un perfil de accionamientos -16-.
- 20.

- Para el accionamiento del pestillo descrito, la caja y la tapa descritas tienen sendos orificios enfrentados -17- y -18- en los que juegan los muñones -19- formados a ambos lados de un cuerpo giratorio -20-, y provistos de orificios cuadrados -20a- para un eje correspondiente -20b-. Este último se halla constituido por una chapa metálica -21- troquelada de manera que presenta una prolongación acodada -22-, provista de un
- 25.



301066

orificio -23- en el que se engancha el resorte de retroceso -23a-, anclado en la oreja -24- que ha sido troquelada sobre una de las paredes de la caja -1- y dos prolongaciones opuestas -25- y -26- que forman los toques de fin de carrera definidores, respectivamente, de la posición de reposo indicada en la figura 2, y de la posición de accionamiento de la figura 4. Sobre esta chapa se halla soldada eléctricamente una chapa -27- troquelada y embutida a modo de puente, uno de cuyos extremos se corresponde con la prolongación -25-, en tanto que la otra sobresale del contorno de dicha pieza -21- y presenta el tetón lateral -28-, susceptible de acoplarse con el flanco de accionamientos -16- de la leva.

La retención del pestillo en la posición abierta se realiza por medio del fiador -29-, pivotado por el orificio -30- sobre el remache eje -31- que se fija en el orificio -32- de la caja, y provisto, por una parte, de la palanca acodada -33-, acoplable con la muesca de retención -15-, y por la otra, de la aleta -34- provista del pulsador -35- de accionamiento para el cierre, cuyo pulsador sobresale de la caja por la ventana -36- de la misma. Este fiador es mantenido en la posición de reposo por medio de la rama -37- del propio resorte -9-, descrito anteriormente.

El funcionamiento del mecanismo descrito es elemental y se deduce perfectamente de la simple observación de las figuras. En cuanto a sus ventajas cabe añadir que es de una sencillez no imaginable en los

- 6 JUN



391066

mecanismos de cierre de esta clase, aparte que su seguridad de funcionamiento es igualmente notable.

- Serán independientes del alcance de la invención, los detalles y características constructivas empleadas en su puesta en práctica, por quedar todo ello comprendido dentro del espíritu de las siguientes reivindicaciones.

N O T A

Se reivindica como objeto de la presente patente de introducción:

10. 1. Mecanismo de cierre para puertas de vehículos, caracterizado esencialmente por el hecho de constar de una caja aplicable al canto de la puerta y en la que está montado, oscilante, un pestillo a modo de gancho, solicitado elásticamente de forma que tiende a acoplarse con un alojamiento formado en el canto del marco para mantener cerrada la puerta, estando dicho pestillo dotado de una cola a modo de leva que comprende un flanco de accionamiento, asociado con un dispositivo de mando para la apertura y un flanco de retención asociado, para mantener el pestillo en la posición de apertura con un fiador provisto de un pulsador susceptible de entrar en contacto con el marco al cerrar la



puerta para zafar el pestillo 301066

5. 2. Mecanismo de cierre para puertas de vehículos, según la reivindicación 1, caracterizado esencialmente por el hecho de que el dispositivo de accionamiento está formado por dos chapas metálicas estampadas y unidas a modo de caja aplanada, cuyas caras opuestas presentan sendos embutidos coaxiales que forman muñones giratorios en cojinetes formados en las paredes de la caja del mecanismo, sobresaliendo lateralmente de dicha caja aplanada, un brazo terminado en un tetón acoplable con una muesca en forma de gancho de la leva, dos prolongaciones que forman topes de fin de carrera para su oscilación y una oreja receptora de un dispositivo elástico que la solicita hacia la posición de reposo.
- 10.
- 15.

20. 3. Mecanismo de cierre para puertas de vehículos, según las reivindicaciones 1 y 2, caracterizado esencialmente por el hecho de que los muñones embutidos presentan orificios no circulares y coaxiales, receptores de un árbol para el accionamiento del mecanismo.

25. 4. Mecanismo de cierre para puertas de vehículos según la reivindicación 1, caracterizado por el hecho de que el flanco de retención comprende una rampa para el montaje del fiador y una muesca de retención para el mismo estando dicho fiador constituido por una palanca angular, pivotada por su vértice a la caja del mecanismo, una de cuyas ramas tiene su extremo do-

301066¹⁶



blado formando diente de retención y la otra provista del pulsador de cierre, estando dicha palanca solicitada hacia la posición de acoplamiento con la leva por el propio dispositivo elástico que mantiene el pestillo en la posición cerrada.

5. Mecanismo de cierre para puertas de vehículos.

La presente memoria descriptiva consta de ocho hojas foliadas, escritas a máquina por una sola cara.

Barcelona, 6 de Junio de 1.964

José LUQUE MARTINEZ

p. a.

301066

Fig. 1

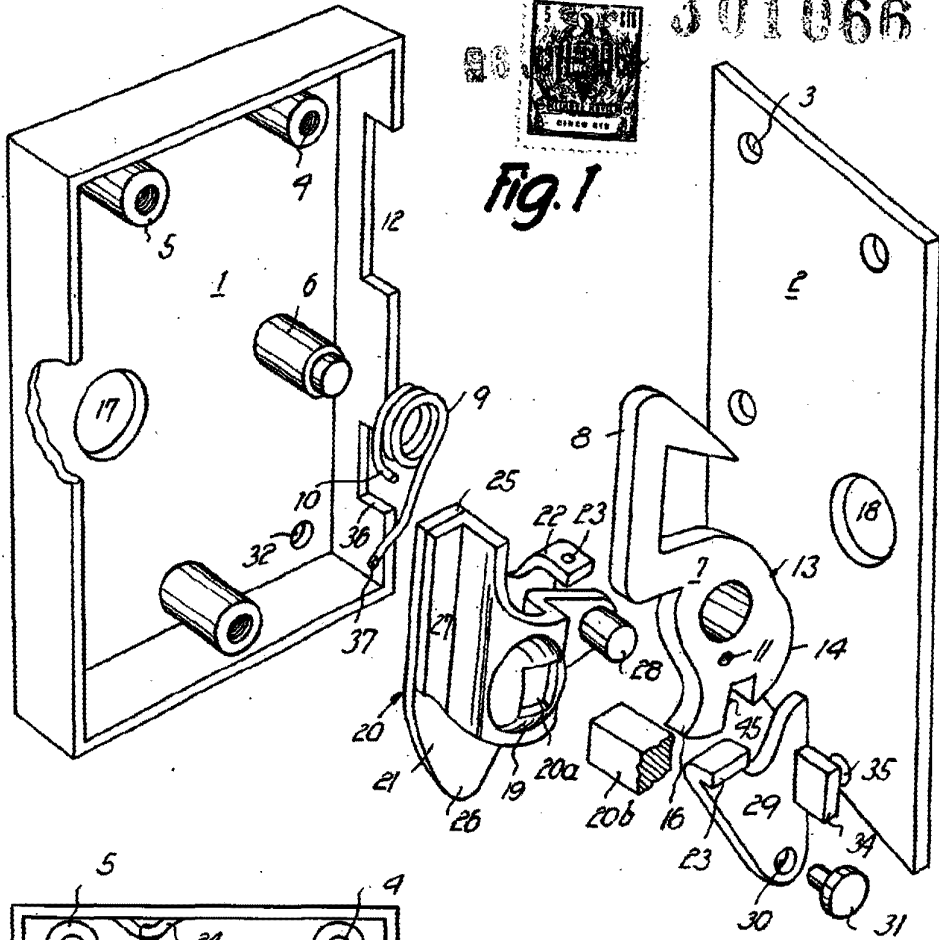
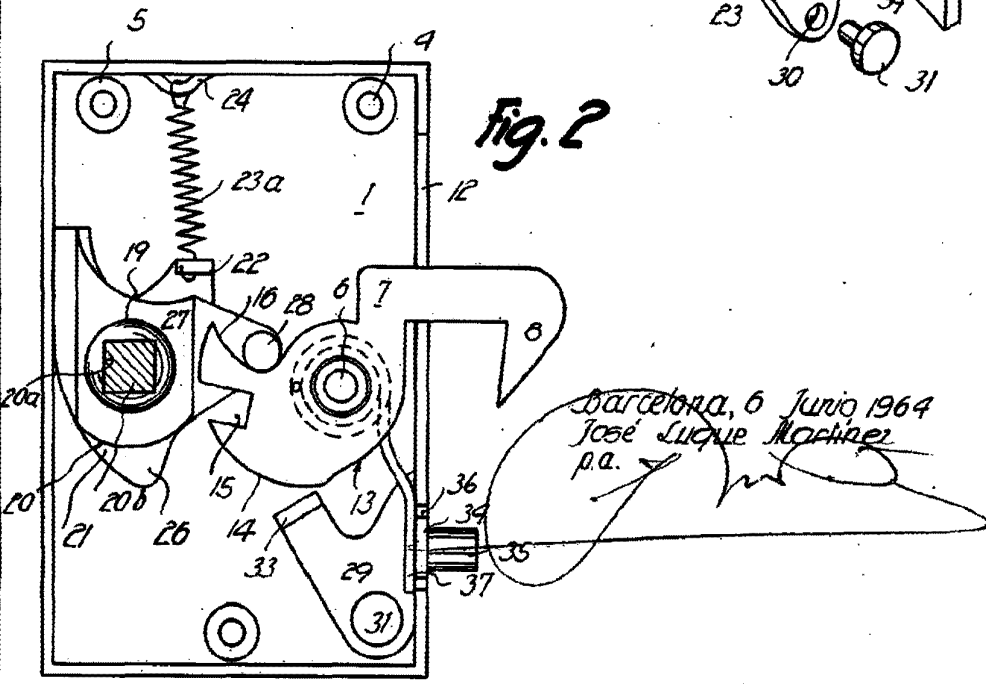

Fig. 2



Barcelona, 6 Junio 1964
José Luque Martínez
p.a.

11279

301066

Fig. 3

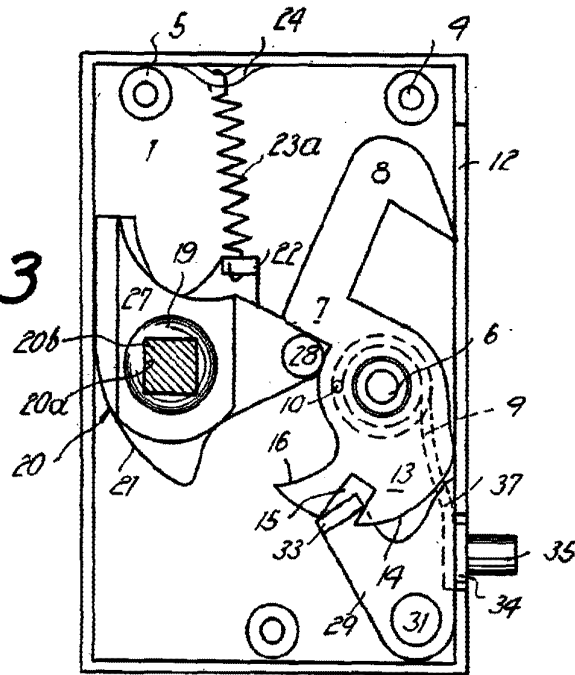
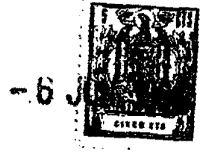
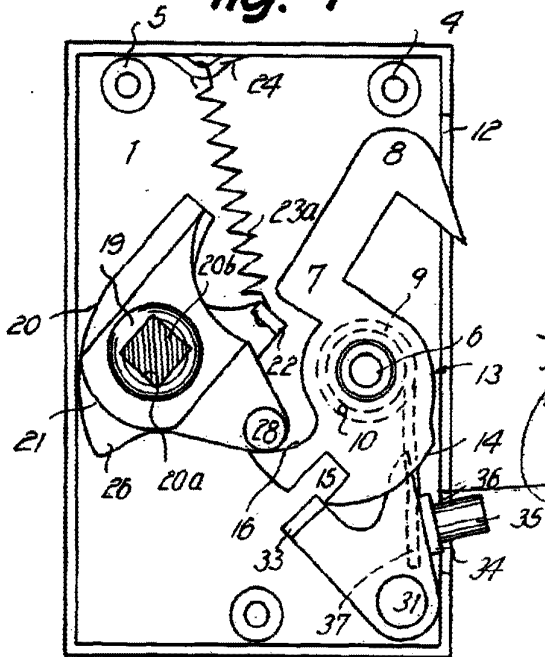

Fig. 4



Barcelona, 6 Junio 1964
Jose Luque Martinez
p.a.

11274