



3 0 1 0 3 5

P A T E N T E D E I N V E N C I O N

por V E I N T E años

en España, a favor de Mr. Jean Joseph Alfred Beyl,
de nacionalidad francesa, residente en Robelin NE-
VERS (Nièvre) Francia; cuya patente tiene por obje
to:

" MECANISMO DE FIJACION DE SEGURIDAD PARA SKI "

= = = = =

MEMORIA DESCRIPTIVA

La presente invención se relaciona confor
me su enunciado indica con los dispositivo de fija-
ción de seguridad para skis destinados para asegu--
rar la inmovilización de la parte delantera de una
bota.

La invención concierne más en particular

301035

5.- con los dispositivos de seguridad constituidos por un estribo montado pivotando en el ski alrededor - de un eje vertical, y ésto, delante del emplazamiento de la bota, la parte trasera de éste estribo com porta medios de retención de la delantera de la - guía de la bota.

10.- Estos estribos rotativos son mantenidos en posición normal por un sistema de cierre elásti co, susceptible de permitir su rotación y por tan- to la liberación de la punta de la bota, cuando un esfuerzo de torsión importante se ejerce en la pie na y el pié del usuario.

15.- Sin embargo los dispositivos de éste ti- po y que existen actualmente, presentan algunos in convenientes. En efecto, si los medios de retención de la suela en el estribo consisten en un pico pre visto directamente sobre éste, dicho pico debe ser de un ancho reducido para evitar cualquier riesgo de afianzamiento fuera de la rotación de la bota - y del estribo. Pero, de hecho, la bota no está su- ficientemente inmovilizada en sentido transversal.

20.- Para evitar tal inconveniente se ha pro- puesto asegurar la retención de la bota mediante - una mordaza susceptible de recibir el extremo de-- lantero de ésta bota; esta mordaza está montada ar ticuladamente sobre si misma en el cuerpo del estri bo rotativo. Para ésto necesita la existencia del dos pivotes. Además esta mordaza debe ser asimismo

25.-



301035

de una anchura limitada para evitar cualquier riesgo de afianzamiento fuera de la rotación del estribo.

- 5.- De éste modo en la mayoría de los diferentes modelos existentes de estribo delantero, la inmovilización de la bota en sentido transversal no está asegurado de una manera perfecta, ya que no es posible sujetarla por sus lados laterales puesto que entonces habría un afianzamiento de la bota fuera de la rotación del estribo, lo que impedirá la liberación automática de la bota en caso necesario.

- 10.- Por este motivo la presente invención tiene como fin realizar un dispositivo de fijación que comporta medios de retención de la bota asegurando una perfecta inmovilización de ésta en sentido transversal, no constituyendo ninguna molestia en sus respectivos movimientos de rotación del estribo y de la bota en caso de esfuerzo de torsión. Además, el invento tiene asimismo como fin permitir una regulación fácil con medios de retención en la punta de la bota en función con la anchura de la suela de aquella. La presente invención tiene asimismo como fin simplificar la estructura de tal dispositivo de fijación para reducir el precio de costo.

- 15.- A éste efecto el invento tiene por objeto un dispositivo de fijación de seguridad pa-

20.-

25.-

30103E

- ra ski destinado para asegurar la inmovilización de la punta de la bota, y que está constituido por un estribo montado en rotación sobre el ski y mantenido en su posición normal por un sistema elástico de inmovilización, cuyo estribo comporta, en su extremo trasero, medios susceptibles para recibir la punta de la bota y de movilizar la parte delantera así como sus lados, caracterizado porque éstos medios consisten, por una parte, en dos brazos laterales que se extienden hacia atrás encuadrando el extremo delantero de la bota, para aplicarse en los bordes de la suela de la bota, y por otra parte en una superficie de apoyo saliente prevista en el centro del lado trasero del estribo y que esta destinado para servir de apoyo a la suela de la bota; la parte trasera del estribo presenta ángulos que penetran por un lado y otro de la superficie de apoyo.
- Según otra característica de éste dispositivo, los brazos laterales son llevados por dos piezas distintas montadas en rotación sobre el cuerpo giratorio del estribo alrededor de un eje, éstas dos piezas están unidas entre sí y asimismo al cuerpo del estribo por medios asegurando su solidarización, pero permitiendo modificar la posición angular inicial de éstas dos piezas para regular a voluntad la separación de
- 5.-
- 10.-
- 15.-
- 20.-
- 25.-



301035

los brazos laterales.

Dos ejemplos de ejecución del dispositivo de fijación según la invención se describen a continuación haciendo referencia a los dibujos adjunto.

5.-

En dichos dibujos:

La figura 1ª, es una vista en elevación de lado de un dispositivo de fijación según la invención.

10.-

La figura 2ª corresponde a una vista en planta, del mismo dispositivo.

La figura 3ª, pertenece a una vista en sección según la línea III-III de la figura 2ª:

15.-

Las figuras 4ª y 5ª, muestran unas vistas en perspectivas representando las tres piezas constitutivas del estribo giratorio.

20.-

Las figuras 7ª a 9ª son dos vistas esquemáticas en planta representando las diferentes posiciones del presente dispositivo de fijación, y de una bota inmovilizada gracias a dicho dispositivo, en el momento del funcionamiento del mismo.

25.-

La figura 10ª pertenece a una vista en planta de otro ejemplo de ejecución del dispositivo de fijación, según el invento.

La figura 11ª representa una vista en corte vertical, según la línea XI-XI de la figura

los.

301035

Las figuras 12ª a 14ª, muestran dos vistas en perspectiva representando las tres piezas - constitutivas del cuerpo del estribo del dispositivo correspondiente.

5.-

El dispositivo representado en las figuras 1ª a 6ª, posee una base -1- destinada a ser fijada en el ski "S" delante del emplazamiento normal del borde delantero "B" de una bota "C". La fijación de ésta base puede estar asegurada por ejemplo, por medio de tres tornillos -2-. Esta base - lleva un pivote -3- de forma cilíndrica que se extiende perpendicularmente por su lado superior.

10.-

15.-

En este pivote, están ajustadas unas encima de las otras, tres piezas, -4-, -5a- y -5b- de forma general anular. La pieza inferior -4- constituye en cierto modo el asiento de apoyo del cuerpo del presente estribo giratorio. En cuanto a las dos piezas -5a- y -5b- completan éste cuerpo y sirven por otro lado de soporte para los dos brazos laterales -6a- y -6b- del estribo.

20.-

25.-

En efecto, cada uno de éstos brazos es solidario de una de éstas piezas. Además cada uno de éstos brazos comporta, en su lado interno, un reborde superior respectivamente -7a- y -7b-, destinado a colocarse por encima del sector delantero "B" del cerco de la suela de la bota.



301035

- Las tres piezas -4-, -5a- y -5b- están asimismo montadas giratorias alrededor del pivote -3-. Sin embargo, éstas piezas son solidarizadas entre ellas en rotación, permitiendo una modificación de la posición angular inicial de las dos piezas -5a- y -5b- en relación con la pieza inferior -4-. Estos medios consisten, con preferencia, en nervaduras y ranuras radiales previstas en los lados enfrentados a éstas tres piezas.
- 5.-
- 10.- De éste modo, la pieza -4- lleva, en su cara superior, una serie de nervaduras radiales -8- regularmente repartidas. En cuanto a la pieza intermedia -5a-, comporta en su lado inferior ranuras radiales -9- regularmente repartidas que son destinadas a recibir las nervaduras -8-. Sin embargo, ésta pieza intermedia lleva igualmente en su lado superior nervaduras radiales -10- susceptibles de ajustarse en las ranuras radiales -11-, llevadas en el lado inferior de la pieza superior
- 15.-
- 20.- -5b-. De éste modo, cuando éstas nervaduras y ranuras son ajustadas las unas con las otras, éstas tres piezas se encuentran perfectamente ajustadas y retenidas entre sí. Estas piezas van empañajadas las unas con las otras, gracias a una tuerca -12- atornillada con un eje -13- axialmente dispuesto -
- 25.- en el interior del pivote -3- ésta tuerca comporta una extensión o cabeza -14- que se aplica en la

pieza superior -5b-.

301035

4.- Las dos piezas -5b- y -5b- están acopladas entre sí y con la pieza inferior -4- de tal manera que los dos brazos -5a- y -6b- se extienden hacia atrás, sensiblemente en forma de "V" por ambos lados del emplazamiento del extremo delantero de la bota "C".

10.- Como puede comprobarse por las figuras 4ª y 5ª, las dos piezas -5a- y -5b- comportan, detrás, en proximidad a los brazos laterales -6a- y -6b-, dos zonas -15a- y -15b- de curvatura convexa. Estas dos zonas pueden, por ejemplo corresponder a porciones de una misma superficie cilíndrica. Estas zonas pueden enlazarse con la parte de la periferia de la pieza inferior -4- que se encuentra comprendida eventualmente entre ellas. Constituyen asimismo, con ésta parte, la cara trasera -16- del estribo rotativo. En éstas condiciones, éste lado trasero posee una zona mediana -17- que sobresale en relación con los dos extremos -17a- y -17b-, las cuales forma dos ángulos que atraviesan de parte a parte ésta zona intermedia (ver figura 2ª). La zona intermedia -17-, del lado trasero del estribo esta destinada a servir de superficie de apoyo por el borde delantero "B" de la suela de la bota.

25.- El cuerpo de éste estribo rotativo, que está constituido por tres piezas anulares superpuestas



301035

5.- tas -4-, y -5a- y -5b-, es mantenido en esta posición normal por un sistema elástico de cierre o de llamada. Este sistema puede ser de cualquier tipo. En el ejemplo representado, es del mismo tipo que el descrito en la patente francesa 1.231.124 de 7 de Abril de 1.959 solicitada a favor del demandante.

10.- En efecto, el cuerpo rotativo del presente estribo está inmovilizado en su posición normal por tres protuberancias esféricas -18- prevista en el lado superior de la base -1- y que son ajustadas en cavidades correspondientes -18a- del lado inferior de la pieza anular -4-. Estas protuberancias -18- están regularmente repartidas en la superficie de la base -1-. Dichas protuberancias se encuentran alojadas en las cavidades correspondientes -18a- de forma que el cuerpo rotativo del estribo y él mismo oprime elásticamente contra la base mediante la acción de un resorte apropiado.

15.- Este resorte puede consistir en una simple plaqueta metálica elástica -19- actuando en la cabeza -20- del eje -13- que está dispuesta en un cajead axial del pivote fija -3-. Esta plaqueta así como la cabeza -20- del eje -13- están alojadas en una cavidad -21- prevista en la cara inferior de la base -1- ésta plaqueta está dispuesta entre el fondo de ésta cavidad y la cabeza -20- del eje.

20.-

25.-

301035

De este modo este resorte tiende a retirar elásticamente al eje -13- en el sentido de la flecha "F" aplicando la cabeza -14- de la tuerca -12- contra el cuerpo rotativo del estribo y más concretamente contra la pieza anular superior -5b-. Como puede comprenderse fácilmente, es posible regular el esfuerzo del resorte constituido por la plaqueta -19- atornillando más o menos la tuerca -12- a fin de comprimir más o menos fuertemente esta plaqueta. Esto permite regular las condiciones de funcionamiento del presente dispositivo de fijación, de manera que el cuerpo rotativo del estribo gire sin esfuerzo si se ejerce una torsión determinada y sin importancia en el pie del usuario y por tanto en la bota "C".

Pero mientras no se transmita un esfuerzo de torsión en el cuerpo del estribo, éste queda inmovilizado por este sistema de cierre elástico. Manteniendo entonces perfectamente en su sitio la punta de la bota, cuyo extremo trasero puede ser inmovilizado por cualquier otro medio de fijación apropiado. Esto puede estar constituido, por ejemplo, por un arco -22- susceptible de rodear la parte trasera de la bota "C", este ^{arco} comporta resortes -23- así como una palanca -24- para la puesta en tensión. Con preferencia los extremos delanteros de este arco están montados, articuladamente en -



301035

los dos lados de una placa -25- dispuesta bajo el emplazamiento del talón de la bota para sostener a ésta cuya placa está montada la forma giratoria alrededor de un pivote -26- fijado al ski.

5.-

La fijación del extremo delantero de una bota por medio del presente dispositivo se efectúa muy fácilmente. En efecto, basta con desenganchar el borde delantero "B" de la bota de entre los dos brazos laterales -6a- y -6b- del estribo de rotación. La disposición en "v" de éstos dos brazos facilita evidentemente la colocación del borde delantero de la suela entre dichos brazos.

10.-

El centro del borde delantero de la suela se situa entonces en el punto "O" en la superficie de apoyo -17- prevista en saliente en el centro del lado posterior del estribo. De su lado, las dos cuñas del borde delantero de la suela apoyan en los puntos "X" e "Y" en el lado interno de los brazos laterales -6a- y -6b-, las cuñas de la suela se ajustan entonces en los rebordes -7a- y -7b- de éstos dos brazos (ver figura 7ª).

15.-

20.-

De éste modo cuando la punta de la bota es colocada, se encuentra retenida entres puntos por el presente dispositivo de fijación, con respecto a los dos puntos de apoyo "X" e "Y" de las cuñas delanteras de la suela sobre los dos brazos laterales y en el punto "O" en cuyo sitio el ex-

25.-

301035

5.- tremo delantero del borde de la suela se aplica contra la superficie de apoyo saliente -17- del estribo. En éstas condiciones, la punta de la bota se encuentra perfectamente adaptada en todos los sentidos, las condiciones de retención de la bota, en sentido lateral, es considerablemente mejorado en relación con los dispositivo de fijación actuales. Cualquier levantamiento de la bota se encuentra por tanto impedido por el hecho de que las cuñas delanteras de la suela son ajustadas por los rebordes -7a- y -7b- de los dos brazos laterales.

10.-
15.- Puesto que la anchura de la suela de la bota puede variar según el modelo de ésta, conviene evidentemente regular la separación de los dos brazos laterales en relación con ésta anchura. Sin embargo, ésta regulación puede ser realizada muy fácilmente puesto que a éste efecto basta con destornillar la tuerca -12- para poder levantar las dos piezas anulares -5a- y -5b- que sirven de soporte a éstos dos brazos, con el fin de modificar sus posiciones angulares iniciales en relación con la pieza anular inferior -4-.

20.-
25.- Cuando un esfuerzo de torsión se ejerce en el pie, la bota tiende a arrastrar el estribo en sentido de rotación por intermedio de su brazo lateral dispuestos en el lado de la dirección de -



1911
1264

301035

5.- éste esfuerzo. Si dicho esfuerzo es superior al -
previsto para desenganchar el estribo mediante la
previa regulación del esfuerzo del resorte -19- -
el sistema elástico de cierre del estribo libera a
éste, permitiendo su rotación y, en consecuencia
la de la bota.

10.- En efecto, el esfuerzo de torsión trans-
mitido al cuerpo del estribo es suficiente para -
vencer la resistencia opuesta por el resorte -19- -
que tiene a mantener las protuberancias -18- de -
la base -1- ajustada en las cavidades -18a- del -
cuerpo del estribo. Pero el desajuste de las pro-
tuberancias -18- fuera de las cavidades correspon-
dientes provoca el levantamiento del cuerpo del -
15.- estribo y la del eje -13- en oposición contra la
acción del resorte -19-. Este levantamiento tiene
como ventaja la de separar los rebordes superiores
-7a- y -7b- de los dos brazos laterales en rela-
ción con el lado superior del borde delantero B"
20.- de la suela, de manera que ésta cese de ser pre-
sionada contra la superficie superior del ski.

25.- Particularmente conviene hacer notar -
que, fuera de la rotación de la bota y del estribo
la cuña del borde delantero de la suela, que está
situada en dirección opuesta al desplazamiento de
la punta de la bota, se ajusta en el ángulo entran-
te correspondiente del lado trasero del estribo,-

301035

- en relación con el ángulo entrante -17b- según -
el ejemplo representado en las figuras 8ª y 9ª -
Esto es una ventaja esencial del presente dispositi
vo de fijación. En efecto, si la superficie trase
5.- ra del cuerpo del estribo no presentara dos ángu-
los entrantes de una y otra parte de la superfi--
cie central de apoyo -17-, una de las cuñas delan
teras de la suela de la bota vendría entonces a -
afianzarse contra la superficie, lo que impediría
10.- la liberación de la bota. Sin embargo, cualquier
riesgo de afianzamiento de ésta clase se encuentra
radialmente suprimido por la presencia de dos cu-
ñas entrantes -17a- y -17b-.
- Por otra parte, la parte trasera del cuer
15.- po del estribo y el borde delantero "B" de la sue
la desliza una sobre la otra, como puede apreciar
se observando las figuras 8ª y 9ª. El borde de la
suela continua apoyándose en el lado trasero del
estribo en un punto "O₁" y "O₂" que queda sensi--
20.- blemente situado en el eje longitudinal del ski.-
De éste modo, cuando la rotación de la bota corres
ponde a un ángulo de giro α , su cuña situada -
del lado de la dirección de ésta rotación puede -
esquivar del brazo lateral correspondiente -6a- -
25.- de tal modo que la punta de la bota se encuentre
completamente liberada.

La principal ventaja del presente dispo



JUL 10 1935

5.-
sitivo en relación con los dispositivos ya conocidos de ésta misma clase es por tanto la ausencia de todo riesgo de afianzamiento fuera de la rotación de la bota y del estribo. Sin embargo, éste dispositivo presenta cierto número de ventajas - apreciables.

10.-
Como ya se ha indicado, éste dispositivo asegura una perfecta inmovilización de la punta de la bota en sentido transversal, y la separación de los brazos laterales puede ser regulada en relación con la anchura de la punta de la bota correspondiente.

15.-
Las figura 10ª a 14ª representan un segundo ejemplo de ejecución del dispositivo de fijación según la invención. En éste ejemplo, el eje alrededor del cual se articulan las dos piezas portadoras de los brazos laterales es distinto del pivote del cuerpo rotativo del estribo, como en el presente ejemplo, éste eje está constituido por éste mismo pivote.

20.-
En éste segundo ejemplo, el refuerzo -4c- del cuerpo rotativo lleva en su extremo delantero un eje -3c- que forma saliente de su parte superior. Sobre éste eje están ensartados dos piezas -5c- y -5d- provistas de brazos laterales -6c- y -6d- - del dispositivo.

25.-
Conforme queda expuesto los lados enfren

301035

tados de éstas tres piezas comportan relieves complementarios que aseguran su solidarización; éstos relieves pueden consistir en ranuras o mervaduras radiales -8-, -9- -10- y -11-.

- 5.- Estos relieves permiten inmovilizar las dos piezas -5c- y -5d- en el refuerzo dc- de todas las direcciones angulares exigidas por la articulación alrededor del eje -3c-. Una tuerca -14c- atornillada sobre éste eje permite inmovilizar -
- 10.- las piezas -5c- y 5d- en las respectivas posiciones deseadas.

- 15.- Además en éste anterior ejemplo, el pivote vertical -3-, del dispositivo, es llevado por la base -1-. El refuerzo -4c- comporta un agujero circular -23- y es atravesado en el pivote -3- de tal modo que puede girar alrededor del eje de áque-1
- 20.- Cada una de las pieza -5c- y -5d- comportan una guía, respectivamente -24c- y -25d- de manera incurvada, en la cual es ajustado el pivote fija -3-. A pesar de su forma, éstas guías permiten modificar las posiciones angulares iniciales de dos piezas -5c- y -5d- mediante articulación alrededor del eje -3c- y ésto cuando dichas piezas son atravesadas por el pivote -3-.

- 25.- El refuerzo -4c- constituye, con las piezas -5c- y -5d-, el conjunto del cuerpo rotativo del presente dispositivo. Este conjunto es manteni



301035

- do en su posición normal mediante un sistema de cierre elástico idéntico al previsto en el precedente ejemplo. Este sistema comprende los salientes -18- dispuestos en el lado superior de la base -1-, y que se ajustan en agujeros correspondientes -18a- del lado inferior de la pieza -4c-. Este sistema comprende igualmente un resorte constituido por una plaqueta elástica -19- que actúa sobre la cabeza -20- del eje -13- montado en corredera en el interior del pivote fijo -3-. el extremo superior de éste eje toma apoyo sobre el conjunto rotativo del estribo por mediación de una tuerca -14-, cuyo atornillamiento permite regular la comprensión del resorte -19-.
- 5.-
- 10.-
- 15.- El funcionamiento del dispositivo según éste segundo ejemplo, es pues exactamente igual al del dispositivo representado en las figuras 1ª a 6ª.
- 20.- A éste respecto, se hace notar que el lado trasero -16- del cuerpo rotativo presenta, como anteriormente se ha indicado, una curvatura, cuya convexidad está dirigida hacia atrás. Posée asimismo una zona intermedia -17- que sobresale con respecto a dos ángulos entrantes extremos -17a- y -17b-. Esta especial disposición evita todo riesgo de afianzamiento del extremo delantero de la bota fuera de la rotación del estribo.
- 25.-

301035

- Este segundo dispositivo tiene igualmente la ventaja de permitir una regulación exacta - de la separación de los brazos laterales en relación con el ancho de la punta de la bota, y éste
- 5.- mediante la articulación de dos piezas -5c- y -5d- alrededor de un eje común, en relación con el eje -3c-. Pero es evidente que éste eje podrá ser dis puesto en el extremo trasero de la pieza -4c- en lugar de estar situado sobre su extremo delantero.
- 10.- Es de advertir que éste dispositivo se gún el primer ejemplo de las figuras 1ª a 6ª, es no obstante muy ventajoso al del segundo ejemplo. En efecto, éste primer dispositivo tiene la venta ja de comportar nada más que un sólo pivote que -
- 15.- sirve a la vez de eje de rotación para el cuerpo del estribo y de eje de articulación para la regu lación de la separación de los brazos laterales. Además, la estructura de éste primer dispositivo es muy sencilla.
- 20.- Sin embargo, el dispositivo de fijación, según el invento, no queda limitado a éstos dos - ejemplos de realización, los cuales han sido da-- dos a título indicativo.
- 25.- Además, en éstos ejemplos, el lado tra- sero -16- del cuerpo del estribo rotativo presen- ta una forma sensiblemente cilíndrica, pero es - evidente que éste podrá presentar cualquier otra



501035

5.- forma adecuada, a condición de comportar en su centro una superficie de apoyo saliente, y de una y otra parte de éstas, dos zonas fuera de línea formando en cierto modo ángulos entrantes, susceptibles de recibir cualquiera de las cuñas de la suela de la bota en el momento de la rotación de ésta. Además, los medios de solidarización de las tres piezas anulares constituyen el cuerpo del estribo pudiendo ser remplazados por cualquier otro medio apropiado.

10.- Por otra parte, las protuberancias -18- del sistema de cierre elástico podrá eventualmente ser previstas en el lado inferior de la pieza anular -4- del cuerpo del estribo en lugar de ser sobre la base -1-, en cualquiera de los casos, las cavidades correspondientes -18a- serían previstas sobre ésta base. En el caso en el que las piezas constitutivas del cuerpo del estribo sean fabricadas por moldeo de materiales plasticos estas protuberancias se obtiene durante el moldeo con la pieza correspondiente. Sin embargo, podrán eventualmente ser remplazadas por cuerpos interpuestos entre la base -1- y el cuerpo del estribo.

15.- Pero el sistema de cierre elástico del cuerpo del estribo podría ser remplazado por cualquier otro sistema equivalente o eventualmente por un sistema de retirada elástico, susceptible de man

20.-

25.-

tener y llevar el cuerpo del estribo a su posición normal.

Descrita convenientemente la naturaleza del invento se declara como de propiedad y novedad del solicitante el contenido de las siguientes

5.-

REIVINDICACIONES:

10.-

15.-

20.-

25.-

18.- "Mecanismo de fijación de seguridad para ski" destinado para asegurar la inmovilización de la punta de una bota, y que está constituido - por un estribo montado en rotación sobre el ski y mantenido en su posición normal por un sistema - elástico de inmovilización, cuyo estribo comporta en su extremo trasero medios susceptibles de recibir la punta de la bota y al propio tiempo de inmovilizarla hacia adelante así como a sus lados, caracterizado por-que éstos medios consisten por un lado en dos brazos laterales, que se extienden hacia atrás encuadrando el extremo delantero de la bota, para aplicarse en las cuñas o los bordes - de la suela de dicha bota, y de una y otra parte en una superficie de apoyo sobresaliente prevista en medio del lado posterior del estribo y que es destinado a servir de apoyo a la punta de la bota, la parte trasera de cuyo estribo comporta un ángulo entrante en cada lado de ésta superficie de apoyo.

28.- "Mecanismo de fijación de seguridad



301035
para ski", caracterizado porque los brazos laterales que se refiere la nota primera son solidarios de dos piezas independientes montadas, en rotación, sobre el cuerpo giratorio del estribo alrededor de un eje, común cuyas piezas están unidas entre si e incorporadas al cuerpo del estribo por medios que aseguran su solidarización, pero permitiendo modificar la posición angular inicial de éstas dos piezas para regular a voluntad la separación de los citados brazos laterales.

5.-

10.-

3ª.- "Mecanismo de fijación de seguridad, para ski", según la reivindicación 2ª, caracterizado porque el eje en el cual están montadas las piezas provistas de brazos laterales es independiente del pivote previsto en el cuerpo rotativo del estribo, cuyo eje es solidario de dicho cuerpo rotativo.

15.-

20.-

4ª.- "Mecanismo de fijación de seguridad para ski", según la reivindicación 2ª, caracterizado porque el eje alrededor del cual están montadas las piezas, provistas de brazos laterales, está constituido por el pivote del cuerpo rotativo del estribo, cuyo pivote es solidario de la base del dispositivo.

25.-

5ª.- "Mecanismo de fijación de seguridad para ski", según la reivindicación 2ª y una de las reivindicaciones 3ª y 4ª caracterizado porque los

301035

- 5.- medios aseguran la solidarización de las piezas - portadoras de brazos laterales y del cuerpo rotativo del estribo consistente en nervaduras y/o - ranuras radiales previstas en los lados enfrentados a éstos tres elementos, o otros relieves complementarios apropiados una tuerca u otro órgano - dispuesto por encima del eje correspondientes aseguran la posición de la solidarización entre éstos tres elementos.
- 10.- 6.- "Mecanismo de fijación de seguridad para ski", según cualquiera de las reivindicaciones precedentes, caracterizado porque el cuerpo - rotativo del estribo está dispuesto sobre la base y es mantenido en su posición normal por medio de relieves complementarios previstos en su lado inferior y por encima de la base, y en que el pivote es hueco y atravesado por un eje, cuyo extremo superior recibe una tuerca u órgano similar ejerciendo presión sobre el conjunto rotativo constituido por el cuerpo del estribo de las piezas provistas de brazos laterales, mientras que su extremo inferior es sometido a la acción de un medio elástico que toma apoyo en la base con tendencia a que el - extremo superior de éste eje sea atraído en dirección hacia la referida base.
- 15.-
- 20.-
- 25.- 7.- "MECANISMO DE FIJACION DE SEGURIDAD PARA SKI".



301035

Todo ello, conforme se describe y reivindica en la presente memoria que consta de -
VEINTI TRES hojas escritas a máquina por una sola de sus caras y dibujos que la ilustran.

Madrid, 15 de Junio de 1.964.

E. GONZALEZ VACAÑ
P. P.

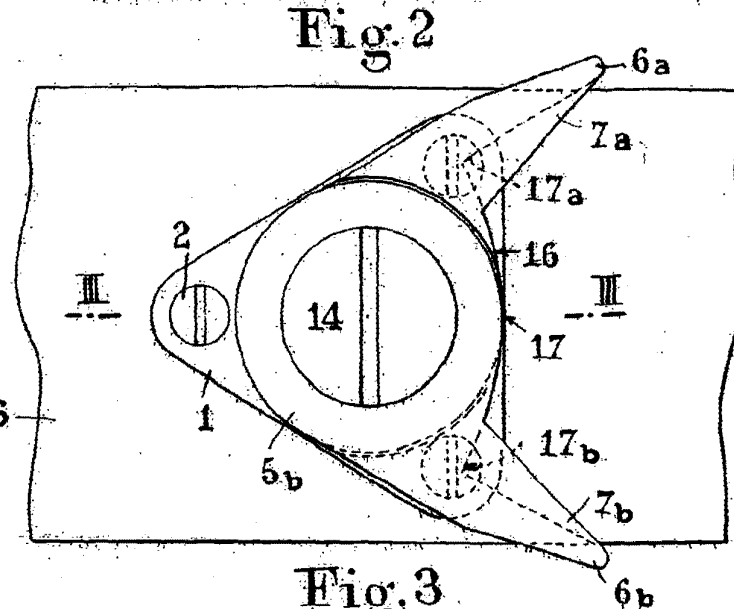
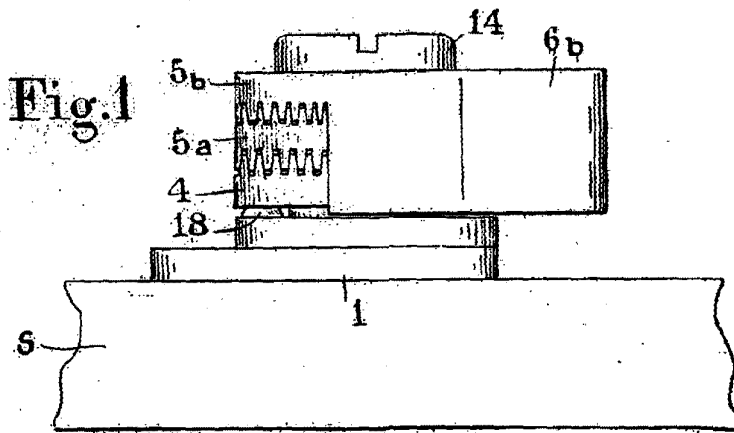

301035

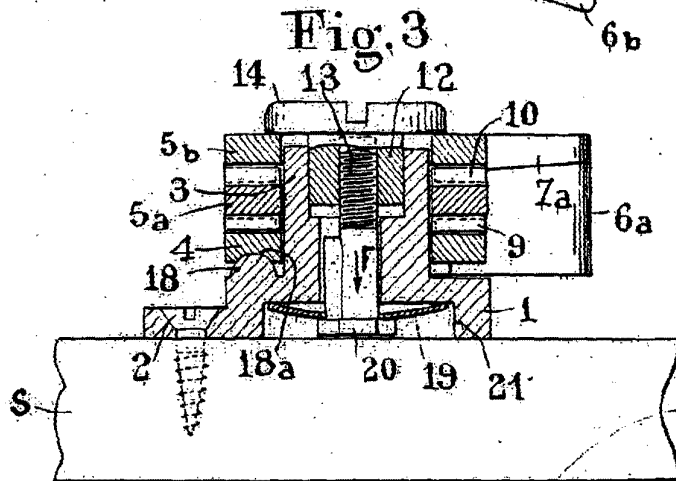

MADRID 15 JUNIO DE 1964

P.A.

E. GONZALEZ YACAS

ESCALA VARIABLE

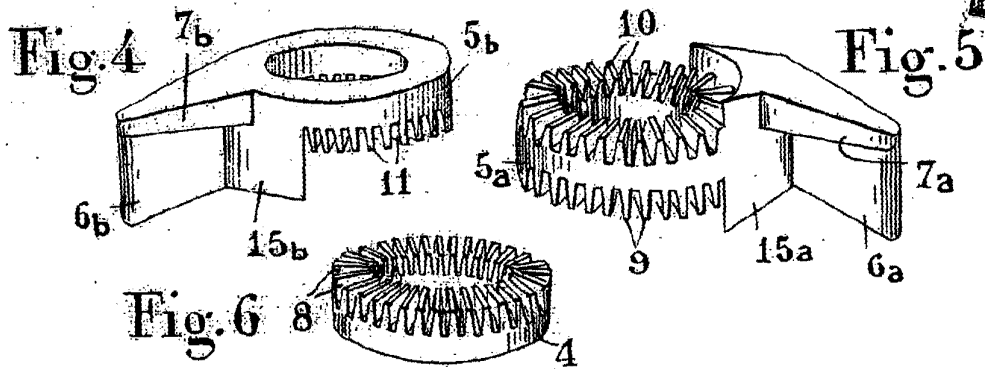

301035

Fig. 10

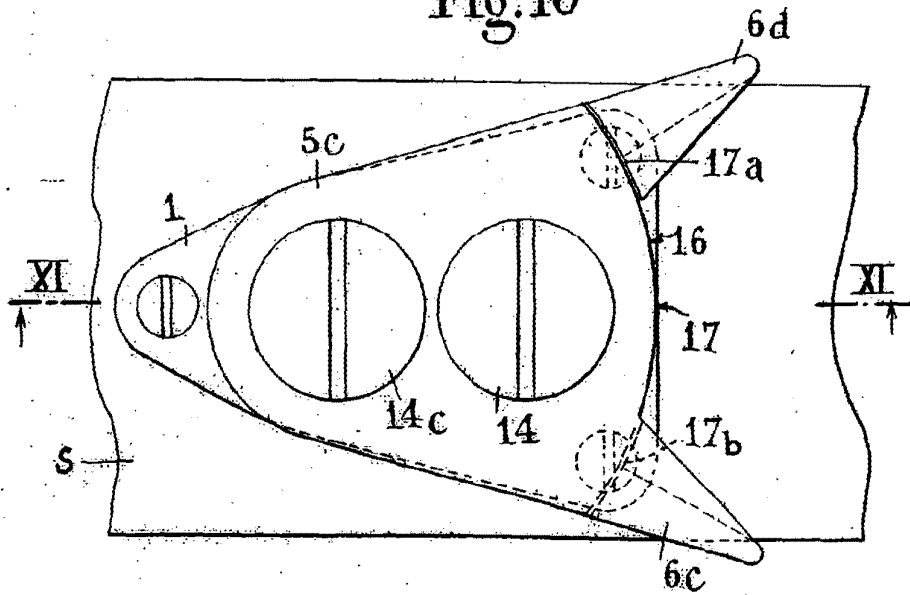

MADRID 15 JUNIO DE 1964

P.A.

E. GONZALEZ YACAS

ESCALA VARIABLE

Fig. 7

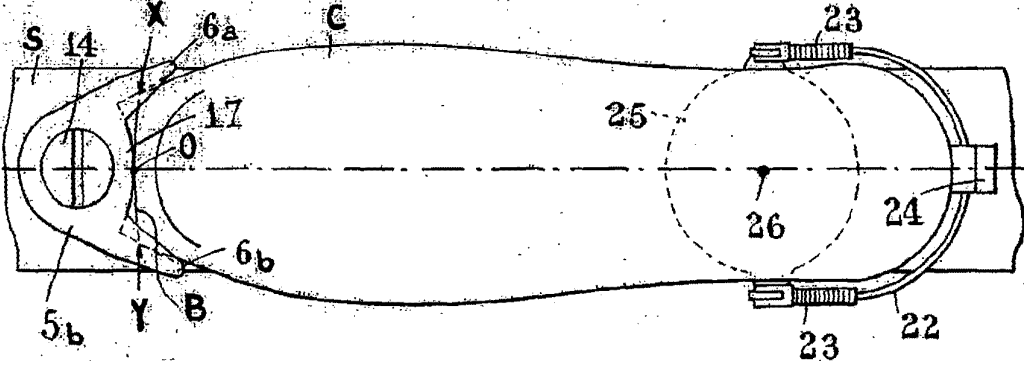

301035

Fig. 8

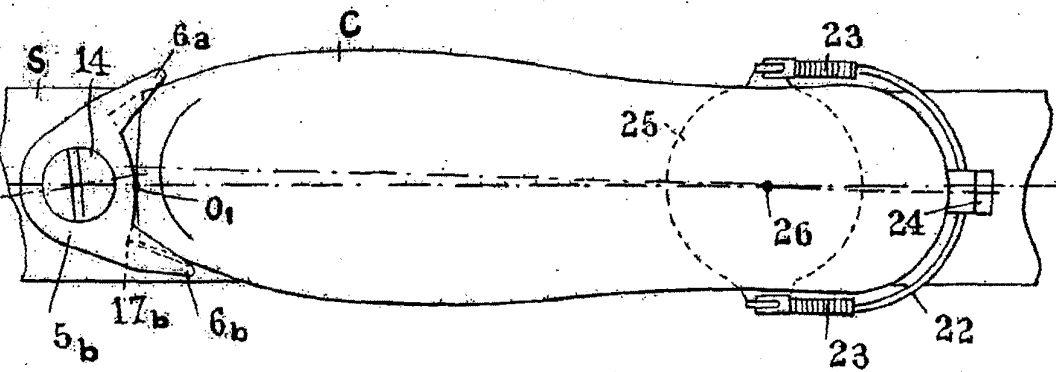
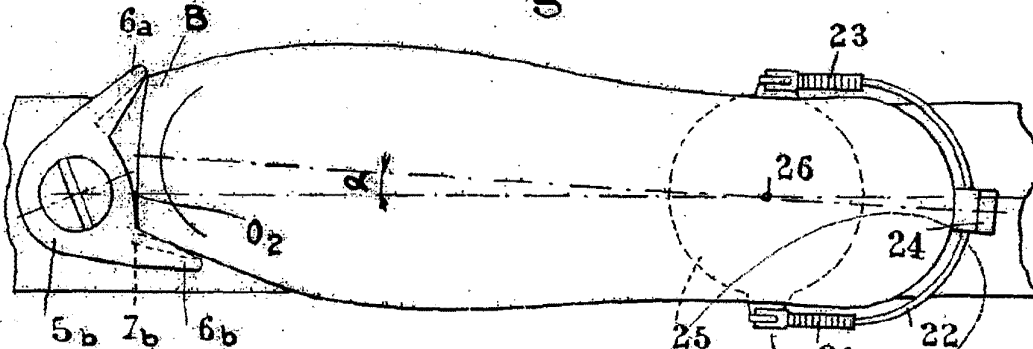

Fig. 9



MADRID JUNIO DE 1964
 P. A.
 E. GONZALEZ VINCAS

ESCALA VARIABLE



301035

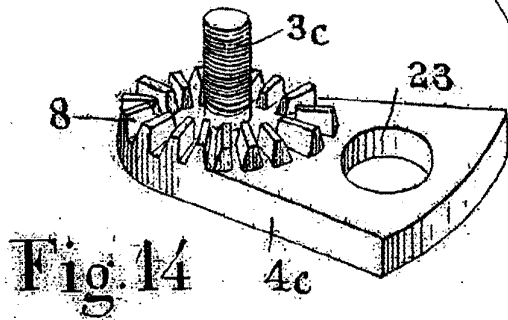
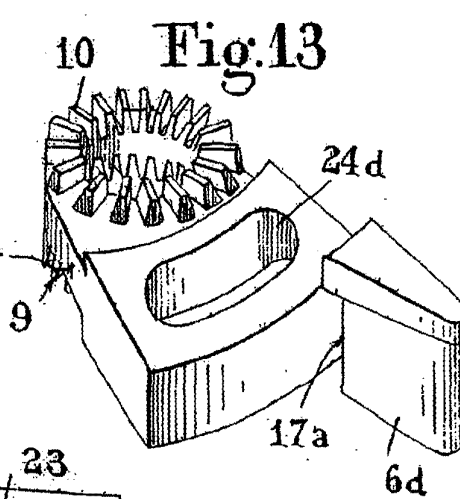
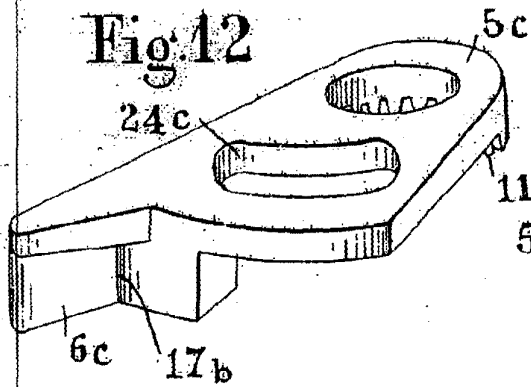
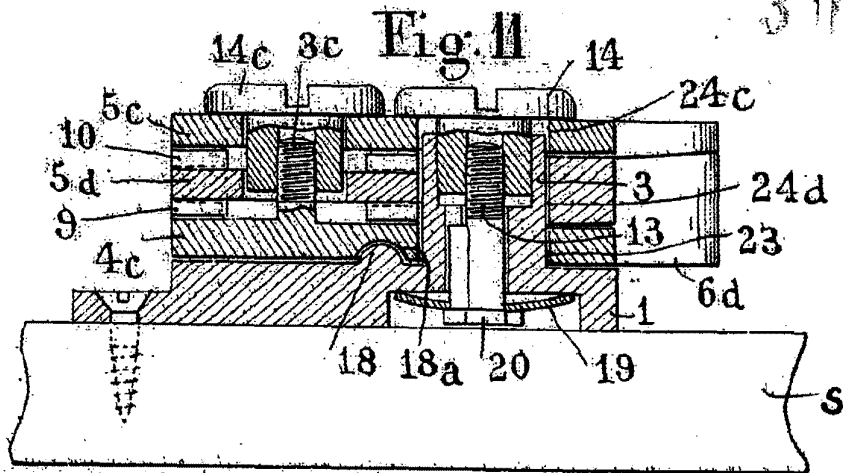

MADRID 15 JUNIO DE 1962

P.A.

E. GONZALEZ YACAS

ESCALA VARIABLE