

3 00579

PATENTE DE INVENCIÓN



Solicitante : Don José Martínez Allegue.

Residencia : Madrid, calle Eraso nº 52 (vuelta).

Nacionalidad: Española.

Inventor : El propio solicitante.

oooOooo

MEMORIA DESCRIPTIVA

Sobre:

"PERFECCIONAMIENTOS EN MAQUINAS MANDRINADORAS DE
COJINETES CENTRALES".

oooOooo

La presente invención se refiere a perfecciona-



300579

mientos en máquinas mandrinadoras de cojinetes centrales, concebidas para la reparación de toda clase de motores de combustión interna.

5 En los dibujos adjuntos, a título de ejemplo no limitativo, se ilustra una forma de ejecución del invento.

10 Con referencia a dichos dibujos, la máquina comprende una palanca de cambio de avances, (1), y un volante de elevación, (2), así como el cabrague, (3), de dicha palanca, y el cambio de fijación de mano de la barra, (4); un cilindro elevador, (5), es movido por cremallera por el mencionado volante, (2), ajustándose se merced al correspondiente freno, (10).

15 La máquina comprende un motor, (6), situado en la parte superior y va dispuesta sobre una bancada, (7), y la barra mandrinadora, (8), está dotada de una rótula o acoplamiento cardán.

NOTA

20 Describe suficientemente la naturaleza del invento y su forma de realización práctica, se hace constar que la presente Patente de Invencción es susceptible de modificaciones de detalle, en cuanto no altere su esencialidad, y siendo por tanto, lo que se solicita Patente de Invencción por veinte años en España, lo que se recoge en las siguientes:

REIVINDICACIONES



300579

- 1a.- Perfeccionamientos en máquinas mandrinadoras de cojinetes centrales, caracterizándose porque comprende una palanca de cambio de avances, y un volante de elevación, así como el embargue de dicha palanca, y el cambio de fijación de mano de la barra; un cilindro elevador se movió a cremallera por el mencionado volante, ajustándose marcol al correspondiente freno.
- 35 2a.- Perfeccionamientos, según reivindicación precedente, caracterizándose porque la máquina comprende un motor situado en la parte superior y vé dispuesta sobre una bancada, y la barra mandrinadora esté dotada de una rótula o acoplamiento cardan.
- 40 3a.- "Perfeccionamientos en máquinas mandrinadoras de cojinetes centrales"; según queda sustancialmente descrito en la presente memoria, que consta de tres páginas mecanografiadas por una sola cara y se representa en el dibujo adjunto.

Madrid, 3 de Junio de 1964.

EMILIO GUILL SERVENT
P.P.



300579

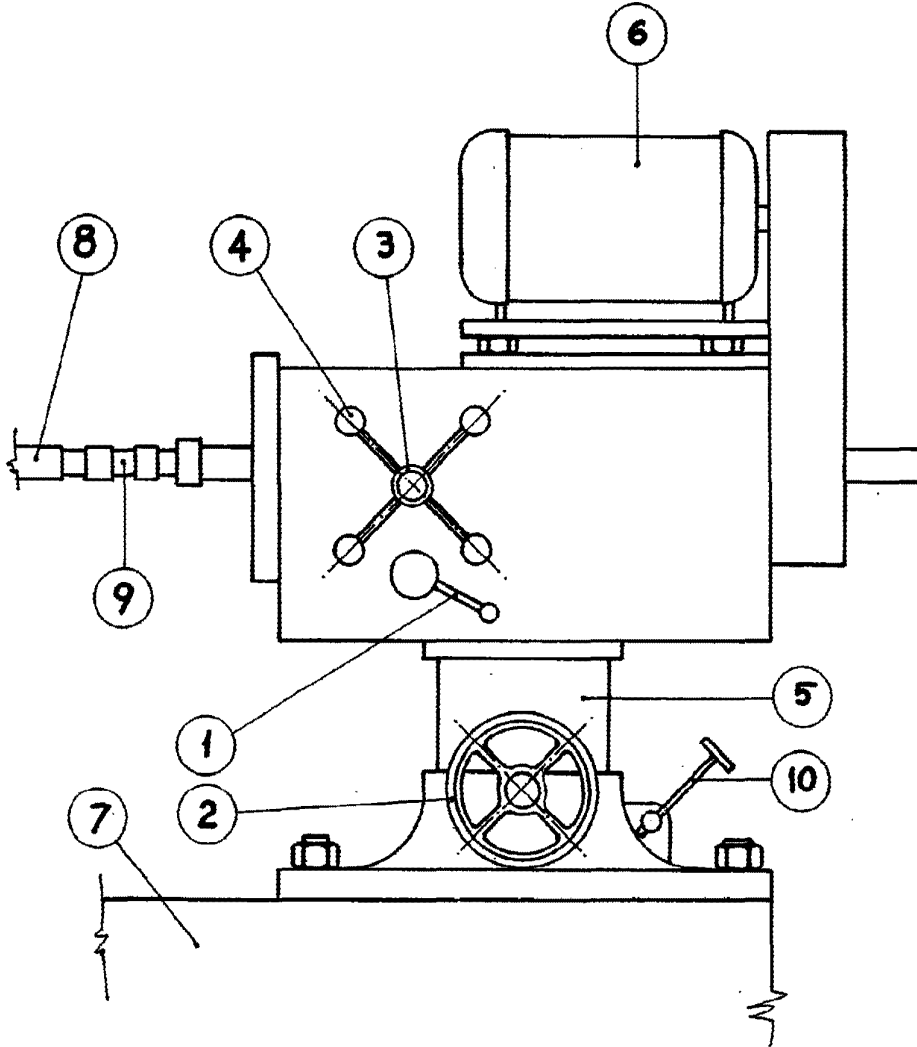

MADRID, 3 JUN. 1964
JOSE MARTINEZ ALLEGUE,
P.P.,
AVILLO GULL. SRV. 611
P.P.