

21.091



300185

memoria descriptiva

CLASE DE
REGISTRO

PATENTE DE INVENCION,

NOMBRE Y
NACIONA-
LIDAD DEL
SOLICITANTE

RI - RI WERKE A. G.,
sociedad suiza,

RESIDENCIA
Y DOMICILIO

MENDRISIO (TESSIN) -Suiza-

OBJETO

MEJORAS EN LA FABRICACION DE CIERRES CORREDIZOS
SEPARABLES.

PRIORIDAD

Sol.pte.alemana No. R. 35.279 del día 28 Mayo 1963.

Bat.-

300185



1

1 El invento se refiere a mejoras en la fabrica -
ción de cierres corredizos, cuyas dos filas de eslabones
de acoplamiento son totalmente separables, con la corre -
dera pasada a la posición abierta, por desacoplamiento de
5 eslabones terminales situados en cada fila de eslabones de
acoplamiento, efectuándose el movimiento de separación en
el plano del lado ancho del cierre transversalmente a la
dirección de movimiento de la corredera y las pone fuera
de engrane en salientes de ambos eslabones terminales que
apoyan a aquellas, moviéndose el eslabón terminal disolu -
10 ble del eslabón terminal guiador de la corredera a través
de la hendidura lateral coordinada de la corredera de cie -
rre.

Ya son conocidos anteriormente cierres corredi -
zos en múltiples ejecuciones, en los que ambas filas de
15 eslabones de acoplamiento, después de hacer pasar la corre -
dera a la posición abierta, pueden separarse totalmente
entre sí. En general, en el extremo que debe separarse en
caso de necesidad, la fila de eslabones de acoplamiento que
conduce la corredera, está provista de una parte de manguito,
20 que recibe de modo corredizo hacia dentro y hacia fuera el
eslabón constituido correspondientemente de la otra fila de
eslabones de acoplamiento, aproximadamente en la dirección
de movimiento de la corredera. Estas ejecuciones, en espe -
cial no han dado resultado, porque no está asegurado que
25 al establecer la unión, el eslabón terminal se lleve hasta
la profundidad requerida en el cuerpo del manguito y se re -
tenga en éste hasta que la corredera de cierre haya sido
movida a la posición de cierre. Por ello existe el peligro



064

300185

2

1 de que al mover la corredera del cierre a la posición para
cerrar en la parte inicial, las filas de eslabones de acoplamiento no se enganchan con seguridad de modo que pueden separarse entre sí. En este caso, por lo menos se requiere considerable habilidad y paciencia para hacer que el cierre
5 corredizo de nuevo se haga utilizable.

Tampoco puede evitarse, por medios de retención también conocidos, coordinados a la disposición de enlace, con seguridad el peligro de que en el alcance de la unión los eslabones terminales ocupen la requerida posición longitudinal, cuando la corredera se mueve en el sentido de
10 cerrar, ya que los eslabones de retención solamente engranan cuando se ha establecido la posición longitudinal correcta, y como además tales eslabones de retención solamente pueden tener dimensiones muy pequeñas, y por ello en el aspecto
15 mecánico son extremadamente sensibles.

En cierres corredizos con filas de eslabones de acoplamiento totalmente separables entre sí, en que el eslabón terminal de una fila de eslabones de acoplamiento, por inserción desde el extremo ancho de la corredera en la corredera de cierre situada en la posición abierta y en un mango
20 situado en la otra fila de eslabones de acoplamiento, también es conocido proveer los lados estrechos de los eslabones terminales, vueltos unos hacia otros por lo menos de un diente, preferentemente de varios dientes, que engranan
25 entre sí por la inclinación mutua condicionada por el movimiento de la corredera en el sentido de cerrar, y deben producir un bloqueo eficaz longitudinal y transversalmente. También tales cierres corredizos requieren un manejo cuida-

23



300185

3

1 doso, si se quieren evitar trastornos en el funcionamiento.

También es conocido prever un movimiento transver-

sal en lugar de la posibilidad de inserción que sirve para

la unión de las partes iniciales de ambas filas de eslabo-

5 nes de acoplamiento. En un cierre corredizo conocido de es-

ta clase, las partes de las cintas de cierre situadas debajo

del extremo de la trayectoria de la corredera, están pro -

vistas de eslabones de bloqueo de los que uno de ellos mues-

tra espigas de acoplamiento, que se extienden transversal -

mente a la dirección del movimiento de la corredera de cie-

10 rre, que engranan en el otro eslabón y aquí deben retenerse

por un cerrojo lastrado por muelle que se extiende paralelo

a la trayectoria de movimiento de la corredera de cierre.

Las filas de eslabones de acoplamiento llevan colocados de-

lante de estos miembros de cerrojo unos eslabones termina -

15 les, de los que uno de ellos, al establecer la unión, se

mueve a través de la hendidura lateral coordinada de la co-

rredera. Para el seguro está previsto en uno de los miembros

de cerrojo un soporte todavía sobresaliente delante de los

eslabones terminales, el cual tiene espigas sobre las que

20 deben caer ojales dispuestos en las cintas. Por ello se con-

diciona una inclinación de la corredera que llega a la posi-

ción abierta fuera del plano del lado ancho. Los cierres co-

rredizos de esta clase no han dado resultado práctico porque

no sólo muestran dimensiones desfavorablemente grandes en la

25 zona terminal, sino también presuponen una pluralidad de par-

tes sensibles y una manipulación cuidadosa.

El invento tiene por objeto la creación de un cie-

rre corredizo separable de la clase descrita inicialmente,

300185

23



4

1 que está constituido sencillamente, es decir que no posee
partes susceptibles de averías y que también en el caso
de manejo descuidado excluye el peligro de que en la zona
inicial de las filas de eslabones de acoplamiento resulte
un engrane incorrecto, que pudiera tener por consecuencia
5 trastornos. Esto se alcanza según el invento esencialmente
porque el apoyo mutuo, vuelto alejado de las filas de esla-
bones de acoplamiento, de ambos eslabones terminales está
constituido a modo de un alojamiento de cazoleta desengan-
chable hacia el lado alejado de las filas de eslabones de
10 acoplamiento, que conduce un eslabón terminal oscilablemente
a través de la hendidura lateral coordinada de la correde-
ra de cierre. En esta ejecución para establecer la unión
solamente se requiere, en aquella zona del cierre corredi-
zo, que está antepuesta al extremo frontal de la corredera
15 vuelto alejado de las filas de eslabones de acoplamiento,
producir el engrane de los eslabones que forman el aloja-
miento de cazoleta y seguidamente voltear introduciéndole
en la corredera de cierre el eslabón terminal anteriormente
suelto. La disposición puede elegirse en ello sin más de
20 modo que el volteo de introducción solamente pueda efectuarse,
cuando la corredera de cierre adopta la posición longitu-
dinal requerida sobre la fila de eslabones de acoplamiento
que la conduce, es decir la posición final. Si esto no ocu-
rriese, un tope o semejante puede excluir el movimiento de
25 oscilación de entrada del eslabón terminal que debe colocar-
se en la corredera. El alojamiento de cazoleta garantiza
además que al mover la corredera en el sentido de cierre,
ya no pueda variarse la posición longitudinal del eslabón



300185

5

1 terminal introducido en la corredera. El apoyo ya está da-
do en ello antes de que la corredera de cierre se mueva en
el sentido de cerrar. También a este respecto, por lo tan -
to, al manejar el cierre tampoco se requiere una atención
especial.

5 El invento puede realizarse de varios modos. Es
especialmente conveniente proveer el eslabón terminal os -
cilable respecto al eslabón terminal que sujeta la correde-
ra de cierre, por el extremo de la fila de eslabones de
10 acoplamiento, de un saliente que sobrepasa la amplitud de
la hendidura lateral en la corredera de cierre, cuya tra-
yectoria de movimiento al oscilar el eslabón terminal está
situada delante del extremo frontal del lado de la fila de
eslabones de acoplamiento de la corredera de cierre. En -
tonces puede emplearse para el cierre corredizo una corre -
15 derande cierre de la clase usual, existiendo, sin embargo,
la seguridad de que la corredera al oscilar entrando y sa-
liendo ocupe la requerida posición longitudinal sobre la
fila de eslabones de acoplamiento que le sujeta, porque en
otro caso el saliente antes mencionado impediría la osci -
20 lación de entrada y salida. Adecuadamente, en tal ejecu -
ción, el saliente forma el primer eslabón de acoplamiento
de la fila de eslabones de acoplamiento coordinados. Por
ello se garantiza al mismo tiempo que también bajo solici-
taciones inusitadas, el eslabón terminal oscilable, estan-
do cerrado el cierre, no pueda oscilarse hacia atrás inad -
25 vertidamente, para disolver desde este extremo la unión
ocasionada por los eslabones de acoplamiento, ya que el es-
labón terminal oscilable por mediación del saliente consti-
tuido como eslabón de acoplamiento, se engancha inmediata-



200185

6

1 mente con la otra fila de eslabones de acoplamiento.

5 Los eslabones terminales coordinados al cierre
corredizo según el invento, por lo demás pueden consti-
tuirse de diversos modos. Es especialmente conveniente
una ejecución, en que el eslabón terminal que sujeta la
10 corredera, en la zona terminal alejada de las filas de
eslabones de acoplamiento, lleva un suplemento bifurcado
que forma la cazoleta de alojamiento y el eslabón termi-
nal oscilable lleva un saliente que agarra entre los bra-
zos de la horquilla y muestra gorriones de alojamiento. En
ello resultan pequeños dimensiones de los eslabones termi-
nales, y al lado del apoyo dado por el alojamiento de ca-
zoleta, en la dirección de movimiento de la corredera de
cierre resulta al mismo tiempo un acoplamiento seguro trans-
versalmente al plano del lado ancho del cierre.

15 Tomando en consideración el hecho de que la dis-
posición de eslabones terminales en la posición lista para
la separación y para la unión, está situada esencialmente
dentro de la corredera de cierre pasada a la posición abier-
ta, es necesario constituir el eslabón terminal de aquella
20 fila de eslabones de acoplamiento que conduce la corredera
de cierre, de tal modo que pueda adaptarse a su forma, res-
pectivamente a la de su canal guiador. Para ello se reco-
mienda subdividir este eslabón terminal en un miembro de
alojamiento y un miembro guiador oscilable respecto a aquel
25 en el plano del lado ancho del cierre. La disposición se
elige en ello adecuadamente de tal modo que la superficie
frontal del eslabón guiador del extremo de la fila de es-
labones de acoplamiento, forme una superficie de apoyo para



350185

7

1 el saliente, ya mencionado, constituido ventajosamente como
eslabón de acoplamiento, del eslabón terminal oscilable pa-
ra entrar y salir. Además es conveniente equipar el miembro
guiador de superficies guadoras que agarran por el lado
interior y exterior en los listones guadores que limitan
5 la hendidura lateral coordinada de la corredera de cierre,
para garantizar que al mover la corredera, sobre la fila de
eslabones de acoplamiento que la conducen, ésta sea suscep-
tible de pasarse con seguridad a la posición terminal re-
querida para la recepción del otro eslabón terminal, sin
10 que en ello se requiera una atención especial.

El miembro de alojamiento y el miembro guiador,
dispuesto delante del mismo, podrían estar sujetos cada uno
independientemente situados sucesivamente sobre la cinta
soportadora del cierre. Sin embargo, según otra caracterís-
15 tica del invento, se recomienda unir el miembro de aloja-
miento con el miembro guiador en la dirección longitudinal
del cierre de modo inmediato, no corredizo y móvil oscila-
blemente. Por ello se asegura que el miembro de alojamiento
forma con el miembro guiador coordinado, en la dirección
20 longitudinal del cierre, una unidad con longitud invaria-
ble que no depende de la capacidad de variación de forma,
respectivamente de sollicitación de la cinta de cierre. Ade-
más, es conveniente, en interés de una conducción sin tras-
tornos de la corredera, es decir de evitar el tope antes
25 de alcanzar la posición final determinada para la recepción
del terminal oscilable, prever una disposición de tope de
ambos miembros, que limite la movilidad del miembro guiador
respecto al miembro de alojamiento coordinado, en la direc -



1964

300185

8

1 ción hacia el eslabón terminal oscilable. Por ello se evita además el peligro de que, eventualmente en solicitaciones extraordinarias, se suelte el cierre cerrado imprevistamente del extremo separable.

5 El acoplamiento longitudinal inmediato ya mencionado del miembro de alojamiento con el miembro guiador puede constituirse de diversas maneras. En el caso de eslabones terminales, preferentemente no metálicos, aplicados por inyección a las cintas del cierre corredizo, se recomienda confeccionar el miembro de alojamiento con un saliente, que en la siguiente inyección aplicadora del miembro
 10 guiador, se introduce en éste. El saliente representa entonces un enlace longitudinal seguro que, por razón de la elasticidad de los materiales inyectables considerados para tales fines, produce la requerida movilidad, por lo demás relativamente pequeña.

15 En el dibujo se representa el objeto del invento en un ejemplo de ejecución. Muestran:

20 La figura 1 el extremo del cierre corredizo separable cerrado, en vista de planta,

la figura 2, la misma parte de un cierre corredizo separable durante el acoplamiento, respectivamente des-
 acoplamiento de los eslabones terminales de ambas filas de eslabones de acoplamiento, en lo que la corredera del cierre solamente está representada con líneas de rayas y puntos,

25 la figura 3 la disposición de eslabón terminal que no puede soltarse de la corredera de cierre, a escala aumentada, en una sección longitudinal,

la figura 4 una vista lateral del eslabón terminal



1964

300185

9

1 según la figura 3,

la figura 5, a mayor escala una vista del eslabón terminal soltable desde la corredera,

la figura 6 una vista lateral del eslabón terminal según la figura 5.

5 El cierre corredizo en que se basa el ejemplo de ejecución, muestra de manera conocida, dos cintas 10 y 11, En sus bordes vueltos uno hacia otro están provistas éstas de rodetes 12, que sujetan a los eslabones de acoplamiento 13. Ventajosamente los eslabones de acoplamiento 13 se componen de material no metálico y están formados inmediatamente sobre los bordes de rodete de las cintas 10 y 11.

10 En la ejecución representada, los eslabones 13 de acoplamiento en el extremo del pie muestran tramos guidores 14 para la corredera del cierre. Esta sólo en la figura 2 se indica con líneas de rayas y puntos y se señala con 15.

15 Los cierres corredizos de esta clase son conocidos en sí. En el sentido de una total separabilidad de las cintas 10 y 11 con la corredera 15 a la posición abierta, visible en la figura 2. Las cintas 10 y 11 están provistas de eslabones terminales soltables entre sí, que están señalados en general con 16 y 17 y, lo mismo que los eslabones del cierre, pueden estar inyectados inmediatamente sobre las cintas. Sin embargo, también sería posible fabricarles independientemente y fijarles en las cintas de manera conocida en sí.

20
25 La disposición 17 de eslabones terminales comprende, como muestran las figuras 3 y 4, un miembro de alojamiento 18 y un miembro guidor 19. El miembro 18 de aloja -



300185

1 miento muestra una brida de fijación 20 aplicada por ambos
lados sobre la cinta soportadora 11, que pasa a una zona
21 de tope más gruesa. La zona de tope 21, con una super-
ficie de tope para la corredera pasada a la posición abier-
ta del cierre, forma un suplemento 22 que sobresale del
5 plano central longitudinal del cierre cerrado, cuyo suple-
mento está bifurcado paralelamente al plano del lado ancho
de la cinta soportadora y en cada brazo de horquilla forma
una cazoleta 23 de alojamiento. En el espacio limitado en-
tre las dos bridas formadas por la bifurcación, sobresale
10 un suplemento 24 que forma una superficie de apoyo, al que
le sigue otra cavidad 25 que sirve para el apoyo longitudi-
nal. El miembro 18 de alojamiento lleva por encima de la
cavidad un suplemento 26 que coopera con el miembro guia-
dor 19 que todavía se describirá. Además, el miembro de
15 alojamiento 18, a ambos lados del rodete 12 de la cinta
soportadora 11, está provisto en cada caso de un cuello
27, que pasa a una cabeza 28 mayor. La cabeza 28 está in-
serta en el miembro guiador 19. Este agarra también la cin-
ta soportadora 11 incluyendo su rodete marginal 12 y sobre-
20 sale parcialmente de éste. El miembro guiador 19 lleva en
sus dos lados anchos aplicados sobre la cinta soportadora 11,
en cada caso una trayectoria guiadora 29 a modo de canal,
que agarra por ambos lados los bordes vueltos unos hacia
25 otros de las bridas de la corredera. Para apoyar el miembro
guiador 19 frente al miembro de alojamiento 18 sirve por
una parte el ya mencionado suplemento 26 del miembro de
alojamiento 18 y por otra parte una leva 30 que engrana en
una cavidad adecuadamente constituida del miembro de aloja-

300185

23



11

1 miento 18. Puede observarse que desde la posición representa-
da en la figura 3 el miembro guiador 19, alrededor del cue-
llo 27, aprovechando la elasticidad del mismo, puede osci-
lar en el sentido de la marcha de las agujas del reloj pa-
ra adaptarse a la corredera pasada a la posición abierta.
5 Por el contrario se hace imposible el movimiento contraria-
mente al sentido de marcha de las agujas del reloj por el
saliente 26 y el engrane del saliente 30 en la correspon-
diente ranura del miembro de alojamiento 18. Debe menciona-
se todavía que el miembro guiador 19, forma una superficie
10 31 de apoyo en su cara frontal vuelta hacia la fila coordi-
nada de eslabones de acoplamiento.

El miembro terminal 16, representado especialmen-
te en las figuras 5 y 6, sobre sale sólo poco de la anchura
de la cinta 10 coordinada. Esta, en su parte inferior, es -
15 tá recortada por el lado del borde del rodete. El eslabón
terminal 16 muestra una parte dorsal 35 que se aplica so-
bre ambos lados anchos de la cinta y coincide en su grosor
con él de la zona superior del miembro de alojamiento 18,
ya descrito, y del miembro guiador 19. La parte dorsal 35
20 lleva una zona marginal 36 más débil, que también se apli-
ca sobre ambos lados anchos de la cinta. El lado estrecho
de la zona 36, está articulado de acuerdo con los salien-
tes en las zonas bifurcadas del miembro de alojamiento 18,
respectivamente del miembro guiador 19. En la zona infe -
25 rior muestra el alcance 36 a ambos lados en cada caso una
leva 37 saliente. En la posición de acoplamiento las dos le-
vas 37 se alojan en las secciones ya mencionadas de la ca-
zoleta 23 de alojamiento. En el alcance de la superficie



200185

1 frontal vuelta hacia la fila de eslabones de acoplamiento,
la zona 36 lleva un saliente 38, que sobresale por encima
del contorno del lado estrecho y además sobresale del gro-
sor de la zona 36 por ambos lados. El saliente 38 está eje-
cutado por el lado superior como parte de eslabón de acopla-
5 miento y por el lado inferior pone a disposición una super-
ficie de apoyo 39 que en la posición de cierre se aplica
sobre la superficie 31, ya mencionada del miembro guidor
19. Debe mencionarse todavía, que el grosor de la zona 36
es ligeramente inferior a la amplitud de luz de la hendi -
10 dura lateral coordinada de la corredera 15 del cierre,
mientras que el grosor del saliente 38 es mayor.

Para la explicación del funcionamiento del cie -
rre según el invento debe suponerse que el cierre estaba
abierto y separado en sus extremos y ahora debe cerrarse.
15 En la posición abierta se encuentra la corredera del cie-
rre 15 según la figura 2, en la posición terminal inferior,
en que su superficie frontal, alejada de las filas de es-
labones de acoplamiento, se aplica sobre la superficie de
tope de la zona 21 del miembro de alojamiento. Condiciona-
do por la forma de la corredera, en esta posición el miem-
bro guidor 19 está oscilado hacia atrás en el sentido de
20 la marcha de las agujas del reloj respecto a la posición
representada en la figura 3. Para el enganche de la banda
10 con el eslabón terminal 16, éste se corre por el extre-
mo inferior con su zona 36 entre los brazos de horquilla
25 del miembro o eslabón terminal 18 de tal modo que las le-
vas 37 se colocan dentro de las cazoletas 23 de alojamien-
to. Esta posición está representada en la figura 2. Des -



300185

1 pués, el eslabón terminal 16 según la figura 2 se oscila
en el sentido de la marcha de las agujas del reloj a tra-
vés de la hendidura lateral coordinada de la corredera del
cierre. Este movimiento oscilante puede efectuarse hasta
una posición de tope, en que el lado estrecho del eslabón
5 16 se aplica al núcleo de la corredera. Este movimiento os-
cilante es sólo posible, cuando las espigas 37 de alojamiento
están situadas correctamente en las cazoletas 23 de alo-
jamiento y la corredera del cierre se encuentra en la posi-
ción terminal, ya que entonces solamente es cuando el sa-
10 liente 38 encuentra un camino libre de movimiento por en-
cima del extremo frontal de la corredera 15 vuelto hacia
las filas de eslabones de acoplamiento. Si el movimiento
de oscilación no se hubiese efectuado hasta la requerida
profundidad de penetración, entonces no será posible mover
15 la corredera 15 en el sentido de cerrar, ya que ésta trope-
zaría contre el tope 38. Después de entrar oscilando el es-
labón terminal 16, solamente es necesario mover la corredera
15 en la dirección hacia la posición de cierre, para asegu-
rar con seguridad el engrane de los eslabones terminales 16
20 y 17, ya que éstos por el lado inferior están acoplados por
el alojamiento de cazoleta 23, 37 y por el lado superior
es imposible una separación por razón del enganche de los
eslabones de acoplamiento, y en la ejecución representada,
el eslabón terminal 16, por mediación del saliente 38 está
25 acoplado inmediatamente con el primer eslabón de acoplamiento
de la cinta 11. Por ello se evita con seguridad una os-
cilación hacia fuera de los eslabones terminales fuera de la
posición de engrane. Además de esto, tampoco puede efectuar-
se ningún corrimiento longitudinal de ambos eslabones ter-



300185

14

1 minales, porque las levas 37, por una parte, y el saliente 38, por otra parte, del eslabón 16, se aplican a superficies de apoyo opuestas de la disposición de miembros terminales 18, 19.

5 La ejecución representada, como ya se ha mencionado, es solamente una realización a título de ejemplo del invento. El mismo no está limitado a esta forma de ejecución. Por el contrario, son posibles otras muchas ejecuciones.

10 N O T A

Este registro consta de las siguientes reivindicaciones:

15 1.- Mejoras en la fabricación de cierres corredizos separables, cuyas dos filas de eslabones de acoplamiento, estando la corredera del cierre pasada a la posición abierta, son totalmente separables entre sí por desacoplamiento de eslabones terminales situados en cada fila de eslabones de acoplamiento, efectuándose el movimiento de separación en el plano del lado ancho del cierre, transversalmente a la dirección de movimiento de la corredera y pone fuera de engrane entre sí salientes de ambos eslabones terminales que apoyan en ésta, y el eslabón terminal soltable desde el eslabón terminal guiador de la corredera
20 es movido a través de la hendidura lateral coordinada de la corredera del cierre, caracterizadas porque el apoyo mutuo alejado de las filas de eslabones de acoplamiento, de ambos eslabones terminales está constituido a modo de
25



1964

300185

15

1 un alojamiento de cazoleta desenganchable hacia el lado ale-
jado de las filas de eslabones de acoplamiento, que guía
oscilablemente un eslabón terminal a través de la hendidura
lateral coordinada de la corredera del cierre.

2.- Mejoras según la reivindicación 1, caracte-
5 rizadas porque el eslabón terminal oscilable respecto al
eslabón terminal que sujeta la corredera de cierre, por el
extremo de la fila de eslabones de acoplamiento, lleva un
saliente que sobrepasa la anchura de la hendidura lateral
en la corredera de cierre, estando situada la trayectoria
10 del movimiento del saliente al oscilar el eslabón terminal,
delante del extremo frontal de la corredera de cierre del
lado de la fila de eslabones de acoplamiento.

3.- Mejoras según la reivindicación 2, caracte-
zadas porque el saliente forma el primer eslabón de acopla-
15 miento de la fila de eslabones de acoplamiento coordinada.

4.- Mejoras según la reivindicación 1 ó siguien-
tes, caracterizadas porque el eslabón terminal que sujeta
la corredera, en la zona terminal, alejada de las filas de
eslabones de acoplamiento, muestra un suplemento bifurcado,
20 que forma la cazoleta de alojamiento y el eslabón terminal
oscilable tiene una parte que agarra entre los brazos de
horquilla y que muestra espigas de apoyo.

5.- Mejoras según la reivindicación 1 ó siguien-
tes, caracterizadas porque el eslabón terminal que sujeta la
25 corredera de cierre, está subdividido en un miembro de alo-
jamiento y en un miembro guiador oscilable respecto a éste
en el plano del lado ancho del cierre.

6.- Mejoras según las reivindicaciones 2 y 5, ca -



1 racterizadas porque el lado frontal del eslabón guiador
en el extremo de las filas de eslabones de acoplamiento,
forma una superficie de apoyo para el saliente del miembro
terminal oscilable.

5 7.- Mejoras según las reivindicaciones 5 ó 6,
caracterizadas porque el miembro guiador está equipado con
superficies guidoras que agarran por el lado interior y
exterior los listones guidores que limitan la hendidura
lateral coordinada de la corredera del cierre.

10 8.- Mejoras según las reivindicaciones 6 ó 7,
caracterizadas porque el miembro de alojamiento que sujeta
la corredera de cierre está unido de modo no corredizo con
el miembro guiador en la dirección longitudinal del cierre
y en el plano del lado ancho del cierre está unido de modo
móvil oscilablemente.

15 9.- Mejoras según la reivindicación 8, caracte-
rizadas porque en el caso de eslabones terminales aplicados
por inyección a la cinta del cierre corredizo, ventajosamente
no metálicos, el miembro de alojamiento que sujeta la
corredera está formado con un saliente que en la siguiente
20 inyección de aplicación del miembro guiador está inserto
en éste.

25 10.- Mejoras según las reivindicaciones 8 ó 9,
caracterizadas por una disposición de tope de ambos miem-
bros que limita la movilidad del miembro guiador respecto
al miembro de alojamiento en la dirección hacia el eslabón
terminal oscilable.

11.- Mejoras en la fabricación de cierres corre-
dizos separables.

300185



17

1 Según se describe y reivindica en esta memoria
descriptiva.

Se detalla e ilustra con los planos que a la mis-
ma se acompañan.

5 Y cuya memoria descriptiva consta de 17 hojas,
foliadas y escritas a máquina por una sola de sus caras.

Madrid, a 23 Mayo 1964.

CARLOS ROEB
P. P.

10

15

20

25

Bat.-



300185

FIG.1

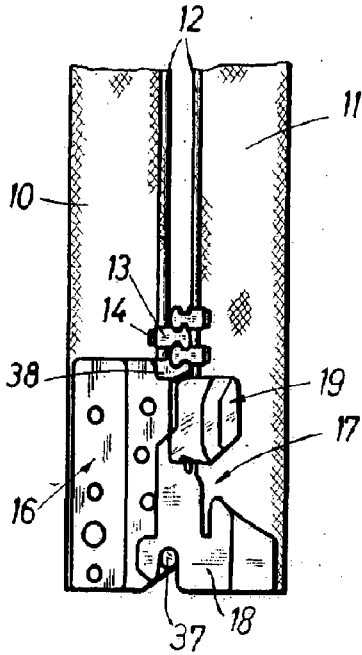

FIG.2

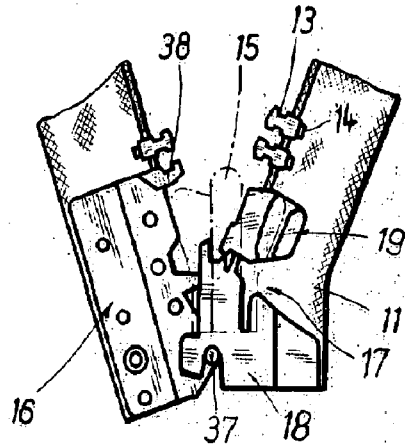

FIG.6

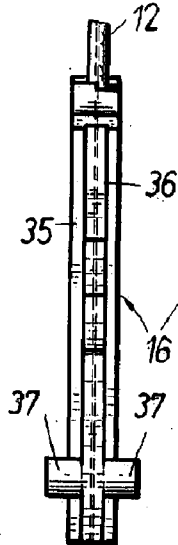

FIG.5

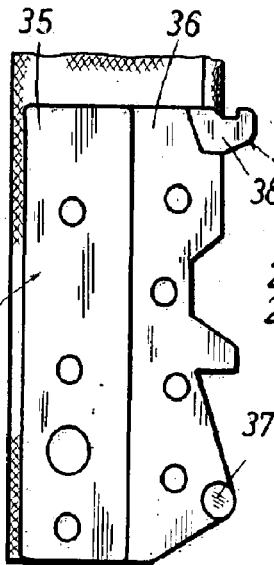

FIG.4

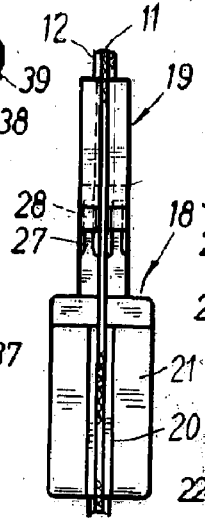
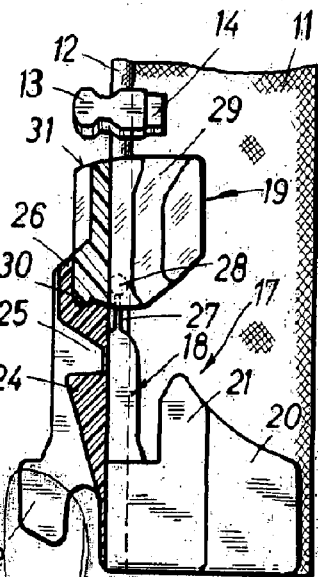

FIG.3



ESCALA VARIABLE
CARLOS ROE
P. P.