



297809

*Memoria Descriptiva*

*sobre:*

"Instalación de suministro de gas para edificios"

=====

*Solicitante:* WALES GAS BOARD, entidad británica, residente en Snelling House, Bute Terrace, Cardiff, Wales, Gran Bretaña.

=====

Este invento se refiere a una instalación para el suministro de gas, destinada a edificios, comprendiendo las casas de alquiler.

5. Un objeto de este invento es facilitar la conexión de dispositivos consumidores de gas a un sistema de



suministro de una casa de alquiler u otro edificio.

Otro objeto de este invento es proporcionar una instalación de suministro de gas que permita que un dispositivo deseado de consumo, pueda conectarse a un sistema de suministro de gas, a voluntad, después de

5. terminar la instalación.

Otro objeto de este invento es proporcionar una instalación de suministro de gas, con una salida de fluido de suministro que pueda conectarse fácilmente con cualquier dispositivo consumidor de gas elegido por el inquilino de un edificio, sin necesidad de alterar la estructura de este.

10.

Este invento es especialmente aplicable a un edificio en construcción.

De acuerdo con este invento, una instalación de suministro de gas en una casa de alquiler u otro edificio, comprende un tubo de suministro preparado, en un extremo, para conectarse con el tubo principal de gas y sostenido por una estructura de limitación de un recinto o habitación que termina en un extremo libre y susceptible de cerrarse dispuesto totalmente en el interior de una cavidad preparada para abrirse a un recinto o habitación y dispuesta para conectarse amoviblemente por un dispositivo de acoplamiento para conectar el tubo de suministro con un aparato de consumo de gas.

15.

20.

25.

Los extremos de tubo pueden prepararse para recibir medios de acoplamiento directamente dispuestos en un tubo que se dirige a un dispositivo de consumo, o para recibir un adaptador preparado para conectarse

30.



con los medios de acoplamiento citados.

5. La cavidad puede estar constituida por una caja o rebajo provisto de un lado susceptible de cerrarse y que se abre en el recinto o habitación, o que puede estar preparada en la estructura que sostiene el tubo que termina en la cavidad.

De acuerdo con otra característica de este invento, la caja se dispone en el interior de la estructura que sostiene el tubo que termina en la cavidad.

10. En la construcción preferida, cada tubo de suministro y cada uno de los extremos del tubo se hallan dispuestos totalmente debajo de la superficie de la estructura que sostienen el tubo.

15. Este invento se representa, por vía de ejemplo en los dibujos adjuntos, en los que:

La fig. 1, es una vista en perspectiva que representa una caja terminal con un extremo del tubo cerrado.

20. La fig. 2, es una vista despiezada de un accesorio para usarse en la caja representada en la fig. 1.

La fig. 3, es una vista análoga a la fig. 2, y representa otro tipo de accesorio.

La fig. 4, es otra vista análoga a la fig. 2, y representa un nuevo tipo de accesorio.

25. La fig. 5, es una caja terminal distinta.

La fig. 6, es una vista despiezada de un accesorio para usarse en la caja representada en la fig. 5, y

30. La fig. 7, representa un extremo de tubo que termina por debajo de la superficie de una pared, en una cavidad constituida por un nicho en la pared.

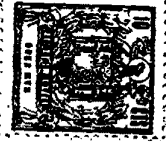

Con referencia a los dibujos adjuntos, un muro 1 de una habitación, sostiene un tubo de suministro de gas 2 empotrado en el muro de tal modo que dicho tubo puede disponerse completamente por debajo de la superficie del muro citado. El tubo se curva o dota de un codo de tal modo que su extremo 2a se prolonga al interior de una caja 3 preparada en el muro en condiciones tales que una placa de cubierta amovible, puede disponerse al nivel de la superficie del muro o ligeramente por encima de ella. La caja 3 se fija de cualquier modo adecuado en un rebajo abierto en el muro. El tubo se representa con su extremo cerrado por un casquillo amovible 4 de obturación. Cuando mediante el tubo 2 no se suministra gas a ningún dispositivo de consumo del mismo, o antes de acupar la habitación, la caja se cierra mediante una placa de cubierta amovible de cualquier tipo deseado y que puede constituir un ornamento por ejemplo de metal pulido.

La caja 3, como se representa en la figura 2, puede estar provista de una parte en forma de zócalo o encaje de enchufe para el acoplamiento; la parte de enchufe se acopla a un dispositivo de consumo, del modo conocido. El accesorio del enchufe, después de retirar un casquillo de cierre 4, se constituye roscando energicamente un manguito 5 provisto de pestaña, de un tubo de unión que lleva una tuerca 6, en el extremo del tubo 2a. La parte de enchufe 7 del acoplamiento es conocida en esencia y contiene un elemento de valvula preparado para hacerse girar por la parte de enchufe del acoplamiento; las dos partes de acoplamiento se



5. mantienen amoviblemente entre si por una conexión tipo bayoneta. La parte 7 se acopla al extremo 2a del tubo por un elemento intermedio 8, roscado, una de cuyas roscas se acopla en un orificio del elemento 7 y la otra se ajusta en la tuerca 6. Una placa de cubierta 9 se mantiene en la caja mediante una tuerca de anillo 10 que se rosca directamente en la parte de enchufe 7.

10. En lugar de proporcionar un dispositivo de acoplamiento de enchufe, la caja 3, como se representa en la figura 3, puede estar dotada de un acoplamiento para conectar el tubo de suministro 2 con, por ejemplo, un calorífico de gas provisto de una llave de gas integral. El acoplamiento representado en la figura 3, tiene una unión tubular dotada de un manguito 5 con pestaña y de una tuerca 6 como se representa en la

15. figura 2, a la vez que se emplea también un elemento intermedio 8 roscado. Un codo 11 en el interior del cual se rosca el elemento 8, se ajusta a rosca con un enchufe 12 preparado para recibir una conexión flexible de tipo conocido que no se representa y que esta

20. conectada al radiador de gas. Un collar 13 del enchufe 12 mantiene una placa de cubierta 14 en su sitio cuando el acoplamiento se ha instalado en la caja.

25. La figura 4, representa una disposición para usarse cuando el radiador de gas no esta dotado de llave integral. En el dispositivo representado en la fig. 4, un grifo 15 se dispone entre la tuerca 6 y el codo 11 de la construcción representada en la fig. 3. La espita 15 es de tipo conocido y comprende un agarra-

30. dor 16 por medio del cual puede accionarse dicha espita.



- El cuerpo de esta tiene un saliente roscado 15a en el que se ajusta la tuerca 6 y otro saliente roscado 15b que se ajusta en el codo 11. El cuerpo de la espita 15 tiene otra parte roscada 15c preparado para prolongarse ligeramente mas allá de una placa de cubierta amovible de cubierta 17, de tal modo que pueda recibir una tuerca anular 18 que sirve para mantener la placa de cubierta de la espita. Un enchufe 12 esta dispuesto como en la disposición de la fig. 3.
- 5.
10. En la construcción representa en la fig. 5, un extremo 19a de un tubo adicional se prolonga al interior de la caja 3. Este extremo de tubo puede terminar un tubo 19 que conduce, por ejemplo, a un radiador de gas dispuesto en un hogar convencional. El tubo 19 puede empotrarse en una losa de hormigón que sostiene el verdadero piso de la habitación, y puede también empotrarse en el hogar del calorifero de tal modo que pueda conectarse al radiador de gas. El empotramiento y la instalación de la caja 3 pueden hacerse con facilidad durante la construcción del edificio. Un dispositivo de acoplamiento, como se indica en la fig. 6, puede usarse para conectar los tubos 2 y 19. Este dispositivo de acoplamiento, contiene una espita 15 como se indica en la fig, 4 y, en la construcción representada en la fig. 5, se halla acoplada con el extremo 19a del tubo por un manguito roscado 20. Los extremos de tubo 2a y 19a se cierran por casquillos obturadores análogos al que se representa en la fig. 1, hasta que se conecta a los mismos un dispositivo de acoplamiento. Mediante tuercas anulares 18, se mantiene en
- 15.
- 20.
- 25.
- 30.

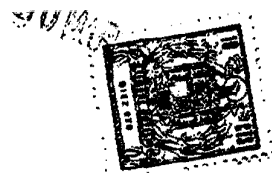

su sitio una placa de cubierta 21.

5. Debe observarse que las partes de los dispositivos de acoplamiento que se disponen en el interior de la caja 3, como se representa en las figuras 2 a 6, pueden situarse en posición al retirar la placa de cubierta de la caja.

10. La fig. 7, representa un tubo de gas 2 provisto de un accesorio 22 en forma de codo con pestaña, dispuesto por completo en el interior de la cavidad constituida por un rebajo en la estructura de la pared 1 y, como se indica, tiene una boca abierta dispuesta al ras de la fabrica de ladrillo 1a del muro y por debajo de la superficie 1b de la pared, que puede ser de yeso o baldosín. El accesorio en forma de codo, se representa cerrado por una tapón amovible 23. Un dispositivo de acoplamiento, por ejemplo el representado en la fig. 2, puede conectarse al codo 22 por un elemento adaptador intermedio roscado, en general análogo al número 8 de la figura 2. La disposición representada en la figura 7, se destina a utilizarse en cocinas y cuartos de baño, y los dispositivos de acoplamiento empleados son los adecuados para la conexión de aparatos domésticos tales como refrigeradores y lavadoras, al sistema de suministro de gas. Pueden disponerse fácilmente adaptadores distintos del elemento 8, para conectar los dispositivos terminales corrientemente unidos a dichos aparatos domésticos, con el accesorio 22 en forma de codo.

NOTA

30. Descrita suficientemente la naturaleza del invento, así como la manera de realizarlo en la práctica, de-



be hacerse constar, que las disposiciones anteriormente indicadas, son susceptibles de modificaciones de detalle, en cuanto no alteren su principio fundamental. También se hace constar, que el invento se refiere a una Solicitud de Patente presentada en Inglaterra, con fecha 29 de marzo de 1963, nº 12445/63, acogiéndose por lo tanto a los beneficios que conceden los Convenios Internacionales en vigor, siendo lo que constituye la esencia del referido invento, y por lo que se solicita Patente de Invención por 20 años en España, sobre "INSTALACION DE SUMINISTRO DE GAS PARA EDIFICIOS" caracterizándose por lo siguiente:

1ª.- "Instalación de suministro de gas para edificios", caracterizado porque comprende un tubo de suministro dispuesto, en un extremo, para su conexión a la tubería de entrada de gas y sostenido por una estructura de limitación del recinto, y que termina en un extremo libre y susceptible de cerrarse dispuesto por completo en el interior de una cavidad preparada para abrirse a una habitación, en condiciones para conectarse amoviblemente con un dispositivo de acoplamiento para conectar el tubo de suministro con un aparato consumidor de gas.

2ª.- Instalación de suministro de gas, según reivindicación 1, caracterizado porque la cavidad está constituida por una caja con un lado susceptible de cerrarse y que se abre al recinto.

3ª.- Instalación de suministro de gas, según reivindicación 2, caracterizado porque la caja se prepara en el interior de la estructura que sostiene el

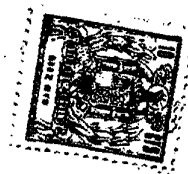

tubo.

2078

5. 4ª.- Instalación de suministro de gas, según reivindicación 1, caracterizado porque la cavidad está substituida por un rebajo preparado en la estructura que sostiene el tubo.

10. 5ª.- Instalación de suministro de gas, según cualquiera de las reivindicaciones anteriores, caracterizado porque el tubo de suministro y el extremo del tubo se hallan dispuestos totalmente por debajo de la superficie de la estructura que sostiene el tubo.

15. 6ª.- Instalación de suministro de gas, según reivindicación 2 ó 3, caracterizado porque la caja está preparada para recibir dispositivos de acoplamiento de distintos tipos, incluyendo un dispositivo de enchufe y un dispositivo que comprende una espita de control.

20. 7ª.- Instalación de suministro de gas, según reivindicación 6, caracterizado porque la caja se dispone completamente por debajo de la superficie de la estructura que sostiene el tubo.

25. 8ª.- Instalación de suministro de gas, según reivindicación 5, caracterizado porque el extremo del tubo tiene un elemento terminal roscado con una boca abierta dispuesta por debajo de la superficie de la estructura que sostiene el tubo.

9ª.- Instalación de suministro de gas para edificios, tal y como queda sustancialmente descrito en la presente Memoria; e ilustrado en los adjuntos dibujos.



Esta memoria consta de 10 hojas escritas a máquina por una sola cara.

Madrid

WALIS GAS BOARD

GÓMEZ ACEBO Y MODER

ESCALA VARIABLE

Fig. 1.

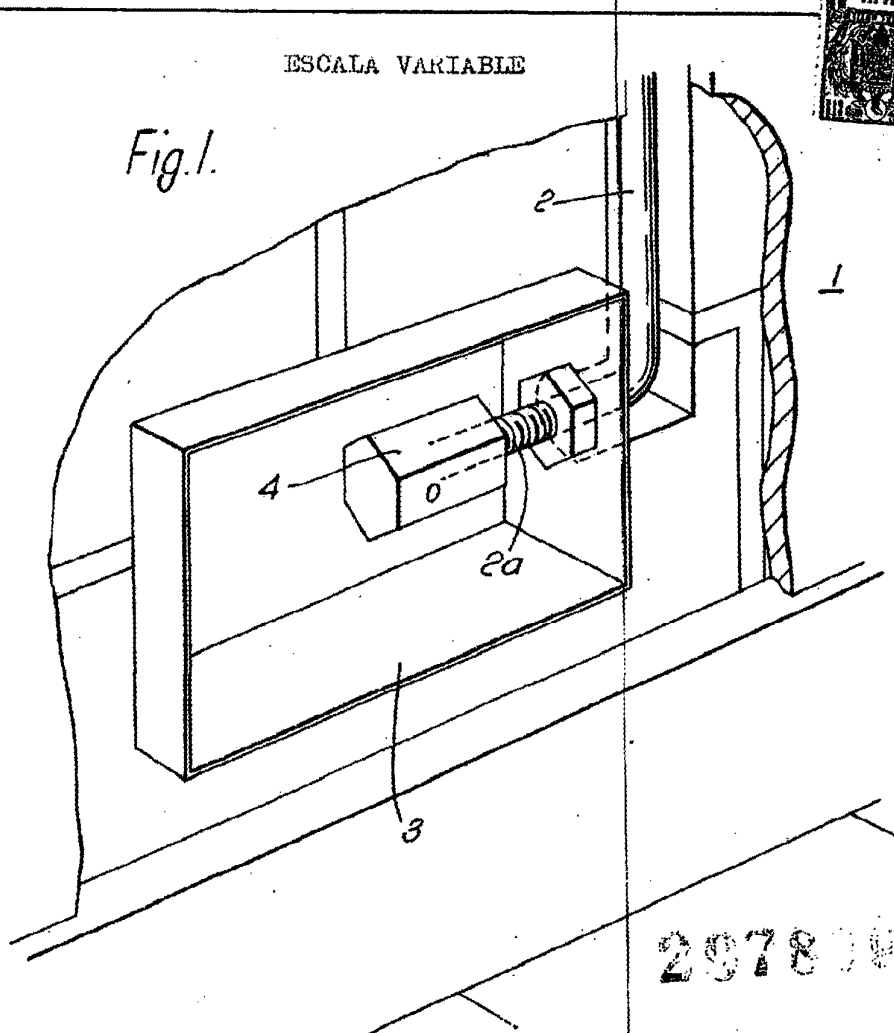

297800

Fig. 2.

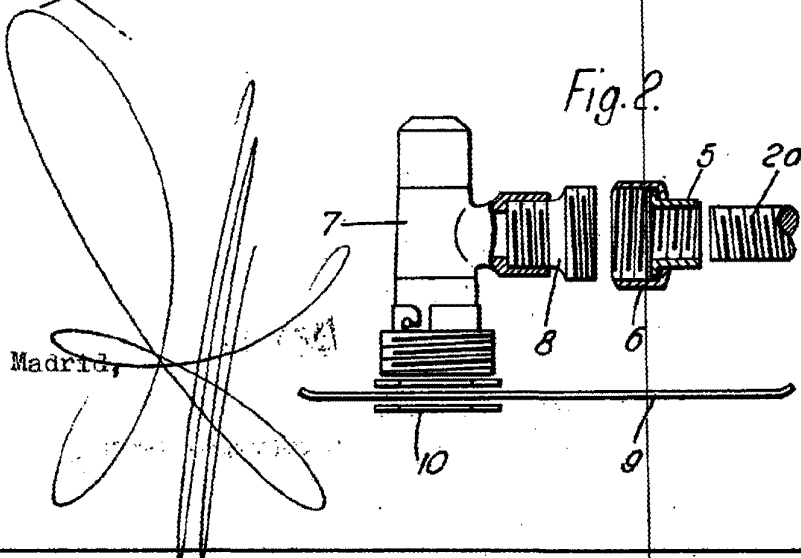

ESCALA VARIABLE



Fig.3.

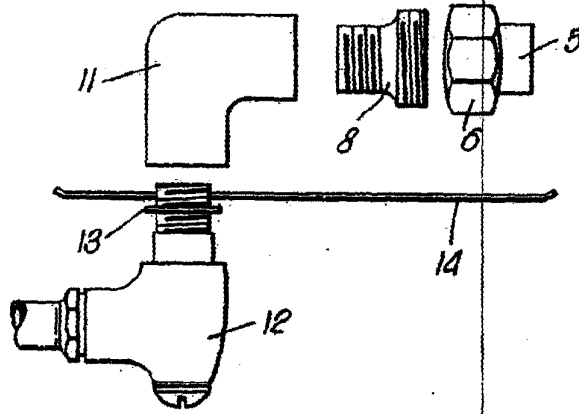
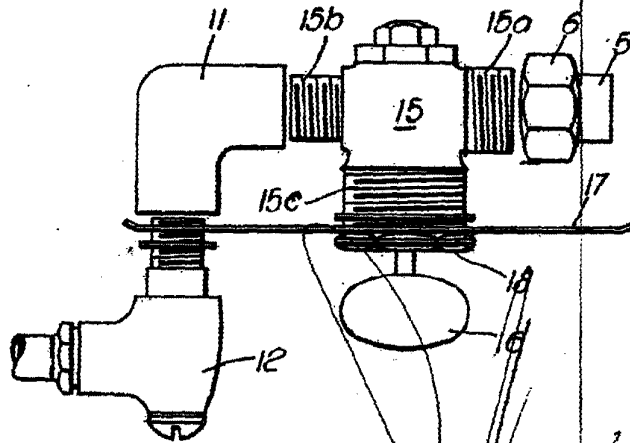

Fig.4.



W. G. & Co.,

Engineers, Cardiff, Wales.

ESCALA VARIABLE

Fig. 5.

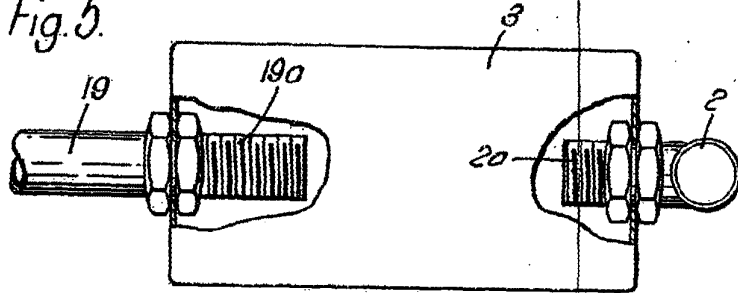

Fig. 6.

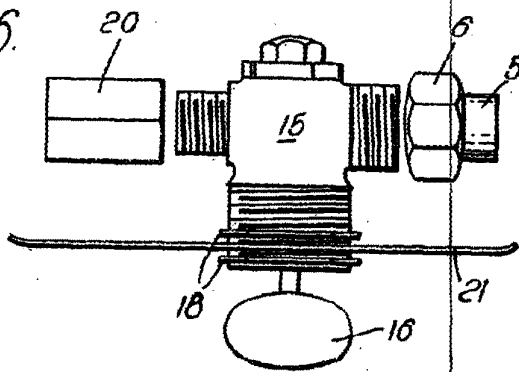
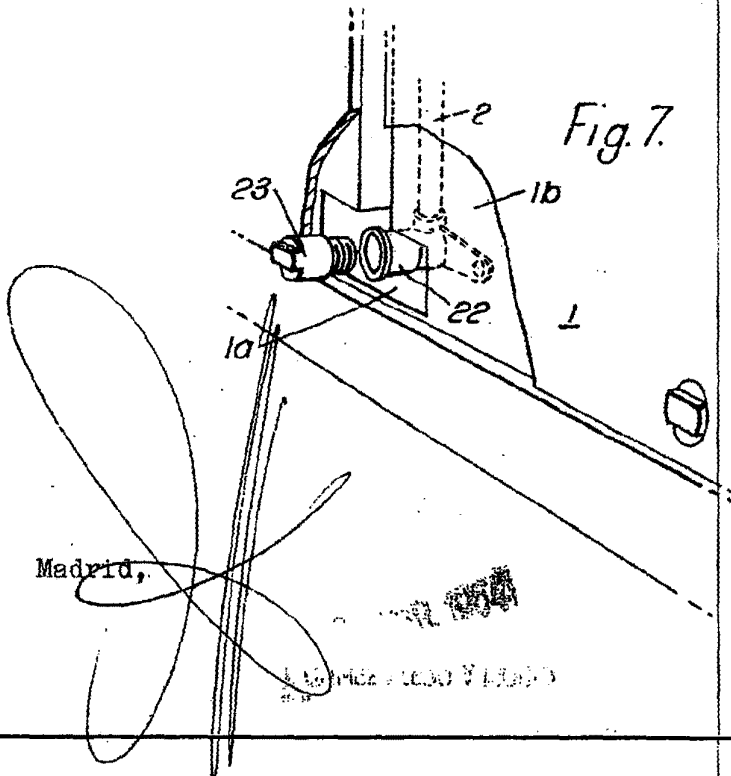

Fig. 7.



Madrid,

1914  
L. MORALES Y CAÑA