



297312

MEMORIA DESCRIPTIVA
DE UNA PATENTE DE INTRODUCCION POR DIEZ AÑOS EN ESPAÑA A FAVOR DE
COMERCIAL MIX S.A., DE NACIONALIDAD ESPAÑOLA, RESIDENTE EN BARCE-
LONA, Balmes 310.

sobre:

PROCEDIMIENTO DE CONFECCION EN Y RELACIONADO CON LOS MEDIOS PROTEC-
TORES DE ENCUADERNACION PARA PUBLICACIONES.



Con la presente solicitud tiene por objeto proteger un procedimiento de confección en y relacionado con los medios protectores de encuadernación para publicaciones, con el cual se consiguen grandes ventajas, ventajas éstas que se irán desprendiendo a lo largo de la presente descripción.

5.-

La finalidad primordial del procedimiento, es la de brindar a los consumidores o usuarios del boletín de información de la posibilidad de desprender y aislar la hoja que pueda comprender el tema de interés preferente con respecto al resto del folleto, sin necesidad de malograr la integridad del boletín, puesto que la constitución o formato del mismo, permite desintegrar la indicada hoja.

10.-

Presenta el objeto de la invención la particularidad destacada de estar compuesto por la superposición de un número variable de hojas sueltas e independientes, que permanecen exclusivamente vinculadas entre sí por uno de sus vértices superiores, mediante un corchete desmontable de cualquier tipo.

15.-

Respecto al boletín al que nos hemos referido, se puede tratar de una publicación periódica de divulgación sobre los temas de actualidad concernientes a una industria o actividad mercantil determinada.

20.-

Como tal ejemplar de publicación industrial podrá incluirse una gran cantidad de hojas, su contenido ofrecerá datos análogos a los de un catálogo divulgador de una producción cualquiera, y en esta circunstancia es donde radica con mayor importancia la cualidad de desmontable que se le concede al objeto de la invención, como característica fundamental del procedimiento.

25.-

Para mejor comprensión de la descripción que sigue, se adjuntan dibujos a los cuales se hará constante referencia a lo largo de la misma, siempre a título de ejemplo no limitativo.

30.-

La Figura 1ª., es una vista en perspectiva donde se esquematiza la correlación de las hojas que constituyen el formato de composición y que son igualmente medio encuadernador.

La Figura 2ª., es una perspectiva igualmente en detalle complementario de la expresada composición.



297312

La Figura 3ª., representa en perspectiva el medio encuadernador cerrado pero sin abrochar su solapa el cual configura e integra la publicación.

5.- Consiste la presente invención en un procedimiento de confección en y relacionado con los medios protectores de encuadernación para publicaciones, caracterizado porque tales medios estructuran la composición de un formado proporcionando una pluralidad de hojas (4) las que serán dobladas por una línea media transversal puesto que denotan su marcado para ello, a la vez que cada una de dichas hojas presentan angularmente una perforación (5) reforzada toda vez que por ella se ha de dar paso a un elemento de enganche o pasador adecuado que encuadernará todas las citadas hojas en una correlación coincidente, y a la vez que por ser verificable tal pasador es posible el entresacar alguna de las hojas (4) cuando se desee, así como permite tal disposición el doblarse en común por la indicada línea media quedando a modo de las hojas de un libro o carpeta constando con un lomo de folleto libre y desprovisto de toda costura o religado

10.-
15.-
20.-
25.- Con relación al archivo, las hojas son dotadas de unos taladros espaciados universalmente por donde son insertadas y agrupadas, quedando todo el conjunto protegido por una cubierta (6) construida a base de una cartulina la cual ha sido cortada con el mismo trazado y contorno de las hojas (4) prolongándose solidariamente una solapa (7) que es la que cierra el conjunto quedando a modo de una cartera apareciendo en el centro de la dicha solapa una perforación (8) reforzada con un anillo metálico, cuya perforación para que la solapa quede adherida a la cubierta (6) es preciso el pasar por ella un elemento retractil (9) fijado solidariamente por grapado a la propia cubierta que encara con la solapa.

30.- Parte de las hojas (4) que constituyen el conjunto son de gran dimensión, y por ello al tener mayor extensión sobresaldrán de la cubierta (6) son dobladas hacia adentro por una línea (10) y por otra adyacente (11) quedando así después de plegadas correctamente centra-



das y dentro del bloque de las demas hojas y protegidas también por la expresada cubierta (6).

Entre otra de las ventajas hemos de hacer constar que el conjunto brinda la oportunidad de ser utilizado como sobre envolvente para enviar por correo, para lo cual ostenta en su cara exterior y libre un espacio reservado en blanco, en el que se consignará la dirección o señas del destinatario.

Si bien la forma de ejecución aquí descrita constituye aplicación preferente de la presente invención, podrán introducirse modificaciones de forma y de detalle sin que por ello varíe la esencialidad de la misma, la cual se reivindica en la siguiente

NOTA

En resumen, la presente solicitud recaerá sobre las siguientes reivindicaciones.

15.- 1ª.- Procedimiento de confección en y relacionado con los medios protectores de encuadernación para publicaciones, caracterizado porque tales medios estructuran la composición de un formato proporcionando una pluralidad de hojas las que serán dobladas por una línea media transversal puesto que denotan su marcado para ello, a la vez que cada una de dichas hojas presenta angularmente una perforación reforzada toda vez que por ella se ha de dar paso a un elemento de enganche que encuadernará todas las citadas hojas en una correlación coincidente, y a la vez que por ser verificable tal pasador es posible el entresacar alguna de las hojas cuando se desee, así como permite tal disposición el doblarse en común por la indicada línea media quedando a modo de las hojas de un libro contando con un lomo de folleto libre y desprovisto de toda costura y religado.

30.- 2ª.- Procedimiento de confección en y relacionado con los medios protectores de encuadernación para publicaciones, según la reivindicación anterior caracterizado porque para llevar a cabo su archivado las hojas son dotados de unos orificios espaciales universalmente por donde son insertadas y agrupadas, quedando todo el conjunto protegido por una cubierta con el mismotrazado y contorno de las hojas prolongándose so-



297312

5.- lidariamente a la cubierta una solapa que es la que cierra el conjunto quedando a modo de una cartera, apareciendo en el centro de la expresada solapa una perforación reforzada con anillo metálico, cuya perforación para que la solapa quede adherida a la cubierta es preciso el pasar por ella un elemento retractil fijo en forma solidaria por grapado a la propia cubierta que encara con la citada solapa.

10.- 3º.- Procedimiento de confección en y relacionado con los medios protectores de encuadernación para publicaciones, según las reivindicaciones anteriores, caracterizado porque parte de las hojas que constituyen el conjunto son de gran dimensión, y por ello al tener mayor extensión sobresaldrán de la cubierta y son dobladas hacia adentro por unas líneas adyacentes quedando así después de plegadas correctamente centradas y dentro del bloque de las demás hojas y protegidas también por la expresada cubierta.

15.- 4º.- PROCEDIMIENTO DE CONFECCION EN Y RELACIONADO CON LOS MEDIOS PROTECTORES DE ENCUADERNACION PARA PUBLICACIONES.

Según se describe en la presente memoria que consta de cinco hojas escritas a máquina por una sola cara y dibujos.

Madrid a 6 de marzo de 1964

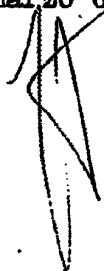



297312

FIG.3

FIG.1

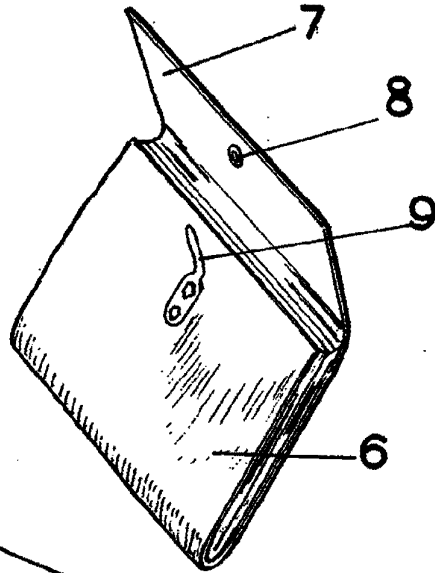
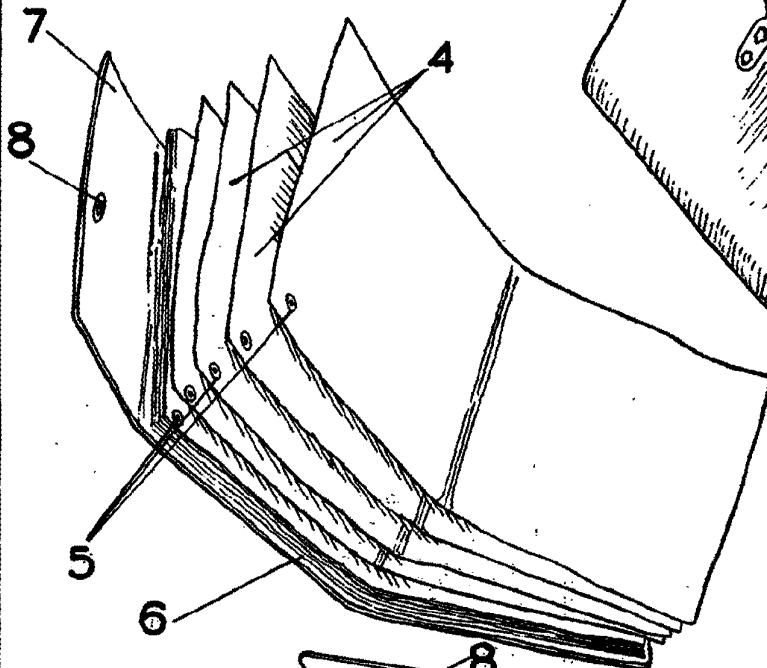
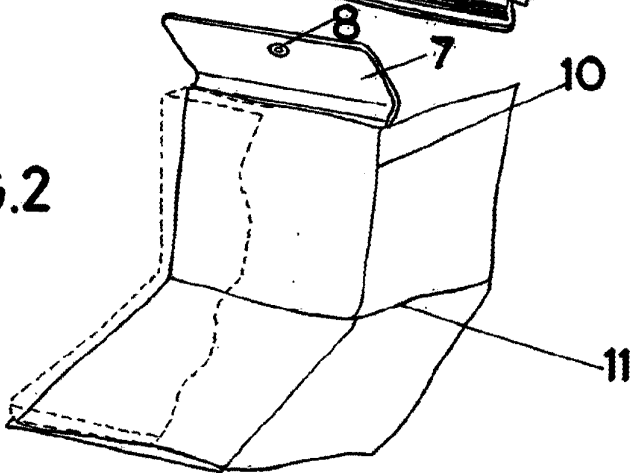

FIG.2



ESCALA VARIABLE
Madrid, de _____ de 19____
A MAR 1964