

|       |                          |      |
|-------|--------------------------|------|
| 19 ES | 11 NUMERO                | 10 Y |
|       | 21 296.983 (1)           |      |
|       | 22 FECHA DE PRESENTACION |      |
|       | 31-JULIO-1985            |      |



ESPAÑA

MODELO DE UTILIDAD

|                 |          |         |
|-----------------|----------|---------|
| 30 PRIORIDADES: | 32 FECHA | 33 PAIS |
| 31 NUMERO       |          |         |

|                        |                                |
|------------------------|--------------------------------|
| 47 FECHA DE PUBLICIDAD | 51 CLASIFICACION INTERNACIONAL |
|                        | E05B15/00, E05C3/12            |

|   |
|---|
| 54 TITULO DE LA INVENCIÓN   |
| " PESTILLO DE PICAPORTE PERFECCIONADO CON PROFUNDIDAD DE EJE DE ACCIONAMIENTO SELECTIVAMENTE VARIABLE " |

|                            |
|----------------------------|
| 71 SOLICITANTE (ES)        |
| TALLERES DE ESCORIAZA S.A. |

|  |
|--|
| DOMICILIO DEL SOLICITANTE                  |
| Bº Ventas - Carr. Oyarzun IRUN (GUIPUZCOA) |

|   |
|---|
| 72 INVENTOR (ES)  |
| D. LUIS VALDAJOS GALLEGO con D.N.I. 15.216.906, que cede sus derechos a la Firma solicitante. |

|                 |
|-----------------|
| 73 TITULAR (ES) |
|                 |

|                                   |
|-----------------------------------|
| 74 REPRESENTANTE                  |
| D. JUAN DEL VALLE Y SANCHEZ 309/3 |

3105

1           La presente memoria descriptiva tiene como fin la  
  .   declaración del objeto sobre el que ha de recaer el privilegio de  
  .   explotación industrial y comercial, exclusivo en el territorio na.  
  .   cional, de un Modelo de Utilidad, de acuerdo con la vigente Legis  
5   lación sobre Propiedad Industrial que, como el enunciado indica,  
  se trata de "PESTILLO DE PICAPORTE PERFECCIONADO CON PROFUNDIDAD  
  DE EJE DE ACCIONAMIENTO SELECTIVAMENTE VARIABLE".

CAMPO DE LA INVENCION

10           Esta es una invención relativa a los pestillos de  
  picaporte que son normalmente usados para el cierre de puertas y  
  que son movidos por un elemento accionador de pomo o manilla de -  
  tipo conocido, cuyo eje de accionamiento está situado en una posi  
  ción transversal respecto del pestillo.

15           En nuestra descripción denominaremos "profundidad  
  de eje de accionamiento" a la distancia existente entre el frente  
  del pestillo y el eje del elemento accionador transversal; esta -  
  dimensión coincide con la distancia entre el canto o borde de la  
  puerta y el eje del elemento accionador, toda vez que el frente -  
  del pestillo se instala enrasado con el borde del batiente de la  
20   puerta.

  .           El principal problema existente en los pestillos  
  de picaporte normalmente usados, es el derivado de que cada fabri  
  cante los realizaba con una profundidad de eje de accionamiento -  
  distinta y en el momento de tener que realizar una sustitución, -  
25   era necesario conseguir un picaporte de exactamente la misma pro-

1 fundidad.

En la industria, con la aplicación de normas de estandarización se ha solucionado este defecto, pero sólo de un modo parcial y ahora en el mundo se han unificado las medidas de profundidad de eje, pero no en una sola medida si no en dos, de forma que actualmente las medidas normalizadas de profundidad de eje de accionamiento son de sesenta y setenta milímetros.

5  
10  
15 Nos encontramos por tanto que, incluso con medidas normalizadas, si el usuario desea sustituir el pestillo de una puerta tiene que adquirir otro de la medida adecuada, lo cual es una dificultad por no tratarse de un especialista y por la coexistencia de dos medidas normalizadas, fabricantes, almacenistas y puntos de venta, se ven en la obligación de duplicar las existencias de todos los modelos para atender a las peticiones de las dos medidas normalizadas distintas.

20 Todos estos problemas se solucionarían disponiendo de un pestillo capaz de adaptarse a distintas profundidades de eje de accionamiento, pero este problema no ha sido satisfactoriamente resuelto todavía.

25 Algún intento que se ha realizado de un pestillo adaptable en profundidad de eje, mediante la sustitución de piezas interiores del mecanismo, no puede considerarse satisfactorio porque se trata de un producto complicado y costoso, y además, la manipulación de piezas del interior para proceder al cambio de dimensión, es complicado para un usuario que habitualmente no es un es-

1 especialista en estos mecanismos.

OBJETO Y RESUMEN DE LA INVENCION

5 El objeto de nuestra invención es un sencillo pestillo de picaporte cuya profundidad de eje de accionamiento es selectivamente variable para adoptar las dos medidas normalizadas con el mismo elemento.

10 Para ello la cola de arrastre del picaporte tiene conformadas dos parejas de prominencias enfrentadas entre sí las de cada pareja y situada cada una de las parejas a una distancia diferente del frente del pestillo y a su vez la envuelta de guiado, que sujeta la cola con sus bordes laterales, tiene rasgada en  
15 ambas caras una amplia ventana transversal que abarca las dos parejas de prominencias, así como también la envuelta posee tres orificios reales transversales de centros alineados con su línea media, completando el conjunto dos piezas adosables optativas, --  
20 planas, que poseen orificios encasquillados o prolongados transversalmente con casquillos con ubicación de sus ejes coincidente con los orificios de la envuelta y un vaciado en sector circular situado, optativamente, en coincidencia longitudinal con el área operativa de una de las dos parejas de prominencias de la cola de arrastre, todo ello de modo que eligiendo una u otra de las dos --  
25 piezas adosables optativas y adosándola con introducción de sus casquillos en los orificios de la envuelta, variamos selectivamente la profundidad de eje de accionamiento o distancia existente entre el frente del picaporte y el eje del elemento accionador --

1 transversal que habitualmente se emplea.

Bastará por tanto con elegir una de las dos piezas optativas y montarla para tener el pestillo de la medida adecuada; la elección de la pieza correcta es evidente por simple comparación dimensional con el pestillo antiguo.

5 El montaje de la pieza es también evidente y sólo puede introducirse por el costado correcto.

10 Ambas operaciones (elección y montaje) están por tanto al alcance del usuario menos experto y con un solo pestillo de fabricación sencilla, hemos resuelto todos los problemas actualmente existentes.

15 Para comprender mejor la naturaleza del invento, en los planos adjuntos representamos (a título de ejemplo meramente ilustrativo y no limitativo) una forma preferente de realización industrial, a la que nos remitimos en nuestra descripción, sobre dichos planos.

#### DESCRIPCION DE LOS DIBUJOS

20 La figura 1 es una vista en alzado del pestillo sin las piezas adosables.

La figura 2 es una vista en alzado de una de las piezas adosables.

La figura 3 es una vista en alzado de la otra pieza adosable.

La figura 4 es una vista en alzado del pestillo.

25 La figura 5 es una vista en planta desde abajo del

1 pestillo, respecto de la figura anterior.

La figura 6 es una perspectiva de una de las piezas adosables.

5 La figura 7 es una vista en alzado de la pieza de la figura 6.

La figura 8 es una sección vista según la indicación 30-30 de la figura 7.

La figura 9 es una perspectiva de la otra pieza adosable.

10 La figura 10 es una vista en alzado de la pieza de la figura 9.

La figura 11 es una sección vista según la indicación 31-31 de la figura 10.

15 Las figuras 12 y 13 son vistas respectivamente en alzado y planta vertical desde abajo, del pestillo con la pieza adosable de la figura 6 ya insertada.

Las figuras 14 y 15 son vistas respectivamente en alzado y planta vertical desde abajo, del pestillo con la pieza adosable de la figura 9 ya insertada.

20 La figura 16 es una vista en alzado de la envuelta de guiado de la cola del picaporte.

La figura 17 es una sección vista según la indicación 25-25 de la figura 16.

25 La figura 18 es una sección vista según la indicación 26-26 de la figura 16.

1 La figura 19 es una vista en alzado de la cola de arrastre del picaporte.

La figura 20 es una sección vista según la indicación 27-27 de la figura 19.

5 La figura 21 es una sección vista según la indicación 28-28 de la figura 19.

La figura 22 es una sección vista según la indicación 29-29 de la figura 19.

10 En estas figuras se anotan las siguientes particularidades:

- 1 .- Cuerpo del pestillo
- 2 .- Cabeza de picaporte
- 3 .- Cola de arrastre de picaporte
- 4 .- Frente del pestillo
- 15 5 .- Envuelta de guiado de la cola (3)
- 6 .- Pareja delantera de prominencias enfrentadas
- 7 .- Pareja trasera de prominencias enfrentadas
- 8 .- Ventana transversal de la envuelta (5)
- 9 .- Primer orificio real de la envuelta (5)
- 20 10 .- Segundo orificio real de la envuelta (5)
- 11 .- Tercer orificio real de la envuelta (5)
- 12 .- Primera profundidad de eje del elemento accionador del picaporte
- 25 13 .- Segunda profundidad de eje del elemento accionador del picaporte

- 1
- 14 .- Eje del elemento accionador del picaporte
- 15 .- Pieza adosable optativa
- 16 .- Pieza adosable optativa
- 17 .- Vaciado en sector circular
- 5
- 18 .- Orificio encasquillado de la pieza (15)
- 19 .- Orificio encasquillado de la pieza (15)
- 20 .- Orificio encasquillado de la pieza (15)
- 21 .- Orificio encasquillado de la pieza (15)
- 22 .- Orificio encasquillado de la pieza (16)
- 10
- 23 .- Orificio encasquillado de la pieza (16)
- 24 .- Orificio encasquillado de la pieza (16)
- 25 .- Indicativo de sección
- 26 .- Indicativo de sección
- 27 .- Indicativo de sección
- 15
- 28 .- Indicativo de sección
- 29 .- Indicativo de sección
- 30 .- Indicativo de sección
- 31 .- Indicativo de sección
- 32 .- Bordes laterales doblados de la envuelta (5)
- 20
- 33 .- Casquillo del orificio (18)
- 34 .- Casquillo del orificio (19)
- 35 .- Casquillo del orificio (20)
- 36 .- Casquillo del orificio (21)
- 37 .- Casquillo del orificio (22)
- 25
- 38 .- Casquillo del orificio (23)

1 39 .- Casquillo del orificio (24)

40 .- Extremos de tope del vaciado (17)

41 .- Pestañas de la cola (3)

42 .- Nuevo doblado de la pestaña (41)

5 DESCRIPCION DE LA REALIZACION CONTEMPLADA

En los dibujos se han representado las distintas piezas, ocupando una posición relativa en sentido horizontal que se corresponde con su posición de montaje, para ayudar con ello a una mejor comprensión.

10 Los elementos del picaporte a los que no se hace referencia en nuestra descripción son de tipo conocido y en cualquier caso no forman parte de la invención.

En las figuras 1, 2 y 3 se muestran los elementos básicos de la invención.

15 El cuerpo (1) del pestillo aloja los mecanismos convencionales interiores de seguridad de la cabeza (2) de picaporte que emerge respecto del frente (4) que queda enrasado con el borde del batiente de la puerta.

20 Unida a la cabeza (2) de picaporte existe la cola (3) de arrastre por la cual recibe el accionamiento del elemento accionador transversal convencional que no ha sido representado.

25 La cola de arrastre (3) representada en detalle en las figuras 19, 20, 21 y 22 vá guiada en su desplazamiento por la envuelta de guiado (5) que está unida al cuerpo (1) y que se representa con detalle en las figuras 16, 17 y 18.

1 De acuerdo con la invención, la cola de arrastre  
: (3) tiene conformadas dos parejas de prominencias (6 y 7) enfren-  
: tadas entre sí las dos prominencias que configuran cada pareja y  
: situadas cada una de las parejas ( 6 y 7) a una distancia diferen-  
5 te del frente (4) del pestillo.

La envuelta de guiado (5) sujeta a la cola (3) con  
sus bordes laterales (32); ver en detalle en figuras 5, 16, 17 y -  
18.

10 La envuelta de guiado (5) tiene rasgada en ambas  
: caras una amplia ventana transversal (8) que abarca a las dos pare-  
: jas de prominencias (6 y 7). También tiene la envuelta (5) tres --  
: orificios reales transversales (9, 10 y 11) con sus centros alinea-  
dos sobre la línea media longitudinal del pestillo.

15 El conjunto se completa con dos piezas adosables -  
: optativas (15 y 16) planas y que tienen orificios (18, 19, 20, 21,  
: 22, 23 y 24) prolongados transversalmente con casquillos (ver figu-  
: ras 6, 8, 9 y 11). Los ejes de estos orificios (18, 19, 20, 21, 22,  
: 23 y 24) coinciden con los orificios de la envuelta (5).

20 Las piezas adosables (15 y 16) tienen también un -  
: vaciado (17), en forma de sector circular y situado optativamente  
: en coincidencia longitudinal con el área operativa de una de las -  
: dos parejas (6 y 7) de prominencias enfrentadas. De modo que el --  
: vaciado (17) de la pieza adosable (16) corresponde al área optati-  
: va de la pareja de prominencias (6) y el vaciado (17) de la pieza  
25 adosable (15) corresponde al área optativa de la pareja de promi-

1 nencias (7).

2 La profundidad de eje de accionamiento (12 y 13) o  
3 distancia existente entre el frente del picaporte (4) y el eje del  
4 elemento accionador transversal que habitualmente se emplea, está  
5 representada en la figura 1 y la profundidad (12) corresponde a la  
6 medida normalizada de sesenta milímetros y a la pieza (16); la pro-  
7 fundidad (13) corresponde a la medida de setenta milímetros y a la  
8 pieza (15). Para variar selectivamente esta profundidad, bastará  
9 con elegir una u otra de las dos piezas adosables optativas (15 y  
10 16) y adosarla con la introducción de sus casquillos (33 á 36, ó,  
11 37 á 39) en los orificios (9 á 11) de la envuelta (5) para conse-  
12 guir un pestillo valedero para las dos medidas normalizadas. En  
13 las figuras 12 y 13 se muestra el conjunto montado con la pieza  
14 adosable (16) y en las figuras 14 y 15 el conjunto montado con la  
15 pieza adosable (15).

16 En las piezas adosables (15 y 16) el vaciado en  
17 sector circular (17) tiene una amplitud angular que coincide con  
18 el recorrido operativo del elemento accionador transversal emplea-  
19 do, constituyéndose con ellos los extremos (40, figuras 12 y 14) -  
20 del sector (17) en topes que delimitan el recorrido operativo del  
21 elemento accionador evitando esfuerzos no deseados sobre la cola  
22 de arrastre (3) del picaporte.

23 La distribución de espacios huecos y orificios --  
24 existentes tanto en la cola de arrastre (3) como en la envuelta -  
25 (5) ha sido objeto de un estudio minucioso para el correcto fun--

1 cionamiento en ambas medidas sin que los elementos móviles se in-  
- terfieran en su desplazamiento en ninguno de los casos.

5 Para ello, la envuelta (5) respecto del frente (4)  
del pestillo tiene los siguientes orificios: un primer orificio -  
real (9) circular completo; un segundo orificio real (10) de sec-  
ción circular propia superior a ciento ochenta grados y el resto  
en intersección con la ventana transversal (8) y un tercer orifi-  
cio real (11) de sección circular propia superior a ciento ochenta  
10 grados y el resto abierto hacia el borde posterior de la envuelta  
(5).

15 Cada uno de los orificios (9, 10 y 11) que existen  
en la envuelta (5) tiene la particularidad de que los enfrentados  
en ambas caras de la envuelta (5) tienen distinta sección, de mane-  
ra que ambos permiten el paso de los medios de fijación del elemen-  
to accionador, que deben de traspasar el pestillo, pero solamente  
los orificios (9, 10 y 11) de una de las caras de la envuelta (5)  
tienen la amplitud suficiente para permitir el alojamiento de la  
sección de los casquillos (18 á 21, ó, 22 á 24) de las piezas ados-  
sables (15 y 16); esto nos asegura que las piezas (15 y 16) serán  
20 forzosamente adosadas en su cara adecuada, que es la que correspon-  
de al costado en que la cabeza (2) de picaporte presenta el plano  
en rampa inclinada. Esta diferencia de sección de los orificios de  
las dos caras, se aprecia en los dibujos en los que siempre son --  
vistos desde la cara de sección mayor.

25 Cuando montamos la pieza adosable (16) que corres-

1 ponde a la profundidad de eje de accionamiento menor (12), el pri-  
mer orificio encasquillado (22) se alojará en el primer orificio -  
real (9) de la envuelta (5); el segundo orificio encasquillado (23)  
atravesará la ventana (8) y quedará situado entre la pareja trase-  
5 ra (7) de prominencias y el tercer orificio encasquillado (24) se  
alojará en el tercer orificio real (11) de la envuelta. En este -  
caso, los medios de fijación del elemento accionador atravesarán  
en el primero (22) y tercero (24) de los orificios encasquillados.

10 Cuando montamos la pieza adosable (15) correspon-  
diente a la profundidad de eje (13) mayor; el primer orificio en-  
casquillado (18) se alojará en el primer orificio real (9) de la -  
envuelta (5); el segundo orificio encasquillado (19) se alojará en  
el segundo orificio real (10); el tercer orificio encasquillado --  
15 (20) se alojará en el tercer orificio real (11) de la envuelta (5)  
y el cuarto orificio encasquillado (21) quedará en voladizo detrás  
de la envuelta (5) como se ve en la figura 15. En este caso, los -  
medios de fijación del elemento accionador, atravesarán el segundo  
(19) y cuarto (21) de los orificios encasquillados.

20 Es fundamental para el correcto funcionamiento del  
picaporte el conseguir un adecuado guiado del elemento móvil que -  
es la cola de arrastre (3), que permita los grandes vaciados de ma-  
terial que se han realizado en esta pieza, según se ve con detalle  
en las figuras 19, 20, 21 y 22. Para ello, la cola de arrastre (3)  
en dos tercios de su longitud tiene sus bordes doblados originando  
25 sendas pestañas transversales (41) y siendo la amplitud de estas -

1 pestañas (41) igual a la separación de las dos caras de la envuel-  
ta de guiado (5); como por su parte también la envuelta de guiado  
(5) tiene en una de sus caras las pestañas (32) que abrazan a la  
cola de arrastre (3), la correcta alineación y guiado de la cola  
5 de arrastre (3) está asegurada completamente tanto en desalineacio-  
nes verticales como laterales.

El esfuerzo de actuación del pestillo será siempre  
recibido a través de una de las dos parejas de prominencias enfren-  
tadas (6 ó 7) y para aumentar su resistencia, se configuran estas  
10 prominencias en colaboración con las pestañas (41) transversales  
de la cola. Así, vemos en la figura 21 que la pareja delantera (6)  
se robustece prolongando las pestañas (41) con un nuevo doblado --  
(42). Por su parte en la figura 22 y para la pareja de prominen-  
cias trasera (7) se acude a un doblez transversal de la superficie  
15 de la cola (3) que se apoya en las pestañas (41); con cualquiera de  
estas soluciones, hemos conseguido que frente al elemento acciona-  
dor que se emplee, las prominencias (6 ó 7) presenten una superfi-  
cie de apoyo mayor que la del simple espesor de la lámina metálica  
de que está fabricada la cola de arrastre.

20 Descrita suficientemente la naturaleza del presen-  
te invento, así como su realización industrial, sólo cabe añadir -  
que, en su conjunto y partes constitutivas es posible introducir -  
cambios de forma, materia y disposición, sin salirse del cuadro --  
del invento, en cuanto tales alteraciones no desvirtúen su funda-  
25 mento.

1 El solicitante, al amparo de los Convenios Internacionales sobre Propiedad Industrial, se reserva el derecho de extender la presente demanda a los países extranjeros, si fuera posible, reivindicando la misma prioridad de la presente solicitud.

5 N O T A

El Modelo de Utilidad que se solicita en España por veinte años, como nuevo, de acuerdo con la vigente Legislación sobre Propiedad Industrial, deberá recaer sobre "PESTILLO DE PICAPORTE PERFECCIONADO CON PROFUNDIDAD DE EJE DE ACCIONAMIENTO SELEC-  
10 TIVAMENTE VARIABLE", en todo de acuerdo con las siguientes:

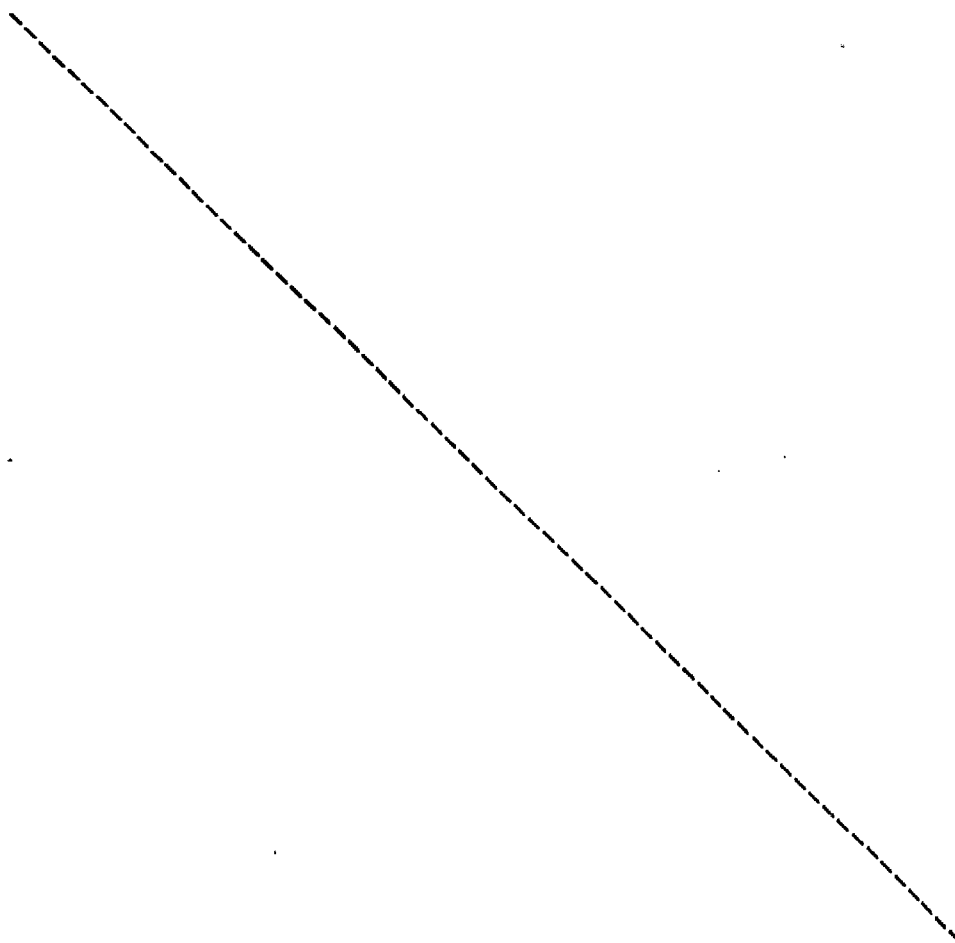



1 do con la reivindicación anterior, caracterizado porque en las pie  
zas adosables el vaciado en sector circular tiene una amplitud an-  
gular que coincide con el recorrido de giro operativo del elemento  
accionador transversal empleado, constituyéndose con ello en tope  
5 que delimita dicho recorrido operativo.

3a .- Pestillo de picaporte perfeccionado con pro-  
fundidad de eje de accionamiento selectivamente variable, de acuer-  
do con las reivindicaciones anteriores, caracterizado porque los  
orificios existentes en la envuelta de guiado serán en este orden  
10 respecto del frente del pestillo, un primer orificio real circular  
completo, un segundo orificio real de sección circular propia supe-  
rior a ciento ochenta grados y el resto en intersección con la ven-  
tana transversal, un tercer orificio real de sección circular pro-  
pia superior a ciento ochenta grados y el resto abierto hacia el  
15 borde posterior de la envuelta.

4a .- Pestillo de picaporte perfeccionado con pro-  
fundidad de eje de accionamiento selectivamente variable, de acuer-  
do con las reivindicaciones anteriores, caracterizado porque cada  
uno de los orificios existentes en la envuelta de guiado tiene la  
20 particularidad de que los enfrentados en ambas caras tienen dis-  
tinta sección, de modo que ambos permiten el paso de los medios de  
fijación del elemento accionador, pero solamente los de una cara  
permiten el alojamiento de los casquillos de las piezas adosables,  
lo cual asegura que estas piezas sean adosadas forzosamente en su  
25 cara adecuada que es la que corresponde a la rampa inclinada del -

1 picaporte.

5 5a .- Pestillo de picaporte perfeccionado con profundidad de eje de accionamiento selectivamente variable, de acuerdo con las reivindicaciones anteriores, caracterizado porque la -- pieza adosable correspondiente a la profundidad del eje menor poseerá, un primer orificio encasquillado que se alojará en el primer orificio real de la envuelta, el sector circular, un segundo orificio encasquillado que atravesará la ventana y quedará alojado entre la pareja de prominencias trasera y un tercer orificio encasquillado que se alojará en el tercer orificio real de la envuelta; en este caso, los medios de fijación del elemento accionador se introducirán en el primero y tercero de los orificios encasquillados.

15 6a .- Pestillo de picaporte perfeccionado con profundidad de eje de accionamiento selectivamente variable, de acuerdo con las reivindicaciones anteriores, caracterizado porque la -- pieza adosable correspondiente a la profundidad de eje mayor poseerá un primer orificio encasquillado que se alojará en el primer orificio real de la envuelta, un segundo orificio encasquillado que se alojará en el segundo orificio real de la envuelta, el sector circular, un tercer orificio encasquillado que se alojará en el tercer orificio de la envuelta y un cuarto orificio encasquillado que quedará en voladizo detrás de la envuelta; en este caso, los medios de fijación del elemento accionador se introducirán en el segundo y cuarto de los orificios encasquillados.

25 7a .- Pestillo de picaporte perfeccionado con pro-

1 fundidad de eje de accionamiento selectivamente variable, de acuer  
do con las reivindicaciones anteriores, caracterizado porque la co  
la de arrastre del picaporte, en dos tercios de su longitud tiene  
sus bordes doblados originando sendas pestañas transversales y  
5 siendo la amplitud de estas pestañas igual a la separación de las  
dos caras de la envuelta de guiado; por su parte, esta envuelta  
tiene en una de sus caras pestañas en igual disposición que abra  
zan a las pestañas de la cola, consiguiéndose con ello un correcto  
guiado y alineación de la cola de arrastre en su desplazamiento  
10 operativo.

8a .- Pestillo de picaporte perfeccionado con pro  
fundidad de eje de accionamiento selectivamente variable, de acuer  
do con las reivindicaciones anteriores, caracterizado porque las  
dos parejas de prominencias enfrentadas de la cola de arrastre se  
15 conformarán en colaboración con las pestañas transversales de la  
cola, lo que permitirá que frente al elemento accionador posean  
una superficie de apoyo mayor que la del simple espesor de la lám  
na de que está fabricada la cola de arrastre.

9a .- "PESTILLO DE PICAPORTE PERFECCIONADO CON PRO  
20 FUNDIDAD DE EJE DE ACCIONAMIENTO SELECTIVAMENTE VARIABLE".

Según queda sustancialmente descrito en la presen  
te memoria descriptiva que consta de veinte hojas, mecanografiadas  
por una sola cara, acompañada de sus correspondientes dibujos.

Madrid, a 31 de julio de 1.985

El Agente Oficial

JUAN DEL VALLE SANCHEZ

P.P.

José Izquierdo Faces

1

5

10

15

20

25

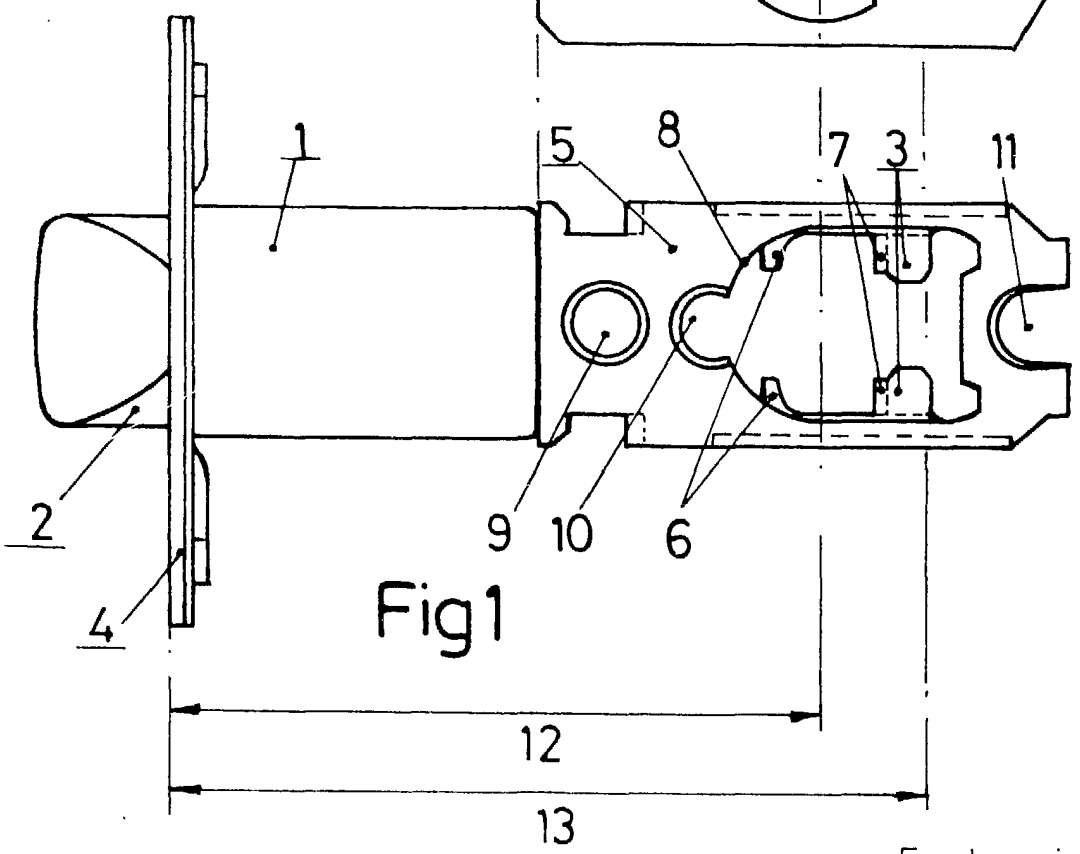
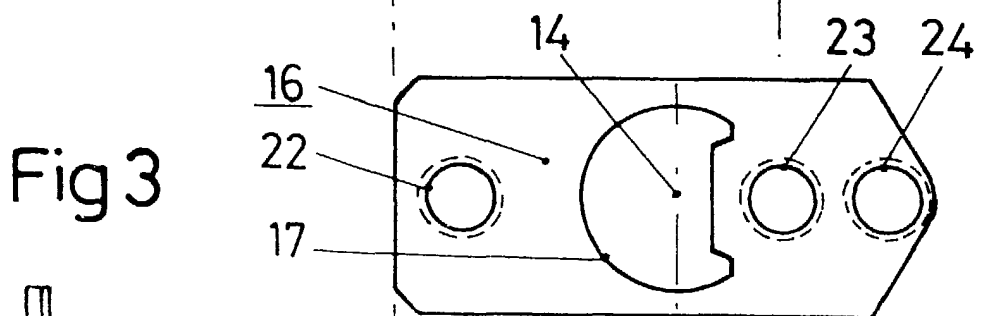
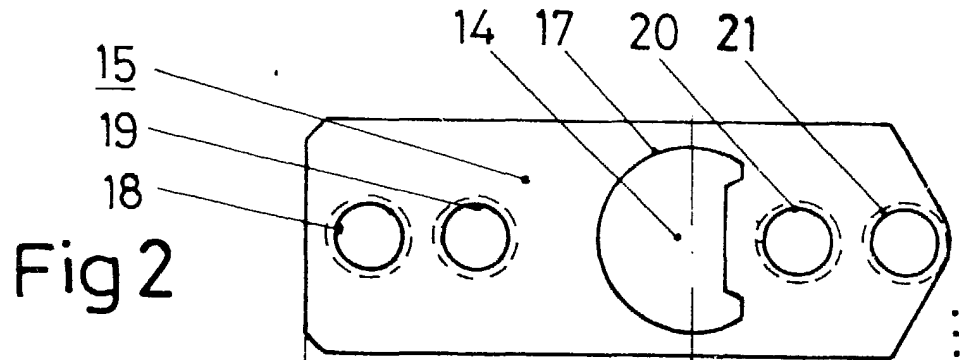

Escala variable  
Madrid 31. JUL 1985  
El Agente Oficial  
JUAN DEL VALLE SANCHEZ  
P.P.  
José Izquierdo Faces

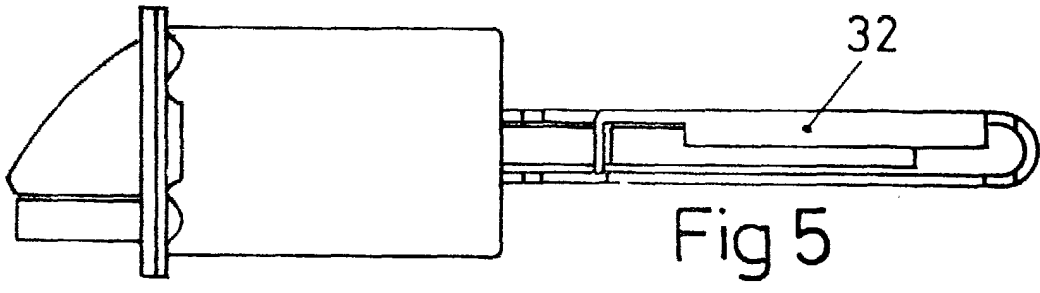

Fig 5

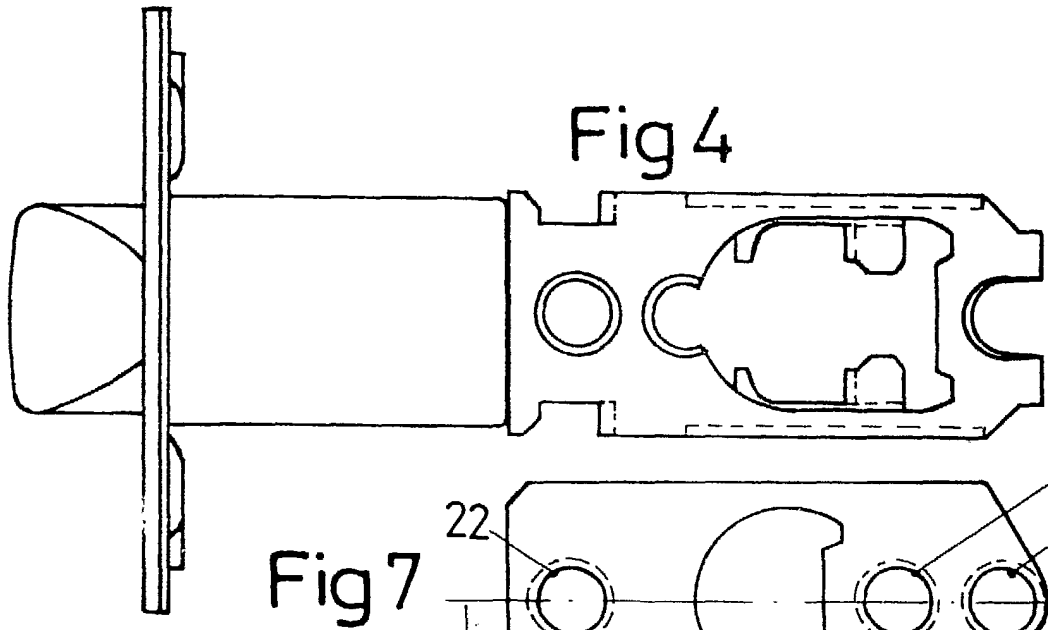

Fig 4

Fig 6

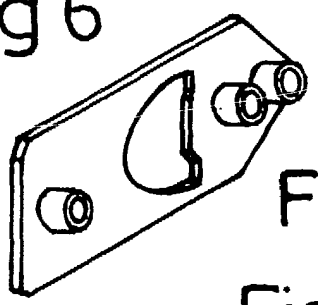

Fig 9

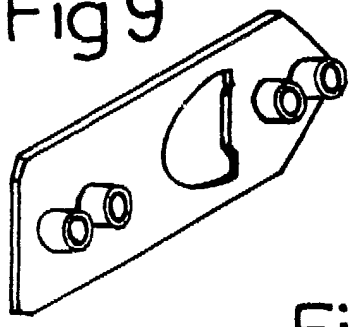

Fig 7

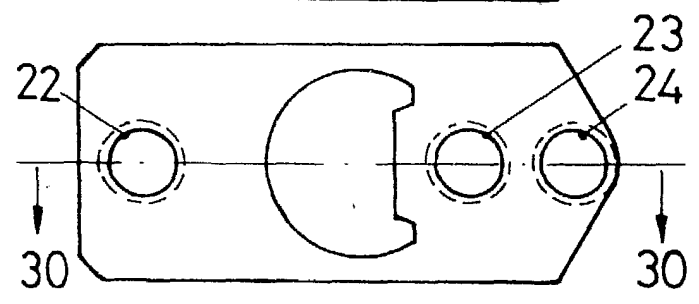

Fig 8

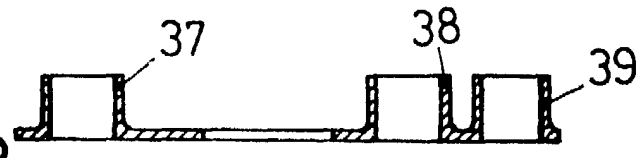

Fig 10

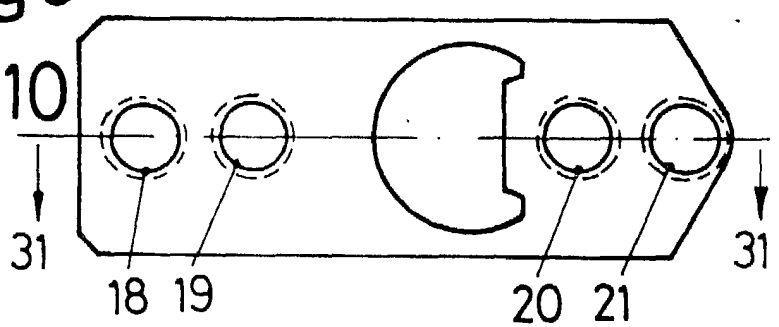
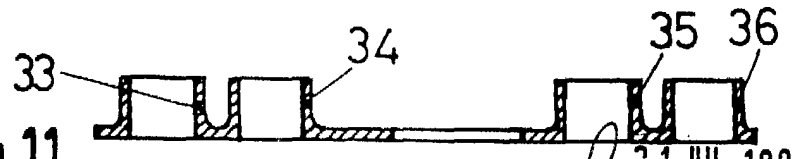

Fig 11



Escala variable

Madrid 31 JUL 1985

El Agente Oficial  
 JUAN DEL VALLE SANCHEZ  
 P. P.  
 José Izquierdo Faces

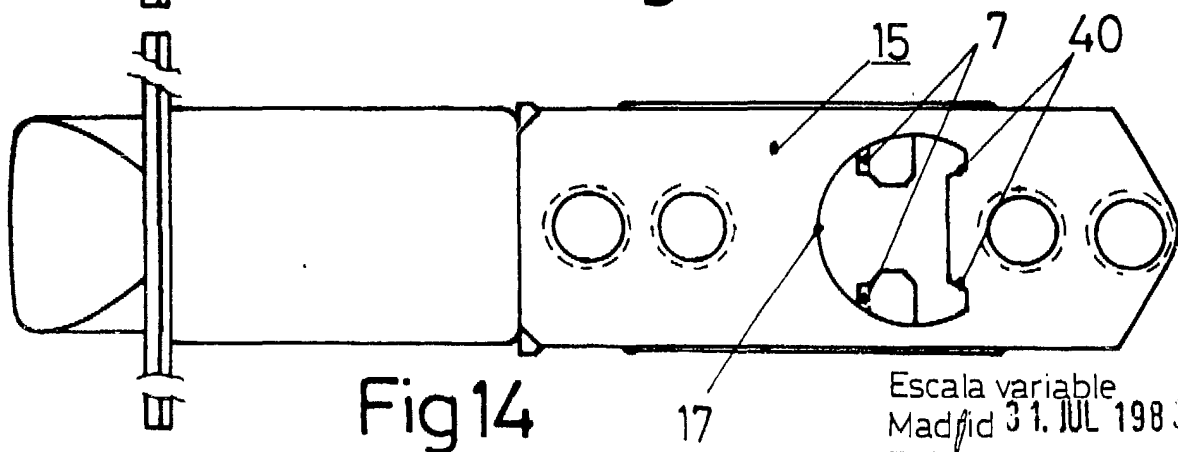
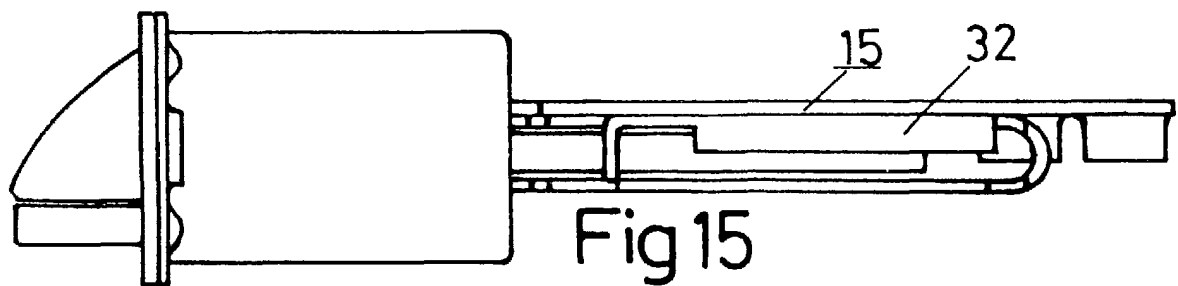
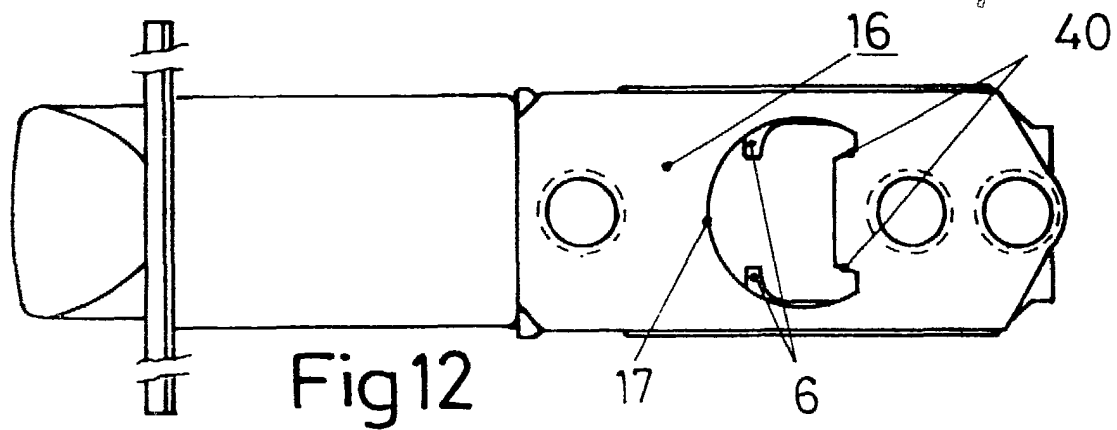
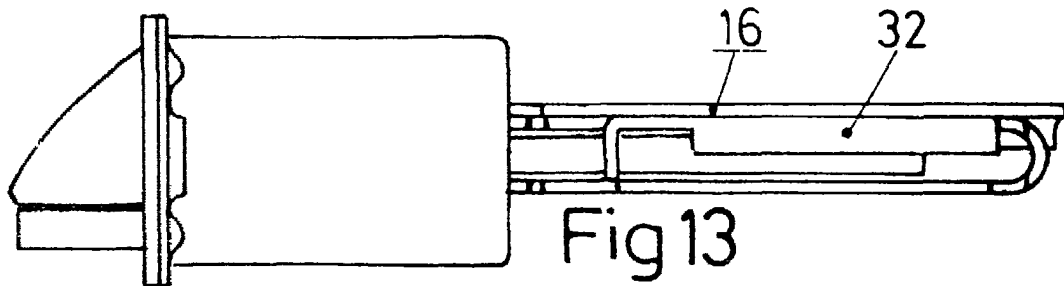

Escala variable  
Madrid 31. JUL 1985  
El Agente Oficial

JUAN DEL VALLE SANCHEZ  
P. P.  
José Izquierdo Facas

Fig 17

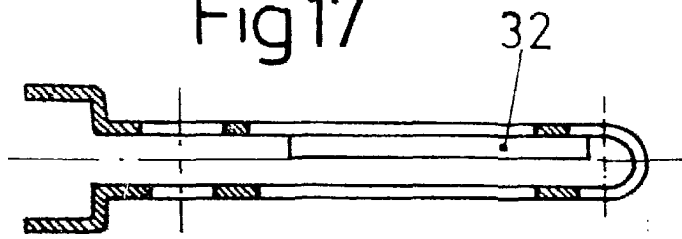

Fig 18

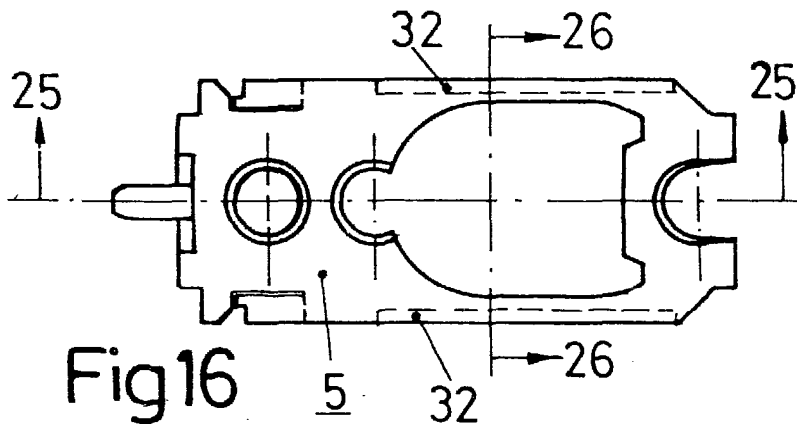
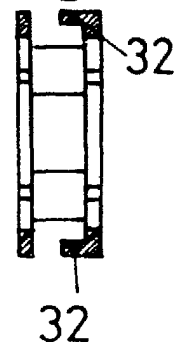

Fig 16

Fig 20

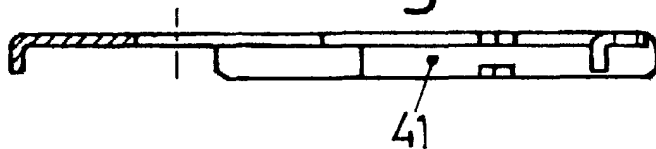

Fig 21

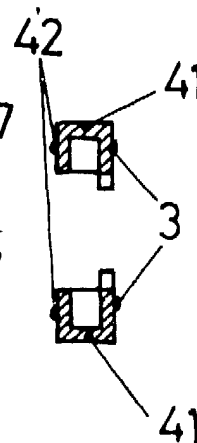

Fig 22

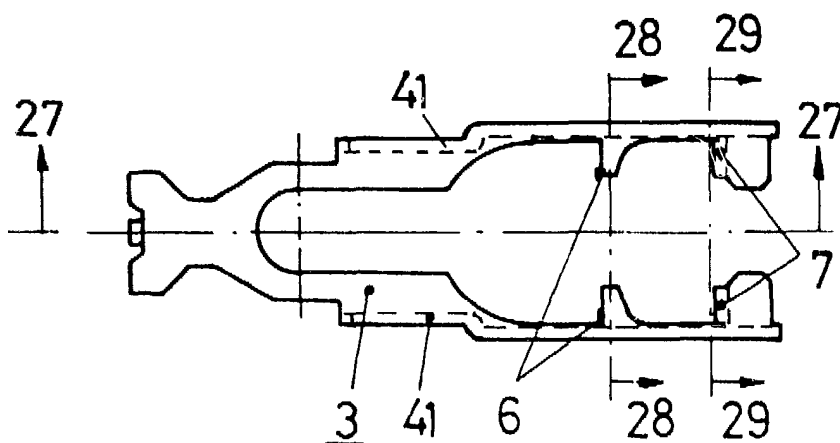
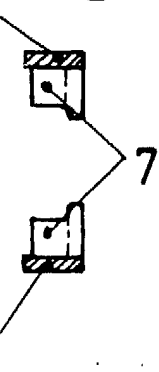

Fig 19

Madrid 1. JUL 1985  
El Agente Oficial

JUAN DEL VALLE SANCHEZ  
P. P.  
José Izquierdo Facas

Escala variable