

10	ES	11	NUMERO	18	Y
		21	296862		
		22	FECHA DE PRESENTACION		
			24-4-1.986		



ESPAÑA

MODELO DE UTILIDAD

30	PRIORIDADES:	32	FECHA	33	PAIS
31	NUMERO				
	85 06211		24 de Abril de 1.985		FRANCIA.

67	FECHA DE PUBLICIDAD	61	CLASIFICACION INTERNACIONAL
			B65D 51/00, B60T 17/06

64	TITULO DE LA INVENCIÓN
	TAPON DE RECIPIENTE.

71	SOLICITANTE (S)
	BENDIX France.

	DOMICILIO DEL SOLICITANTE
	126, rue de Stalingrad, 93700 DRANCY (Francia).

72	INVENTOR (ES)
	Philippe COME., Raphaël AIRES

73	TITULAR (ES)

74	REPRESENTANTE
	D. JOSE MIGUEL GOMEZ-ACEBO y POMBO.

La presente invención se refiere a los tapones para depósitos y más particularmente a un tapón de este tipo para un depósito de fluido de cilindro principal de freno.

Es necesario que un tapón de depósito permita el libre paso del aire desde el interior del depósito hacia la atmósfera, por ejemplo, cuando se produzcan variaciones de nivel de fluido hidráulico en el depósito. Es importante también que el tapón impida la entrada de agentes contaminantes y principalmente de líquidos externos en el depósito.

Se conoce por el documento FR-A-2521934 un tapón de depósito de fluido hidráulico que comprende una disposición de válvula y en el que los canales de admisión y de salida se encuentran en el fileteado entre el tapón y el cuerpo del depósito. Este tapón presenta inconvenientes debido a que necesita varias piezas y porque, si el depósito está sometido a sacudidas importantes, es posible que llegue a salir por el fileteado fluido hidráulico.

La presente invención tiene por objeto proponer un tapón de depósito que sea de construcción simple y en el que los riesgos de entrada de agentes contaminantes o de salida de fluido hidráulico estén reducidos.

Para hacer esto, la presente invención se refiere a un tapón de depósito previsto para ser montado sobre un depósito que comprende un fileteado externo, del tipo que comprende un fileteado interno, una junta de estanqueidad y un medio de chicana en un pasaje de fluido entre los fileteados y el interior del tapón, caracterizado porque el medio de chicana comprende al menos una cámara de acumulación intermedia en el pasaje.

Otras características y ventajas de la presente inven

ción se pondrán de manifiesto por medio de la descripción que sigue de un modo de realización dado a título ilustrativo, y de ningún modo limitativo, hecho con relación a los dibujos adjuntos en los que:

5           - la figura 1 es una vista en sección longitudinal de un tapón de depósito según la presente invención; .....

          - la figura 2 es una vista en planta de la estructura de chicanas del tapón de la figura 1; y           : : .

10           - las figuras 3, 4 y 5 son vistas en sección longitudinal según las líneas 3-3, 4-4 y 5-5 de la figura 2.           . . . . .

          Como se ha representado en la figura 1, el tapón de depósito 10 comprende una pared generalmente cilíndrica 12 y un fondo circular 14. La pared 12 comprende un fileteado 16 para el montaje del tapón sobre el cuerpo de un depósito (no representado). El tapón comprende, en el centro del fondo 14, una proyección 18 sobre la que se ha engastado una estructura de chicanas 20.

20           Como puede verse mejor en las figuras 2 a 5, la estructura de chicanas 20 comprende un fondo generalmente circular, un collarín anular 24 y un cubo 26 por cuyo intermedio la chicana 20 está montada sobre la proyección 18. La estructura de chicanas 20 comprende dos paredes generalmente anulares ventajosamente concéntricas 28, 30 que, con un tabique radial 32 definen una primera cámara exterior sensiblemente anular 34. Una segunda cámara interior sensiblemente anular 36 está definida entre la pared interna 30 y el cubo 26. Cuando el tapón está colocado, la primera cámara 34 comunica con el interior del depósito (no representado) por una pequeña abertura 38 (ver la figura 4) entre la pared 28 y el fondo 22. De la misma manera, la segunda cámara 36 comunica con el fileteado 16 entre el tapón y el cuerpo

25

30

del depósito por un pequeño pasaje 40 formado en el tabique 32 y el collarín anular 24 (ver la figura 5). Cuando el tapón está montado sobre el depósito, una junta anular 42 aísla el pasaje 40 del interior del depósito y por lo tanto el único pasaje posible entre el interior del depósito y la atmósfera se hace por intermedio de la abertura y del pasaje 38 y 40, a través de las cámaras 34 y 36.

La pared 30 entre la primera y la segunda de las cámaras comprende un orificio de rebose 44 (ver la figura 3) cuya función se describirá más adelante.

El pasaje del aire entre el interior del depósito y la atmósfera se hace por la abertura 38, la primera y la segunda de las cámaras 34, 36, por intermedio del rebose 44, el pasaje 40 y el fileteado 16 entre el tapón 10 y el depósito. Por el contrario, merced a la forma de la chicana, la posibilidad de que fluido hidráulico llegue a salir del depósito queda reducida a un mínimo, dado que, durante una sacudida, el fluido hidráulico de fuga debe llenar en primer lugar la primera cámara 34 por la abertura 38, y a continuación solamente después de que esta cámara esté llena, pasar por el rebose 44 hasta la segunda cámara 36, de forma que únicamente cuando la segunda cámara 36 esté llena a su vez, el fluido hidráulico podrá fluir por el pasaje 40 hacia el fileteado 16 y hacia el exterior del depósito. Dado que la abertura 38 se encuentra en el fondo de la primera cámara, es poco probable que esta última llegue a llenarse.

De la misma forma, la entrada de agentes contaminantes en el interior del depósito queda impedida por la forma de la estructura de chicanas 20.

Se ha considerado que la forma de la chicana podría

ser diferente de las representadas en las figuras. La primera y la segunda de las cámaras 34, 36 podrían no ser concéntricas y podrían tener otra forma, por ejemplo, semicircular o poligonal. Igualmente la estructura de chicanas puede realizarse con diversos elementos distintos en el momento de la fabricación del tapón.

Descrita suficientemente la naturaleza del invento, así como la manera de realizarse en la práctica, debe hacerse constar que las disposiciones anteriormente indicadas son susceptibles de modificaciones de detalle en cuanto no alteren su principio fundamental.

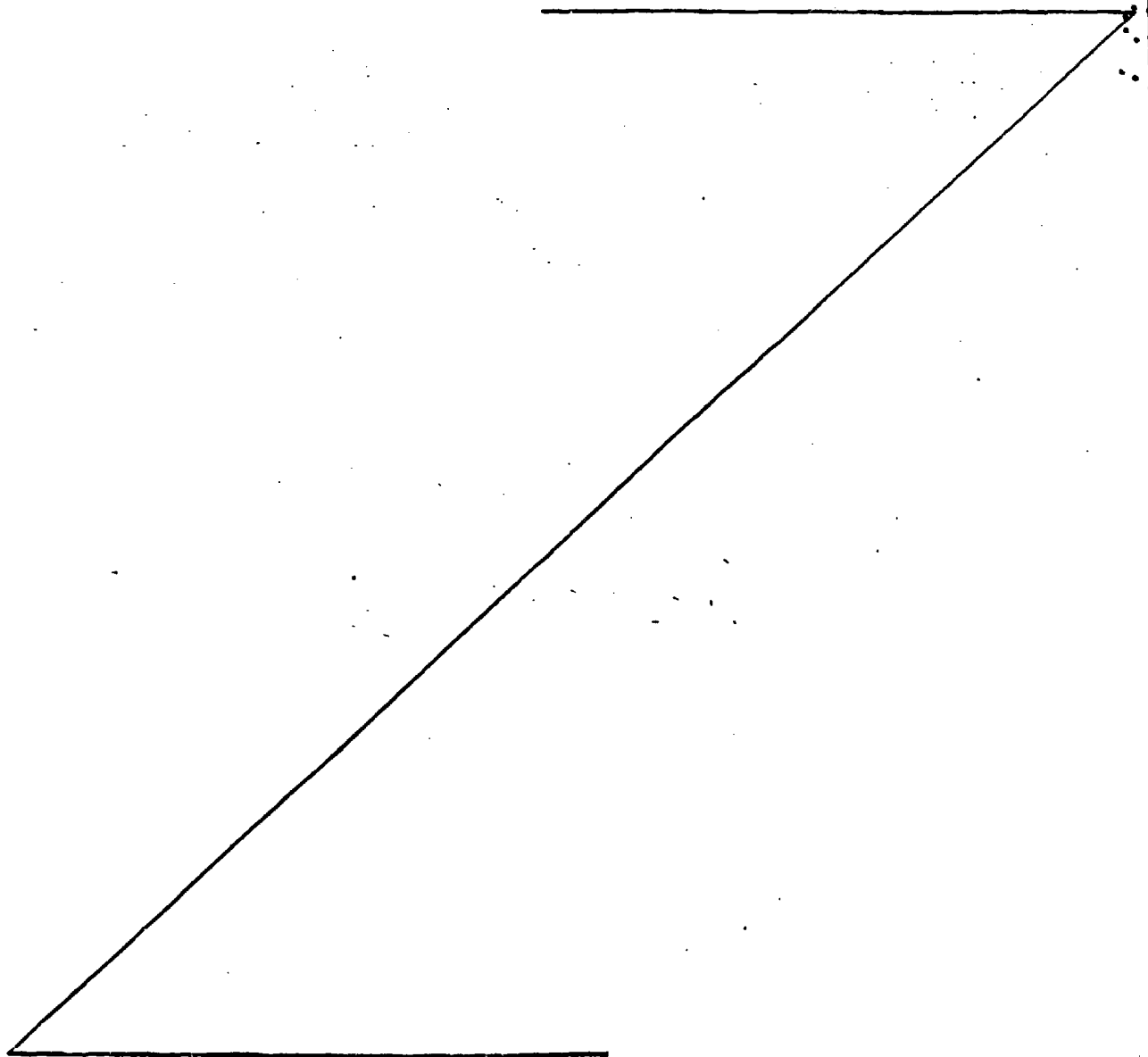

REIVINDICACIONES

5 1.- Tapón de recipiente (10), previsto para ser montado sobre un depósito que comprende un fileteado externo, del tipo que comprende un fileteado interno (16), una junta de estanqueidad (42) y un medio de chicana (20), en un pasaje de fluido entre los fileteados y el interior del tapón, caracterizado porque el medio de chicana (20) comprende al menos una cámara de acumulación (34,36) intermedia en el pasaje.

10 2.- Tapón de recipiente según la reivindicación 1, caracterizado porque comprende una segunda cámara (34,36) en el pasaje, en serie con la primera cámara (34,36).

3.- Tapón de recipiente según la reivindicación 2, caracterizado porque la primera y la segunda de las cámaras (34,36) comunican entre sí por un orificio de rebose (44).

15 4.- Tapón de recipiente según la reivindicación 3, caracterizado porque una cámara (36) comunica con los fileteados (16) por un pasaje alto (40), y la otra cámara comunica con el interior del depósito por un pasaje bajo (38).

20 5.- Tapón de recipiente según una de las reivindicaciones 2 a 4, caracterizado porque las dos cámaras (34,36) son sensiblemente concéntricas.

6.- Tapón de recipiente, tal y como queda sustancialmente descrito en la presente memoria e ilustrado en los dibujos adjuntos.

25 Esta Memoria consta de 6 hojas escritas a máquina por una sola cara.

Madrid,

BENDIX France

1 JUN 1987

Por Delegación  
Fdo: José Suárez Díaz  
Agente Col. J. L. ...

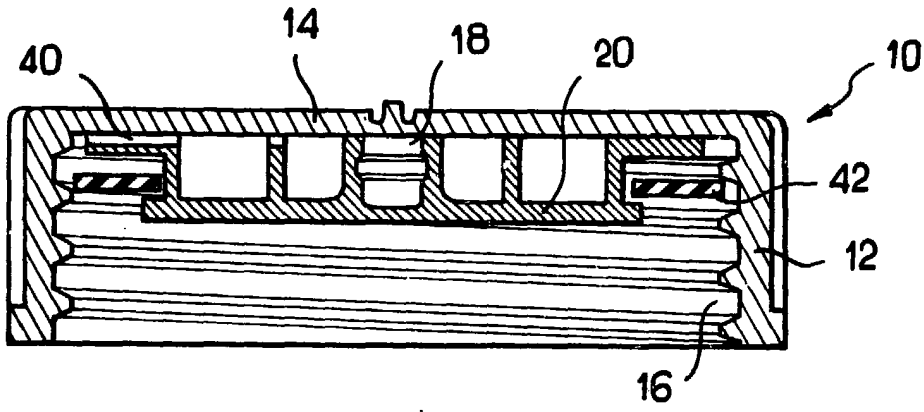

FIG. 1

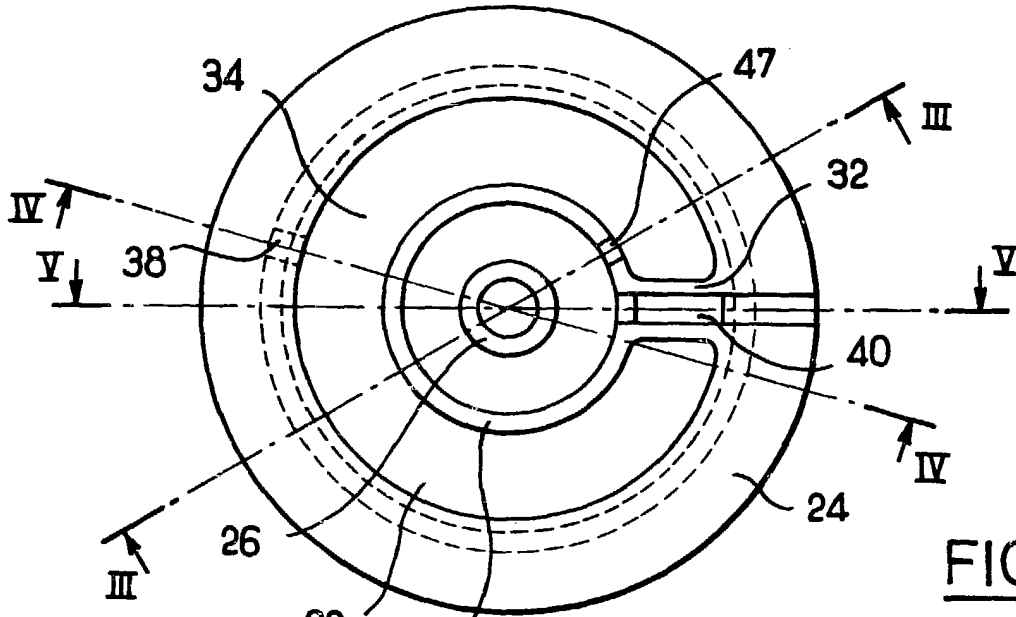

FIG. 2

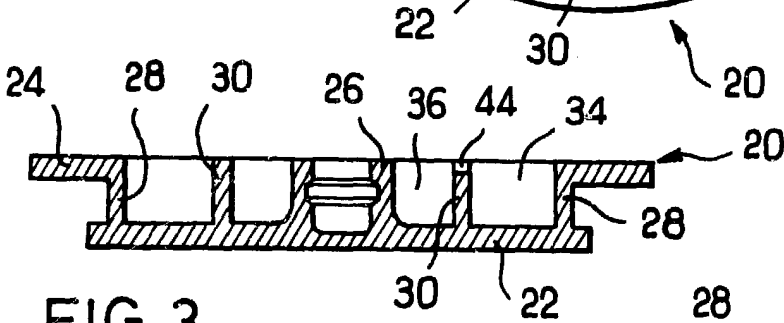

FIG. 3

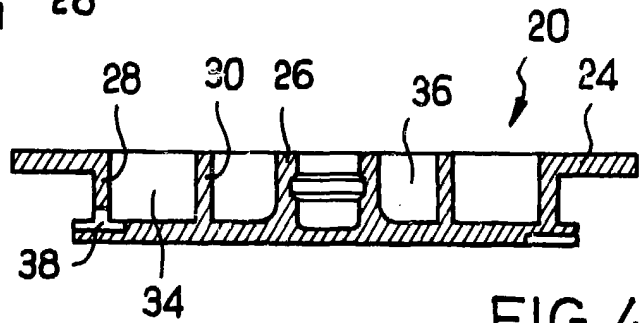

FIG. 4

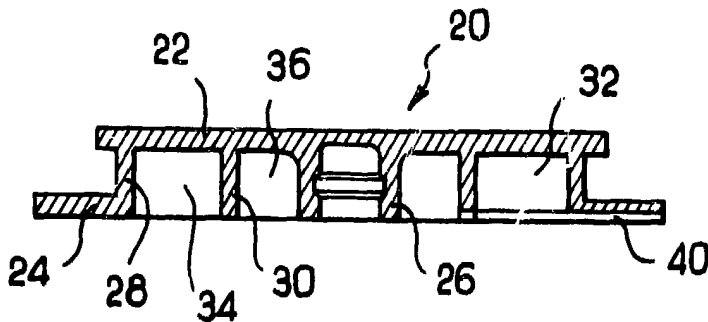

FIG. 5

