

19 ES 11 21 22	NUMERO 296511	10 Y
	FECHA DE PRESENTACION 19-2-86	



ESPAÑA

MODELO DE UTILIDAD

16 OCT. 1987

30 PRIORIDADES:		
31 NUMERO 60-32322 60-32323	32 FECHA 20-2-85 20-2-85	33 PAIS JP JP

47 FECHA DE PUBLICIDAD	51 CLASIFICACION INTERNACIONAL B62 D.33/06
------------------------	---

54 TITULO DE LA INVENCIÓN "UNA CABINA DE TRACTOR"
--

51 SOLICITANTE (S) KUBOTA, LTD.	(K-3013)
------------------------------------	----------

DOMICILIO DEL SOLICITANTE 47-go, 2-ban, 1-chome, Shikitsuhiashi, Naniwa-ku, Osaka-shi, Osaka-fu, Japón

72 INVENTOR (ES) Masaru NAKATA, Kenichi SATO, Katsushi FUKAWATASE, Susumu ARISAWA, Yasunori KURATA, Kengo SATO e Hiroaki TANIGUCHI

73 TITULAR (ES)

74 REPRESENTANTE D. ALFONSO DIEZ DE RIVERA	(P.- 92.376)
---	--------------

1 **Antecedentes del invento**

Este invento se refiere a una cabina de tractor.

5 Una cabina que incluye un asiento de conductor, un volante de la dirección etcétera, de un tractor es conocida y descrita, por ejemplo, en la solicitud japonesa de modelo de utilidad publicada para inspección pública bajo el número 58-19877. Con el fin de proporcionar al conductor un campo de visión hacia adelante, este tipo de cabina comprende una placa transparente delantera principal dispuesta
10 encima de una cubierta de motor y que se extiende entre un par de montantes delanteros, derecho e izquierdo, y un par de placas transparentes laterales, derecha e izquierda, dispuestas lateralmente a la cubierta de motor.

15 Sin embargo, ha sido práctica convencional que la placa transparente principal y las placas transparentes laterales dispuestas hacia abajo estén interpuestas mediante un miembro de conexión que se extiende transversalmente encima de la cubierta de motor desde un montante delantero a otro. Este miembro de conexión presenta una obstrucción al
20 campo de visión del conductor y se ha deseado una mejora a este respecto.

Resumen del invento

25 El objeto de este invento es proporcionar una cabina de tractor en la que una placa transparente delantera principal y un par de placas transparentes laterales, derecha e izquierda, están montadas de manera que proporcionan un buen campo de visión.

30 Una cabina de tractor de acuerdo con este invento com-

prende un par de montantes delanteros, derecho e izquierdo, que incluyen extremos inferiores dispuestos debajo de una cara superior de una cubierta de motor, un miembro superior de bastidor que se extiende entre extremos superiores de los montantes delanteros, derecho e izquierdo, medios centrales de bastidor en forma de herradura conectados a los extremos inferiores de los montantes delanteros, derecho e izquierdo, una placa transparente principal soportada por una parte de borde superior de los medios centrales de bastidor, los montantes delanteros, derecho e izquierdo, y el miembro superior de bastidor, un par de placas transparentes laterales, derecha e izquierda, soportadas por los extremos inferiores de los montantes delanteros y las partes restantes de los medios centrales de bastidor y dispuestas debajo de la placa transparente principal con espacios entre ellas, respectivamente, y un material de relleno elástico sustancialmente transparente colocado en los espacios entre la placa transparente principal y las placas transparentes laterales.

En la construcción de este invento descrita en lo que antecede, la placa transparente delantera principal está soportada desde abajo por la parte de borde superior de los medios centrales de bastidor, y las placas transparentes laterales están soportadas desde abajo por las restantes partes de los medios centrales de bastidor. Los espacios existentes entre la placa transparente principal y las placas transparentes laterales están ocupados con el material de relleno transparente. Por consiguiente, esta construcción no requiere un miembro de conexión, como se utiliza en la construcción de la técnica anterior, que se extiende de-

bajo de la placa transparente principal en la dirección transversal y el material de relleno transparente presenta poca o ninguna obstrucción al campo de visión del conductor. Cuando las tres placas transparentes son sustituidas por una sola placa de vidrio, resulta difícil cortar la placa con la configuración correspondiente a las tres placas transparentes combinadas, lo que da por resultado un campo de visión muy pobre y un alto coste. Por otra parte, este invento permite que las tres placas sean cortadas individualmente y consigue tanto un buen campo de visión como un bajo coste. Además, a causa de que el material de relleno es elástico y de que cada una de las placas transparentes está soportada desde abajo, las placas transparentes están eficazmente protegidas contra esfuerzos y daños.

Otros objetos y ventajas del invento resultarán evidentes de la siguiente descripción.

Breve descripción de los dibujos

Los dibujos ilustran una cabina de tractor que incorpora el presente invento, en que:

La figura 1 es una vista frontal de la cabina,

La figura 2 es una vista lateral de la cabina,

La figura 3 es una vista en sección, a mayor escala, tomada por la línea III-III de la figura 1,

La figura 4 es una vista en sección, a mayor escala, tomada por la línea IV-IV de la figura 1,

La figura 5 es una vista en sección, a mayor escala, tomada por la línea V-V de la figura 1,

La figura 6 es una vista en sección, a mayor escala, tomada por la línea VI-VI de la figura 1,

La figura 7 es una vista en planta esquemática, en sección, de un parabrisas,

La figura 8 es una ilustración explicativa que muestra un proceso de fabricación,

5 La figura 9 es una ilustración explicativa del parabrisas,

La figura 10 es una vista en sección que muestra un retenedor en uso,

10 La figura 11 es una ilustración explicativa de un adhesivo según está aplicado,

La figura 12 es una vista en perspectiva de la cabina,

La figura 13 es una vista en sección de un miembro superior de bastidor,

15 La figura 14 es una vista en sección de un montante intermedio, y

La figura 15 es una vista en sección de un montante trasero.

Descripción de la realización preferida

20 Se describirá ahora una realización del invento con referencia a los dibujos. Haciendo referencia a las figuras 1 y 2, un tractor 1 comprende un motor 2 montado en una parte delantera del mismo y tapado por una cubierta de motor 3, y ruedas traseras 4 transversalmente opuestas entre sí y soportadas por una caja de eje trasero 5 en una parte trasera del tractor 1. El tractor 1 lleva una cabina de conductor 6 fijada a la parte trasera del mismo. La cabina 6 está definida por un armazón principal, una chapa de piso 7 fijada a una parte inferior del armazón principal, y guardabarros de rueda trasero 8 fijados a lados

25

30
070486

laterales opuestos del armazón principal. En la figura 12 se muestra una vista en perspectiva del armazón principal.

El armazón principal de la cabina 6 comprende un par de montantes delanteros 9, derecho e izquierdo, un par de montantes traseros 10, derecho e izquierdo, un par de montantes intermedios 11, derecho e izquierdo, dispuestos entre los montantes delanteros y traseros 9, 10, y una pluralidad de miembros de bastidor superiores 12 montados en los extremos superiores de estos montantes 9, 10 y 11. El armazón principal comprende además bastidores de base 13 dispuestos en la parte inferior del mismo y que se extienden longitudinalmente al tractor 1. Los bastidores de base 13 están soportados en los extremos delanteros por una ménsula 14 que sobresale hacia afuera del tractor 1 y en sus extremos traseros por una ménsula 15 montada en la caja de eje trasero 5. Entre los extremos delantero y trasero de los bastidores de base 13 y las ménsulas 14 y 15, hay interpuestos amortiguadores 16 y 17, respectivamente.

La cabina 6 incluye un tabique 18 en una parte delantera de la misma que se extiende entre las partes inferiores de los montantes delanteros 9, derecho e izquierdo, y un parabrisas que comprende una placa transparente principal de vidrio 19 y un par de placas transparentes laterales de vidrio 20, derecha e izquierda, ajustadas a los montantes delanteros 9. El tabique 18, que constituye medios centrales de bastidor en forma de "omega" 50, está dotado con un bastidor central 36 dispuesto entre los montantes delanteros 9, derecho e izquierdo, y que rodea o se opone a la cubierta de motor 3, y bastidores conectadores 21 que conectan los lados del bastidor central 36 a los extremos

1 inferiores 9' de los montantes delanteros 9 situados debajo
de la cubierta de motor 3. El tabique 18 tiene salientes y
rebajos adecuados para fines de rigidez. Los bastidores co-
5 nectadores 21 están dotados con refuerzos 22. El bastidor
central 36 del tabique 18 está dotado con un tablero de
panel 23, un volante de la dirección 24 y un pedal 25, to-
dos ellos dispuestos dentro de la cabina. Unos nervios de
montaje de vidrio 26-29 están fijados a los lados internos
de los montantes delanteros 9 o forman una sola pieza con
10 los mismos, un lado inferior del miembro superior de basti-
dor 12, costados superior y laterales del bastidor central
36 y lados superiores de los bastidores conectadores 21, res-
pectivamente, como se muestra en las figuras 3 a 5. Las pla-
cas de vidrio 19 y 20 están ajustadas a los nervios 26-29
15 a través de elementos de caucho absorbedores de vibraciones
30, cada uno de los cuales tiene una sección en forma de H.
Se verá que la placa delantera principal de vidrio 19 está
soportada con su parte inferior por la parte de borde supe-
rior 50' de los medios centrales de bastidor 50. Dichas pla-
20 cas laterales de vidrio 20 están soportadas con su parte in-
ferior por los bastidores conectadores 21 de los medios cen-
trales de bastidor 50.

25 Cada uno de los montantes delanteros 9 está doblado
aproximadamente en un punto medio en sentido vertical para
sobresalir lateralmente hacia afuera. La placa delantera
principal de vidrio 19 tiene una configuración trapezoidal
con bordes rectos, superior e inferior, y está montada en
un espacio rodeado por el bastidor central 36, los montan-
tes delanteros 9, derecho e izquierdo, y el miembro supe-
rior de bastidor 12. Cada una de las placas laterales de
30,

vidrio 20 tiene una configuración trapezoidal invertida estrechándose hacia abajo y está montada en un espacio rodeado por el bastidor central 36, uno de los montantes de lanternos 9, uno de los bastidores conectadores 21 y la placa delantera principal de vidrio 19. Como se muestra en la figura 6, hay previsto un espacio 31 entre un extremo inferior de la placa delantera principal de vidrio 19 y un extremo superior de cada una de las placas laterales de vidrio 20, y este espacio 31 es sustancialmente igual en dimensión a un grosor T de las placas de vidrio 19 y 20. El espacio 31 está ocupado con un material de relleno que comprende un adhesivo transparente 32 que tiene elasticidad después del curado, con lo que las placas superior e inferior de vidrio 19 y 20 están unidas entre sí. Como se ve en la figura 7, la placa delantera principal de vidrio 19 está curvada para sobresalir hacia adelante, pero la placa de vidrio 19 puede ser plana.

El número de referencia 32a designa un asiento de conductor montado en la chapa de piso 7. El número de referencia 33 designa una puerta de cabina, el número 34 designa placas laterales de vidrio, y el número 35 designa una cubierta de techo.

La cabina 6, que tiene la anterior construcción, es elevada, después del montaje, por una grúa o similar y colocada en el tractor 1 con los amortiguadores 16 y 17 interpuestos entre ellos. En la fabricación, la placa delantera principal de vidrio 19 y las placas laterales de vidrio 20 son montadas según el siguiente procedimiento.

El armazón principal de la cabina se forma interconectando los extremos inferiores de los montantes delanteros

9, derecho e izquierdo, por medio del bastidor central 36 y los bastidores conectadores 21. Después, se montan los elementos de caucho absorbedores de vibraciones 30, cada uno de los cuales tiene una sección en forma de H, sobre los nervios 26, 29 previstos en los montantes delanteros 9, el miembro superior de bastidor 12, el miembro central 36 y los bastidores conectadores 21.

A continuación, se coloca la placa delantera principal de vidrio 19 como se muestra por medio de una línea de trazos en la figura 8. Desde esta posición se empuja a la placa delantera principal de vidrio 19 hacia arriba como se indica por una flecha A para encajar los bordes laterales y un borde superior de la misma en ranuras de los elementos de caucho absorbedores de vibraciones 30 en los montantes delanteros 9 y el miembro superior de bastidor 12. El borde inferior de la placa delantera principal de vidrio 19 se coloca en una ranura del elemento de caucho 30 en el bastidor central 36, de manera que el peso de la placa delantera principal de vidrio 19 es soportado por el bastidor central 36. Subsiguientemente, se baja cada una de las placas laterales de vidrio 20, al tiempo que se ajusta su posición con relación a los elementos de caucho 30 en el bastidor central 36, uno de los montantes delanteros 9 y uno de los bastidores conectadores 21, como se indica por una flecha B en la figura 8, para encajar los bordes laterales y un borde inferior de la placa lateral de vidrio 20 en ranuras de estos elementos de caucho 30. Cuando la placa lateral de vidrio 20, con la configuración trapezoidal invertida, es empujada hacia abajo al interior de los elementos de caucho 30, la placa lateral de vidrio

20 recibe una reacción que actúa hacia arriba. Por consi-
guiente, como se muestra en la figura 9, los bordes late-
rales de la placa lateral de vidrio 20 deberán tener con-
venientemente ángulos respectivos de inclinación α y β
5 del orden de 5 a 6 grados. Con tales ángulos de inclina-
ción, la placa lateral de vidrio 20 es sometida sólo a
una reacción secundaria cuando es hecha avanzar hacia aba-
jo, lo que facilita su montaje y el siguiente trabajo de
adherencia sin que actúe ningún esfuerzo sobre ella, y me-
10 jora también su duración.

Después de que las placas laterales de vidrio 20 es-
tán montadas como se indica en lo que antecede, se utili-
za un retenedor 37 como se muestra en las figuras 8 y 10
para ajustar el espacio 31 entre la placa delantera prin-
15 cipal de vidrio 19 y cada una de las placas laterales de
vidrio 20 de manera que sea sustancialmente igual en dimen-
sión que el grosor T de las placas de vidrio 19 y 20.

El retenedor 37 comprende un par de discos adherentes
39 que tienen diafragmas 38, y un tensor roscado 41 monta-
20 do en una posición intermedia de una barra de conexión 40
que interconecta los dos discos adherentes 39. Cada uno de
los discos adherentes 39 está destinado a aplicarse y a de-
saplicarse de las placas de vidrio o similares accionando
un botón 42 fijado a los mismos. Así, los discos adheren-
25 tes 39 son puestos en aplicación con la placa delantera
principal de vidrio 19 y una de las placas laterales de
vidrio 20, respectivamente, y el tensor roscado 41 es ac-
cionado para extender o contraer la barra de conexión 40
para ajuste del espacio 31. A continuación se llena el es-
30 pacio 31 con un adhesivo transparente 32 para hacer que la

placa delantera principal de vidrio 19 y la placa lateral de vidrio 20 se adhieran entre sí. El adhesivo 32 servirá para esta finalidad si es transparente y tiene elasticidad después del curado. Un ejemplo adecuado de adhesivo 32 es un adhesivo de silicona de tipo acético de un componente tal como PANDO 524A (marca registrada) fabricado por Kabushiki Kaisha Three Bonds. Este adhesivo tiene buena transparencia, poder adhesivo, resistencia a la intemperie, resistencia al calor y al frío y un alargamiento de aproximadamente el 500%.

El espacio 31 lleno con el adhesivo 32 y que tiene una dimensión igual al grosor T de las placas de vidrio facilita en gran medida el trabajo de montaje porque la aplicación del adhesivo 32 es realizada más fácilmente que cuando el espacio es más estrecho y no se requiere una placa de respaldo como cuando el espacio es muy amplio. Parte del adhesivo 32 aplicado al espacio 31 avanzará desde los extremos del espacio 31 hacia el interior de los elementos de caucho 30 absorbedores de vibraciones, como se muestra en la figura 11, lo que da por resultado que las placas de vidrio sean aseguradas a los elementos de caucho 30 cuando se cure el adhesivo. Cuando se cure el adhesivo 32, la placa delantera principal de vidrio 19 y las placas laterales de vidrio 20 se adherirán entre sí y se harán justamente tan herméticas al aire como una sola placa de vidrio. Además, como las partes adherentes son transparentes e iguales en dimensión al grosor de las placas de vidrio, el conductor situado en el asiento 32a tiene un buen campo de visión sin que apenas presenten deformación las partes adherentes.

El retenedor 37 puede ser retirado sólo después de que se cure el adhesivo. Después de que la placa delantera principal de vidrio 19 y las placas laterales de vidrio 20 estén encajadas en los elementos de caucho 30 absorbedores de vibraciones, se aplican miembros de cuña 44 a los elementos de caucho 30 desde el interior de la cabina a fin de mantener apretadas las placas de vidrio. Sin embargo, los miembros de cuña 44 pueden ser aplicados a los elementos de caucho 30 después de que el espacio 31 haya sido ajustado por medio del retenedor 37 o después de que se haya completado la adherencia de la placa de vidrio.

En la realización descrita, la placa delantera principal de vidrio 19 tiene un borde inferior recto para cortar adecuadamente, pero esto no es absolutamente necesario.

El adhesivo puede ser aplicado a la placa delantera principal de vidrio 19 y a las placas laterales de vidrio 20 después de que estas placas de vidrio hayan sido colocadas en posición con respecto a los elementos de caucho 30. Alternativamente, las tres placas de vidrio 19 y 20 pueden ser fijadas primero en posición unas con relación a otras por medio de retenedores 37 y, después de que el adhesivo 32 haya sido echado en los espacios 31, encajadas en los elementos de caucho 30 en el armazón principal de la cabina, siendo retirados posteriormente los retenedores 37.

Si bien en la realización descrita la placa delantera principal de vidrio 19 es colocada en posición antes que las placas laterales de vidrio 20, puede invertirse el orden.

El adhesivo 32 puede ser sustituido por un simple ma-

terial de relleno que tenga transparencia, tal como un material plástico.

Cada una de las placas laterales de vidrio 20 que tiene un área menor que la placa principal de vidrio 19 puede ser ligeramente más delgada que la última. Estas placas pueden comprender placas de plástico transparente en lugar de vidrio.

Con referencia a las figuras 13 a 15, se describirán en lo que sigue otros aspectos de la realización. Como se muestra en la figura 13, cada uno de los miembros superiores de bastidor 12 comprende un tubo cuadrado que tiene una sección paralelogramica. El miembro superior de bastidor 12 tiene una cara superior horizontal a, caras externa e interna c y d inclinadas hacia afuera, y una cara inferior b formando ángulo recto con la cara interna c. Una esquina definida por la cara externa d y la cara inferior b está deformada hacia dentro para formar un rebajo α y una cara de tope e para las placas de vidrio 19 ó 34 o para un borde 45 de la puerta 33 de la cabina. El tubo cuadrado tiene lados cortos g en la dirección transversal y lados largos h en la dirección vertical. Además, los miembros superiores laterales de bastidor 12 tienen una diferencia entre una distancia externa L y una distancia interna l menor que en la técnica anterior, y la distancia interna l es mayor que en la técnica anterior, cuando la distancia externa L es igual que en la técnica anterior. De manera similar, los miembros superiores de bastidor 12, delantero y trasero, tienen una distancia interna mayor entre ellos que en la técnica anterior.

Cada uno de los montantes delanteros 9 comprende el

mismo tubo cuadrado que cada uno de los miembros superiores de bastidor 12, como se muestra en la figura 13. El empleo extensivo de tubos cuadrados que tienen una configuración idéntica en sección contribuye a un bajo coste. Cada uno de los montantes intermedios 11 comprende un tubo cuadrado que tiene una sección rectangular con dos esquinas externas del mismo deformadas como se muestra en la figura 14. Cada uno de los montantes traseros 10 comprende un tubo cuadrado que tiene una sección rectangular con dos esquinas opuestas en diagonal deformadas como se muestra en la figura 15.

Cada uno de estos montantes 9, 10 y 11 tiene también lados cortos g en la dirección transversal y lados largos en la dirección longitudinal de la cabina y define un rebajo o rebajos α en una esquina o esquinas entre una cara o caras externas y una cara o caras opuestas a la placa o placas de vidrio, con lo que 15 de ellos proporcionan un interior de cabina espacioso.

Aunque los montantes delanteros 9, derecho e izquierdo, no definen rebajos para recibir los bordes de la placa delantera de vidrio 19, el montante delantero 9 puede comprender un tubo cuadrado que tenga la misma configuración en sección con los rebajos que el tubo cuadrado que constituye el montante trasero 10. Como el interior de la cabina puede ser diseñado de manera que tenga una buena distancia longitudinal, los miembros superiores de bastidor, delantero y trasero, pueden comprender cada uno un tubo que tenga una sección cuadrada, pero deberán definir un rebajo.

La chapa de piso 7 de la cabina 6 está formada de una

1 sola chapa metálica y comprende una combinación de partes
planas 46 y 46' y partes elevadas 47 y 48. Esta construc-
ción es robusta contra una fuerza de flexión que actúe en
sentido transversal. Las partes derecha e izquierda de la
5 porción plana 45 constituyen escalones 49. Como la chapa
de piso 7 está conectada en los extremos inferiores de los
montantes 9, 10, y 11, toda la cabina tiene una excelente
resistencia particularmente en la dirección transversal.

En la realización descrita, cada uno de los montantes
10 9, 10 y 11 comprende un tubo cuadrado que tiene los lados
cortos g transversalmente a la cabina y los lados largos h
longitudinalmente a la cabina, y cada uno de al menos los
miembros de bastidor superiores lateralmente dispuestos
comprende un tubo cuadrado que tiene los lados cortos trans-
15 versalmente a la cabina y los lados largos en la dirección
vertical. Además, cada uno de los montantes y de los miem-
bros superiores de bastidor define un rebajo o rebajos en
la esquina o esquinas externas para recibir el borde o los
bordes de la placa o placas de vidrio. Esta construcción
20 tiene la ventaja de permitir que la cabina cuente con un es-
pacio interior grande en la dirección transversal. Además
del gran espacio de acomodo para el conductor, la construc-
ción permite que las placas de vidrio sean montadas de mane-
ra sencilla y económica.

25

30

19096

REIVINDICACIONES

Los puntos que como característica de novedad se presentan para que sean objeto de esta solicitud de Modelo de Utilidad en España, por VEINTE años, son los que se recogen en las reivindicaciones siguientes:

1ª.- Una cabina de tractor que comprende un par de montantes delanteros derecho e izquierdo que incluyen extremos inferiores dispuestos por debajo de una cara superior de una cubierta de motor; un miembro de bastidor superior que interconecta los extremos superiores de dichos montantes delanteros; medios de bastidor central que incluyen un miembro central de forma de U invertida que tiene una parte horizontal superior y dos partes laterales verticales, y miembros de soporte transversal que interconectan dichos extremos inferiores de los montantes delanteros y dichas partes laterales verticales, respectivamente; una placa transparente principal que tiene un lado de fondo lineal, estando dispuesta dicha placa transparente principal en una zona rodeada por dicha parte horizontal superior de los medios de bastidor central, dichos montantes delantero derecho e izquierdo, y dicho miembro de bastidor superior, y soportada sustancialmente en dicho lado de fondo por dicha parte horizontal superior de los medios de bastidor central; un par de placas transparentes laterales derecha e izquierda, que tienen cada una un lado superior lineal, estando dis-

1 puestas dichas placas transparentes laterales en zonas rodeadas por dicho lado de fondo de la placa transparente principal, dichas partes laterales verticales de los medios de bastidor central, dichos miembros de soporte transversal, y dichos extremos inferiores de los montantes delanteros, con espacios entre dicho lado de fondo de dicha placa transparente principal y dichos lados superiores lineales de las placas transparentes laterales, y soportada sustancialmente en sus lados de fondo por dichos miembros de soporte transversal, respectivamente, y un material de relleno elástico y transparente colocado en dichos espacios.

5
10 2ª.- Una cabina de tractor según la reivindicación 1ª, en la que el material de relleno comprende un adhesivo transparente.

15 3ª.- Una cabina de tractor según la reivindicación 2ª, en la que cada una de las placas laterales tiene una anchura mayor en un extremo superior que en un extremo inferior de la misma.

20 4ª.- Una cabina de tractor según la reivindicación 3ª, en la que los espacios entre la placa transparente principal y las placas transparentes laterales tienen una dimensión sustancialmente igual a un grosor de las placas transparentes.

25 5ª.- Una cabina de tractor según la reivindicación 4ª, en la que dichos montantes delanteros, dicho miembro de bastidor superior y dichos medios de bastidor central incluyen nervios de montaje de placas, estando dichas placas transparentes principal y laterales fijadas en dichos nervios a través de elementos de caucho absorbentes

1 de vibraciones.

6a.- Una cabina de tractor según la reivindicación 5a, en la que dicha placa transparente principal está formada de vidrio.

5 7a.- "UNA CABINA DE TRACTOR".

Tal y como se ha descrito en la Memoria que antecede, representado en los dibujos que se acompañan y con los fines que se han especificado.

10 Esta Memoria consta de diecisiete hojas escritas a máquina por una sola cara.

Madrid,

24 FEB. 1987

P.A.

Alfonso Díaz de Rivera

Por Poder,

15

20

25

30

KUBOTA I/V

ESCALA VARIABLE

Fig. 1

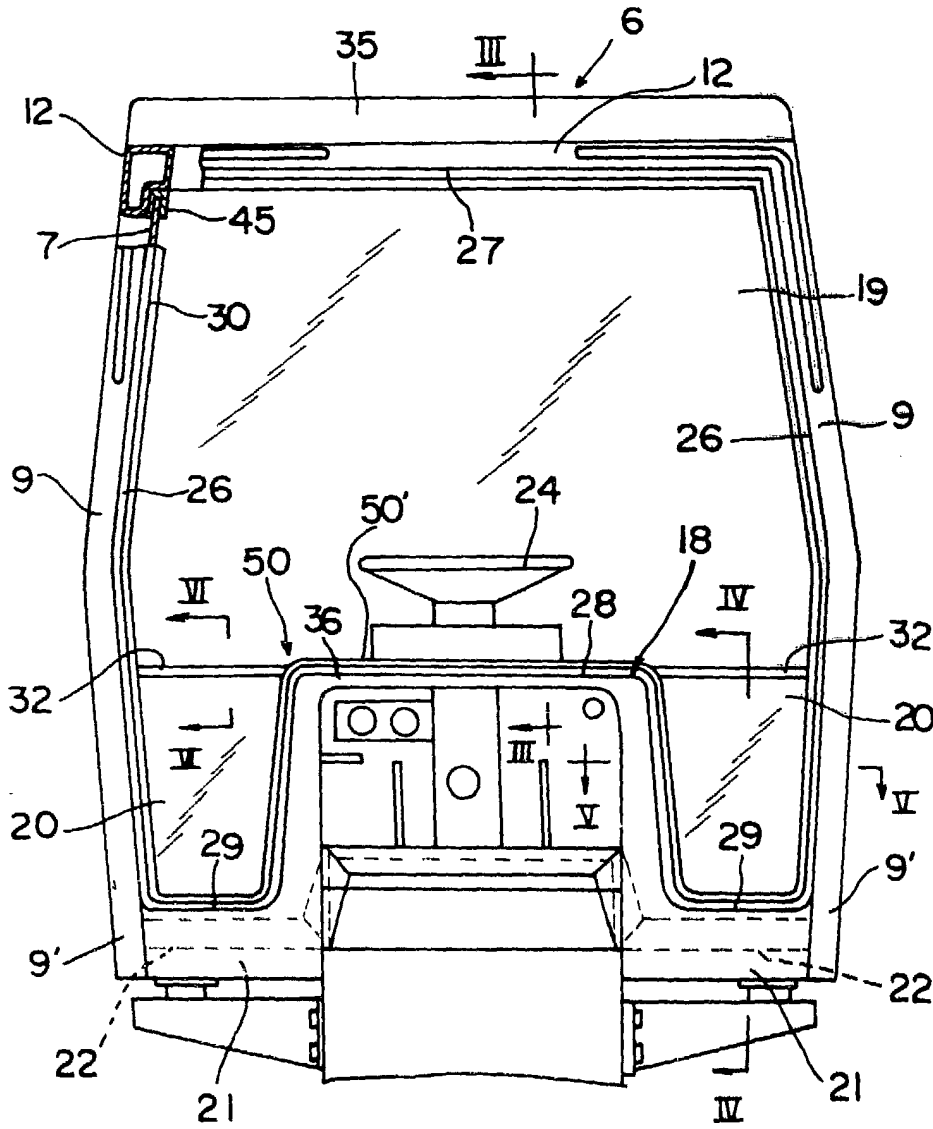

Fig. 7

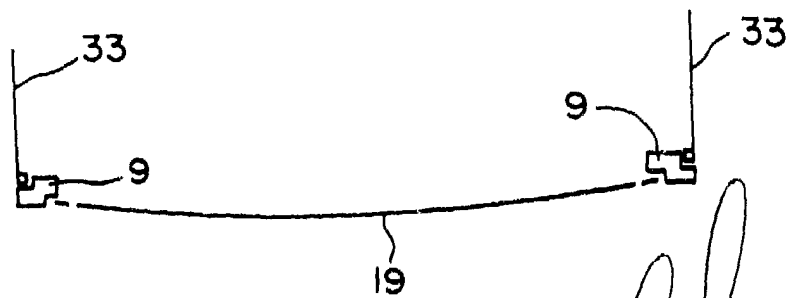

Fig. 2

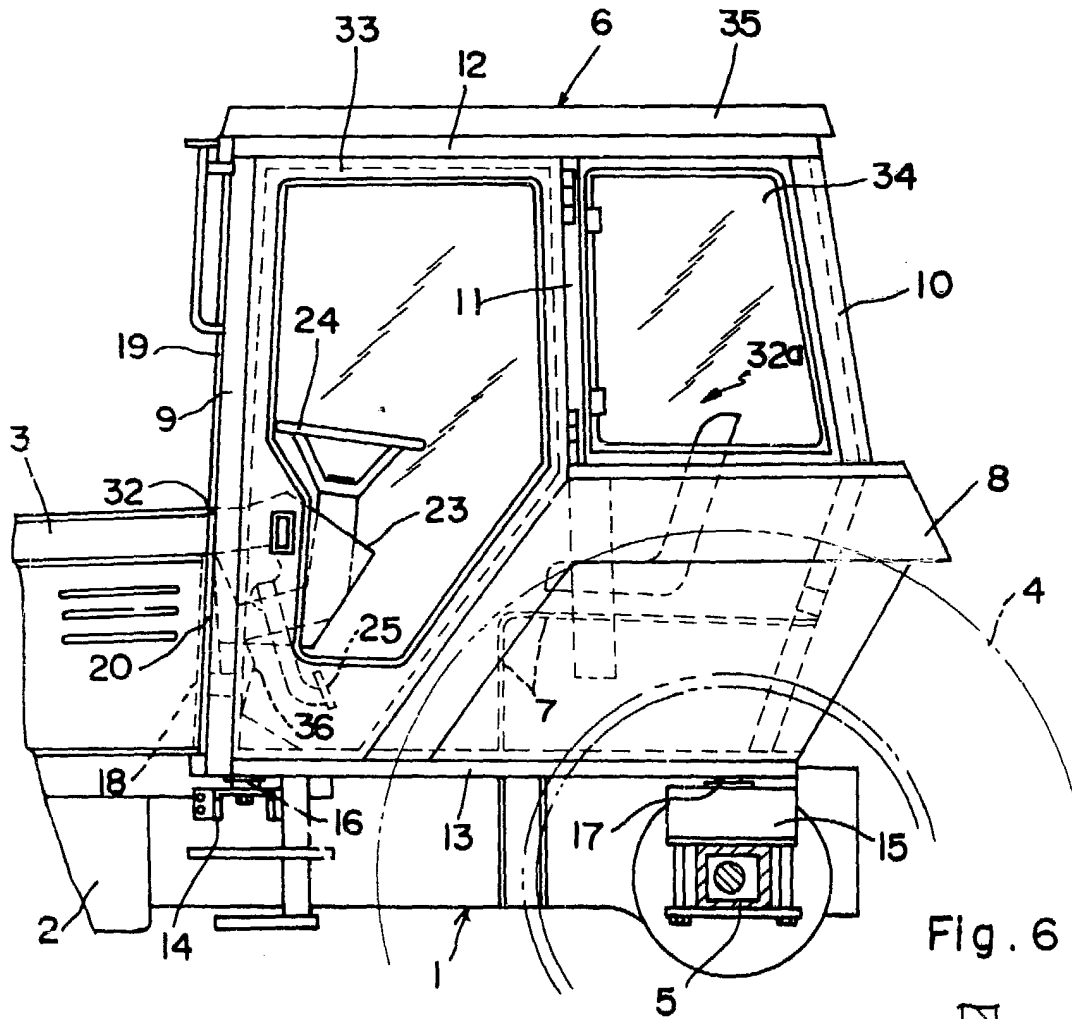

Fig. 6

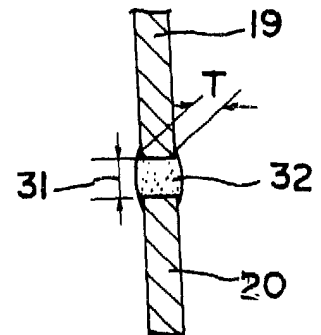

Fig. 5

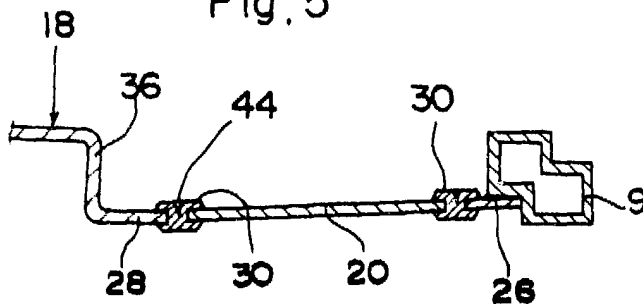

Fig. 4

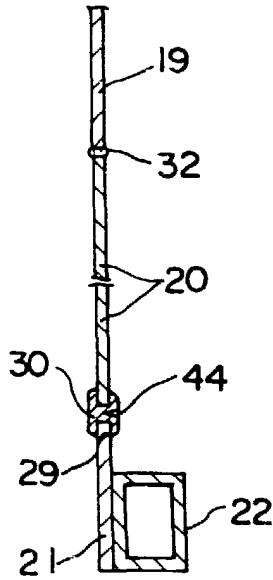

Fig. 3

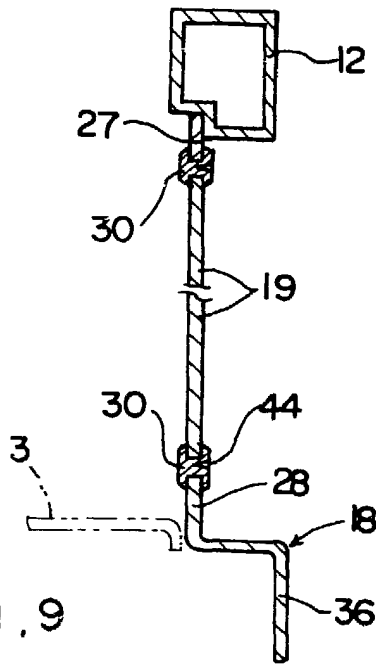

Fig. 10

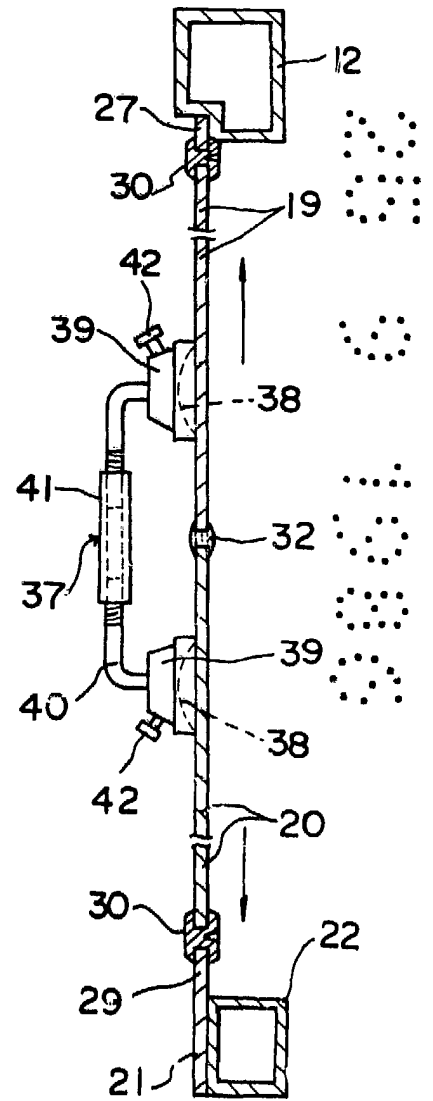
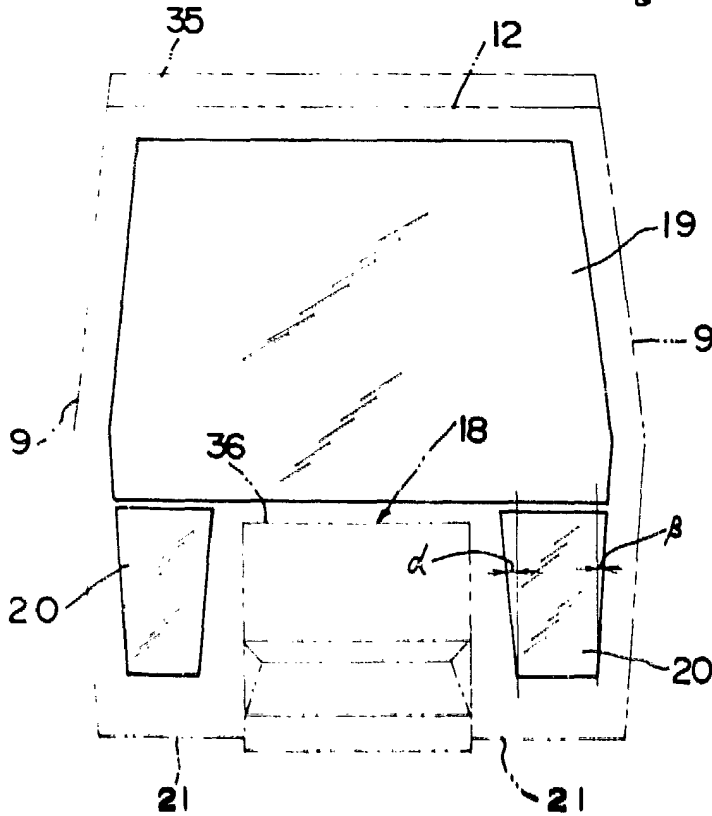

Fig. 9



Alfonso
 Alfonso Di Carlo Rivetti
 Co. S.p.A.

Fig. 8

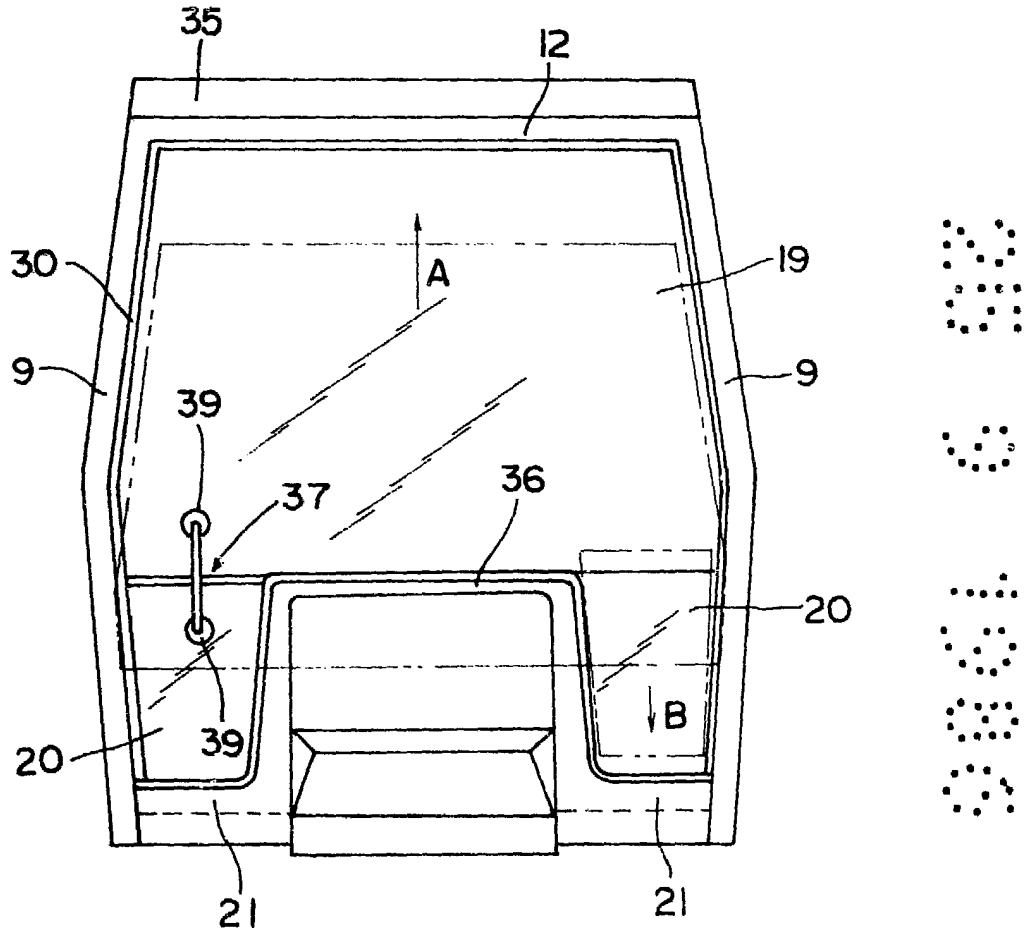

Fig. 11

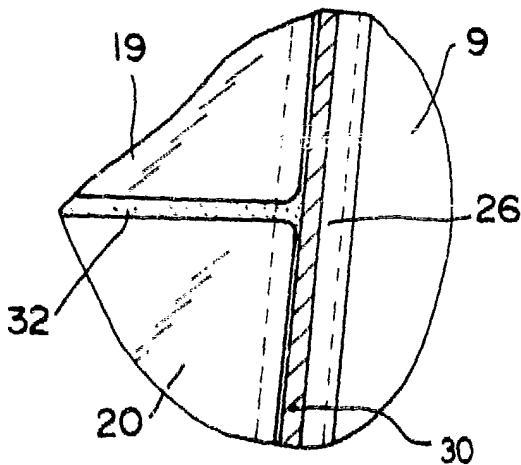
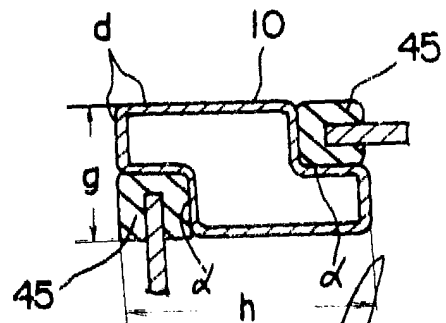

Fig. 15



[Handwritten signature]
 KUBOTA TRACTOR CO., LTD.
 TOKYO, JAPAN

Fig. 12

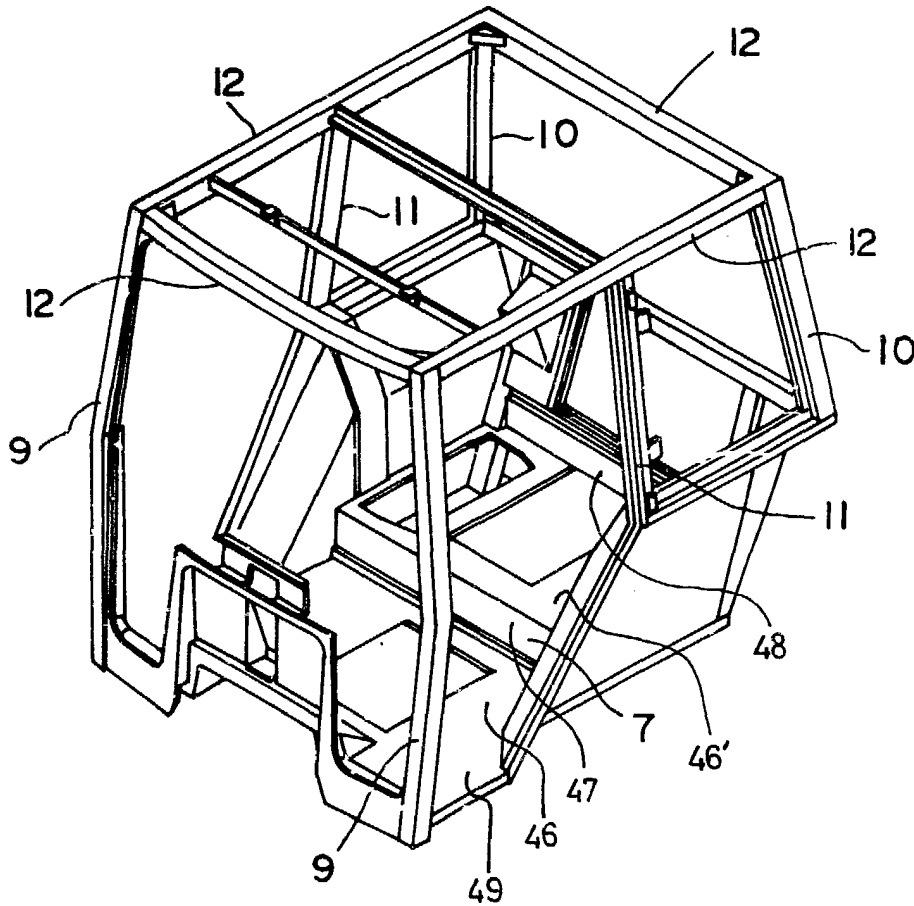

Fig. 13

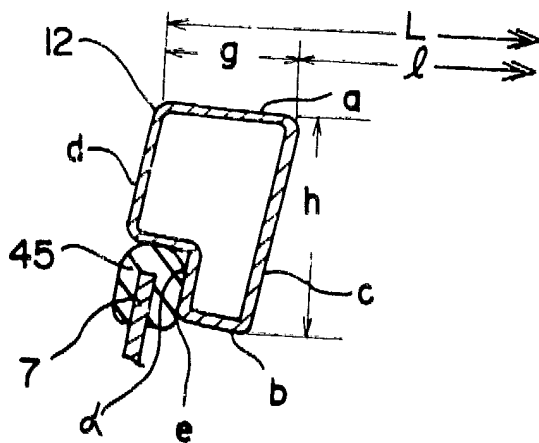

Fig. 14

