

Ch/

15 FEB



296479

296479

# memoria descriptiva

CLASE DE REGISTRO

Patente de introducción por diez años en España.

NOMBRE Y NACIONALIDAD DEL SOLICITANTE

r.s. KARL M. REICH MASCHINENFABRIK  
(sociedad alemana).

RESIDENCIA Y DOMICILIO

Nütingen (Baden-Württemberg) - Alemania  
Kisslingstrasse, 1.

OBJETO

"MAQUINA FRESADORA DE CANTOS PARA LA ELABORACION DE MADERA, MATERIAL PLASTICO O SEMEJANTE".  
=====

.....  
(Basada en la patente francesa No. 1.320.451).

296479

15



1

1

5 La patente se refiere a una máquina fresadora de cantos para la elaboración de madera, material plástico o semejantes, compuesta de una placa de base colocable sobre la pieza de labor y de un motor, soportador de la herramienta fresadora, dispuesta en dicha placa.

10

En las máquinas fresadoras de cantos conocidas de esta clase el motor con su eje está colocado perpendicularmente a la placa de base y como máximo es regulable en su dirección axial. Si bien estas máquinas son adecuadas para elaborar, mediante la herramienta fresadora, cantos que estén situados perpendicularmente a una superficie de la pieza de labor, sobre la que puede superponerse la placa de base. Sin embargo, con tales máquinas, las partes que sobresalen de tales cantos, especialmente piezas encoladas alrededor, sólo pueden elaborarse cuando la fresa corta con su cara frontal. Sin embargo, generalmente se arrancan en ello partes de tales cantos salientes o piezas encoladas alrededor, pero por lo menos las líneas de corte son claramente visibles. Cuando la máquina está constituida correspondientemente, si bien es posible superponer la placa de base sobre el delgado canto de la pieza de labor y trabajar así

15

20

25

296479

15



2

1 la parte saliente con corte tangencial, sin embargo, en  
ello la máquina no tiene suficiente guía, de modo que fre-  
cuentemente se producen fresados indeseables.

5 Estos inconvenientes se eliminan por el obje-  
to de la presente patente y esto se alcanza porque en la  
placa de base está dispuesta una pieza intermedia, median-  
te la cual es regulable la posición del eje común de motor  
y herramienta frente a la placa de base. Esta pieza inter-  
media es ajustable y fijable perpendicularmente a la placa  
10 de base en posición paralela.

El motor puede estar dispuesto de modo enchu-  
fable invertiblemente en la pieza intermedia, por ejemplo,  
de tal manera que la pieza intermedia muestre pares de ta-  
15 ladros, especialmente para posiciones del eje del motor pa-  
ralemas o perpendiculares a la placa de base. En los perés  
de taladros es enchufable un par de espigas dispuesto en el  
motor, alternativamente y es fijable mediante tornillos de  
apriete.

20 La pieza intermedia, sin embargo, puede com-  
ponerse de dos partes unidas entre sí a modo de charnela y  
fijables mutuamente, de las que una es ajustable perpendi-  
cularmente a la placa de base, y puede fijarse, y la otra  
parte soportadora del motor, es oscilable respecto a la  
25 primera parte alrededor de un eje paralelo a la placa de  
base.

15 FEB



3

226479

1

Tanto cuando el motor está dispuesto de modo enchufable inversamente en la pieza intermedia, como también cuando es oscilable respecto a la placa de base, es conveniente que una instalación tanteadora, cuya utilización en máquinas fresadoras de cantos de la clase en cuestión es conocida en sí, esté dispuesta adosada al motor de modo regulable y fijable en la dirección axial del mismo y transversalmente a ello.

5

10

En el dibujo se ha representado la máquina fresadora de cantos según la patente en dos ejemplos de ejecución. Muestran:

15

Las figs. 1 a 4, una forma de ejecución en la que el motor está dispuesto de modo enchufable invertiblemente en la placa de base, y en esto:

20

Las figs. 1 y 2, dos vistas desde dos direcciones situadas perpendicularmente entre sí estando dispuesto el motor verticalmente,

Las figs. 3 y 4 dos vistas desde dos direcciones dispuestas perpendicularmente entre sí, con el motor dispuesto horizontalmente,

las figs. 2a y 3a, una variante de las figs. 2 y 3;

25

las figs. 5 a 8 una forma de ejecución, en la que el motor está dispuesto de modo oscilable respecto a la placa de base, y en esto:

las fig. 5 y 6 dos vistas desde dos direcciones perpendiculares entre sí, estando dispuesto el motor

296479



4

1 horizontalmente;

la fig. 7 una vista sobre esta forma de ejecución;

5 la fig. 8 una vista, correspondiente a la fig. 5, estando dispuesto el motor en ángulo respecto a la placa de la base.

10 La máquina se compone de una placa de base 2, superponible a la pieza de labor 1, cuya placa muestra dos ojales 3, en los que están anclados pernos roscados 5, provistos de discos estriados 4 giratoriamente en posición paralela mútua. Sobre estos pernos roscados 5 está situada con ojales 6, que tienen roscas de tuerca, una pieza intermedia 7 que, mediante los pernos roscados 5, es regulable en su altura respecto a la placa de base 2 y es fijable por contratuercas 8. La pieza intermedia muestra dos tornillos ventajósamente de una pieza con la misma, alargados extendidos paralelos entre sí en la extensión principal de la pieza intermedia, mostrando cada uno un taladro 10, que transcorre perpendicularmente a la placa de base 2, y un taladro 11 que transcorre paralelo a dicha placa. En estos taladros 10, respectivamente 11, que transcurren paralelos a pares, pueden enchufarse a elección dos espigas 13, previstas en el motor, de modo que este puede enchufarse en la pieza intermedia 7 en una posición paralela a la placa de base o perpendicularmente a la misma. En los taladros horizontales 11 se sostienen las espigas 13 por tornillos 14

15

20

25

296479

15



5

1 de retención dispuestos radialmente, y en los taladros 11 dispuestos verticalmente, por tornillos de retención 15, dispuestos radialmente.

5 En las figs. 1 y 2 está representado que las espigas 13 del motor 12 están enchufadas en los taladros 10 verticales, de modo que el eje del motor y por el ello el eje de la fresa 16, sujeto en el eje del motor, estén verticales, de modo que, por ejemplo, como se deduce especialmente de la fig. 2, el borde saliente 17 de una placa 18, fijada sobre la pieza de labor 1, que, por ejemplo, puede componerse de material plástico, puede eliminarse por fresado.

10 La fig. 3 muestra especialmente, como en el caso de disposición horizontal del motor 12 y de la herramienta fresadora 16 puede quitarse por fresado el canto 19 saliente de una pieza encolada alrededor 20.

15 En la segunda forma de ejecución de la máquina según las figs. 5 y 8, la pieza intermedia se compone de dos partes 7a, 7b. La parte 7a está dispuesta de modo regulable y fijable respecto a la placa de base 2 lo mismo que la pieza intermedia 7 de la forma de ejecución según las figs. 1 a 4. Las partes 7a y 7b de la pieza intermedia están unidas articuladamente entre sí, y esto en forma de charnelas, cuyos pernos 21 están provistos de una rosca 22, sobre la que están situadas tuercas 23 constituidas a modo de espigas, provistas de una rosca de tuerca. En la parte oscilable 7b de la pieza intermedia puede estar dispuesto

20

25

296479

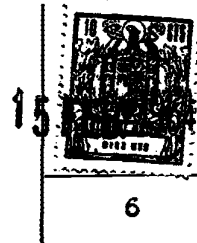

1 el motor 12 de cualquier modo deseado, por ejemplo, también  
porque el mismo está enchufado con un par de espigas 24 en  
correspondientes taladros de la parte 7b y allí están rete-  
nidas por tornillos 25 de retención 25 dispuestos radialmen-  
te respecto a los taladros. La parte 7a de la pieza inter-  
5 media puede tener taladros 26, que transcurren perpendicu-  
larmente a la placa de base y en los que también pueden en-  
chufarse las espigas 24 del motor, donde pueden sujetarse  
por tornillos de retención 27 dispuestos radialmente res-  
10 pecto a los taladros.

Las figs. 5 y 6 muestran, cómo con la máquina  
puede quitarse por fresado un borde 28 saliente de una pie-  
za 29 encolada alrededor mediante la herramienta fresadora  
16, estando la pieza 29 encolada alrededor situada perpen-  
15 dicularmente a la superficie principal de la pieza de labor  
1. Sin embargo, si la pieza 29 encolada alrededor está dis-  
puesta oblicuamente respecto a la superficie principal de  
la pieza de labor 1, como ilustra la fig. 8, entónces por  
oscilación del motor 12 alrededor del eje de oscilación,  
20 dado por las espigas 21, la herramienta fresadora 16 puede  
colocarse en una posición tal que el borde saliente 30 de  
una pieza 29 encolada alrededor, dispuesta oblicuamente a  
la superficie principal de la pieza de labor, pueda quitar-  
se por fresado.  
25

La placa de base 2 muestra naturalmente una es-  
cotadura 2', que está constituida de tal modo que sean posi-

296479

15



7

1       bles las distintas posiciones de la fresa 16.

5                Cuando está prevista una instalación tanteadora  
en la máquina, entónces ésta se dispone de acuerdo con la  
constitución de la máquina, adecuadamente en el motor 12 de  
modo ajustable y fijable en la dirección axil del mismo y  
10       transversalmente a ello. Por ejemplo, como se deduce espe-  
cialmente de la fig. 2, una guía 31 en el motor 12 puede  
ser corrediza en una ranura o semejante paralelamente a la  
dirección axil del mismo, estando provisto de hendiduras,  
a través de las que pasan tornillos 34. En la guía 31 puede  
15       haber un perno 32 de modo giratorio y corredizo paralelamente  
al eje del motor, así como susceptible de fijarse por un  
tornillo de retención 33. En el extremo del perno 32 está  
dispuesta una pieza de cabeza 35, en la que un soporte 36,  
que lleva un cilindro tanteador 39, es ajustable radialmen-  
20       te al eje de la herramienta 16 mediante una excéntrica 37,  
que es fijable mediante su eje ---- constituido como torni-  
llo 38.

20                En algunos casos es supérflua la instalación  
tanteadora compuesta de las partes 32 y 35 a 39, esto es,  
cuando como se ha representado en la fig. 3, la guía 31 mis-  
ma se utiliza como dispositivo tanteador. Según la ilustra-  
25       ción en las figs. 2 y 3 el dispositivo tanteador es desmon-  
table. Sin embargo, el mismo también puede ser abatible,  
como se ha representado en las figs. 2a y 3a suprimiendo  
la placa de base y la pieza intermedia.

296479

15



8

1                   La guía 31' está dispuesta aquí, de modo des-  
plazable paralelamente al eje del motor y de modo fijable  
mediante un tornillo de retención 40, en una pieza sujeta-  
5                   ra 41, que es desplazable en el motor 12 paralelamente al  
eje del motor y es fijable mediante tornillos 34'. En esta  
pieza sujetadora 41 está dispuesta la pieza 41' abatiblemen-  
te, es decir que está articulada en la pieza sujetadora 41  
mediante una horquilla 32' que abraza a ésta, y mediante un  
eje 33', que cruza el eje del motor. En la pieza de cabeza  
10                   35, unida fijamente con el vástago 32'' de la horquilla 32',  
está dispuesto el cilindro tanteador 39 con su sujetador 36  
mediante la excéntrica 37 de modo ajustable y fijable me-  
diante el tornillo 38.

15                   La horquilla 32' puede sujetarse en sus dos po-  
siciones (fig. 2a, respectivamente 3a) en la pieza sujeta-  
ra 41, que muestra dos pequeños conos huecos 42 dispuestos  
opuestos entre sí, por medio de un perno 43 de retención,  
que pasa a través del vástago 32'' de la horquilla.

20                   En las figs. 5, 6 y 8 está previsto un sujeta-  
dor corredizo en el motor paralelamente al eje y fijable me-  
diante un tornillo 40, en cuyo sujetador está dispuesto gi-  
ratoriamente un cilindro 43 provisto de un aplanamiento 42,  
que mediante un tornillo de retención 44 puede fijarse en  
25                   una determinada posición de giro y cuyo aplanamiento 42  
igualmente sirve de superficie tanteadora.

-----

296479

15 FEB



9

1

N O T A

La presente patente de introducción comprende las siguientes reivindicaciones:

5

10

1.- Máquina fresadora de cantos para la elaboración de madera, material plástico o semejante, compuesta de una placa base aplicable sobre la pieza de labor, y de un motor dispuesto en ésta, que soporta la herramienta fresadora, caracterizada por una pieza intermedia, dispuesta en la placa base, mediante la cual es regulable la posición del eje común de motor y herramienta respecto a la placa base.

15

2.-Máquina según la reivindicación 1, caracterizada porque la pieza intermedia es regulable y fijable verticalmente respecto a la placa base.

20

3.- Máquina según las reivindicaciones 1 y 2, caracterizada porque el motor está dispuesto en la pieza intermedia de modo que puede enchufarse invertiblemente.

25

4.- Máquina según la reivindicación 3, caracterizada porque la pieza intermedia muestra pares de perforaciones, especialmente para posiciones del eje motor paralelas y perpendiculares a la placa base, en que un par de espigas, dispuesto en el motor, es enchufable a elección, y mediante tornillos de apriete puede fijarse.

5.- Máquina según las reivindicaciones 1 y

296479

15 FEB 1964



10

1 2, caracterizada porque la pieza intermedia se compone de  
dos partes unidas entre sí a modo de charnela y suscepti-  
bles de fijarse entre sí, de las que una es ajustable per-  
pendicularmente a la placa base y es fijable, y la otra par-  
te soportadora del motor, es oscilable respecto a la prime-  
5 ra parte.

6.- Máquina según las reivindicaciones 1 á 5,  
caracterizada porque una instalación tanteadora está dis-  
puesta en el motor de modo regulable y fijable en la direc-  
10 ción axial del mismo y transversalmente a ello.

7.- Máquina fresadora de cantos para la elabo-  
ración de madera, material plástico o semejante.

Según se describe y reivindica en la presente  
memoria descriptiva y se ilustra con los dibujos que a la  
15 misma se acompañan.

Consta esta memoria de diez hojas foliadas y  
escritas a máquina por una sola de sus caras.

Madrid, a 15 de febrero de 1.964

20 CARLOS ROEB  
P. R.

25

-0-0-0-

296479



Fig 1

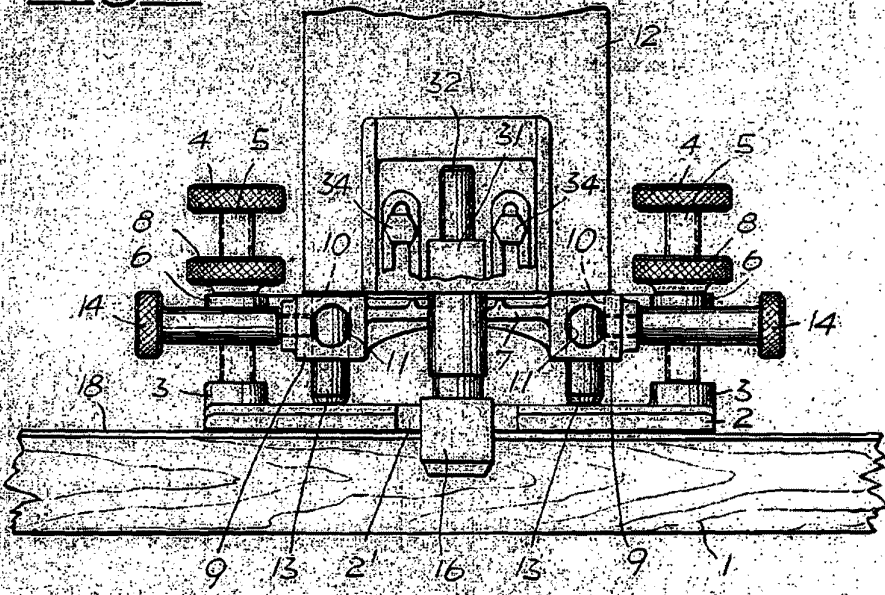
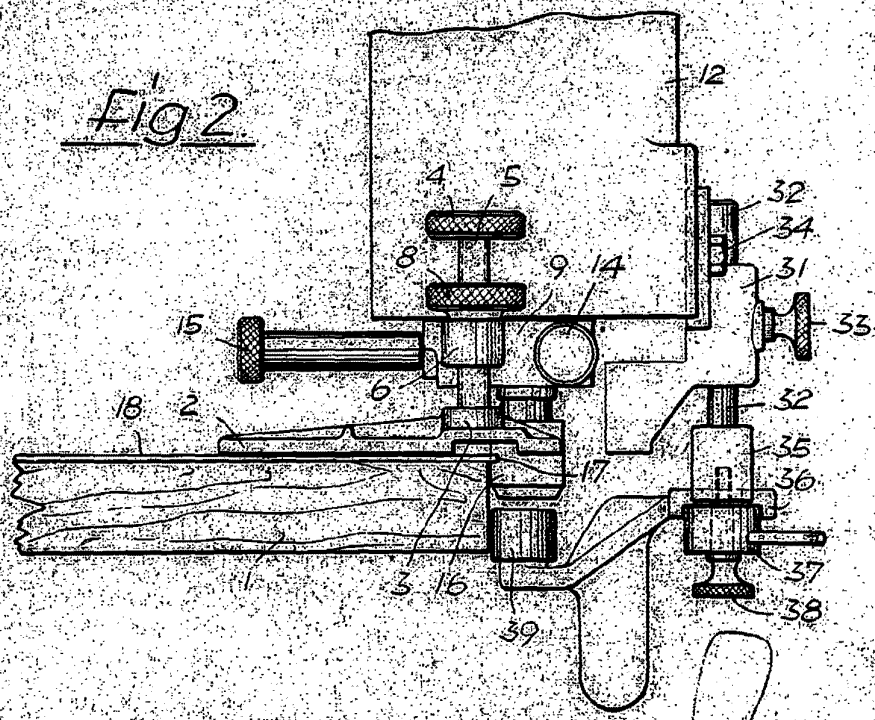

Fig 2



ESC. PAT. N.º 296479

CARLOS ROEB  
E. P.

296479

15



Fig 2a

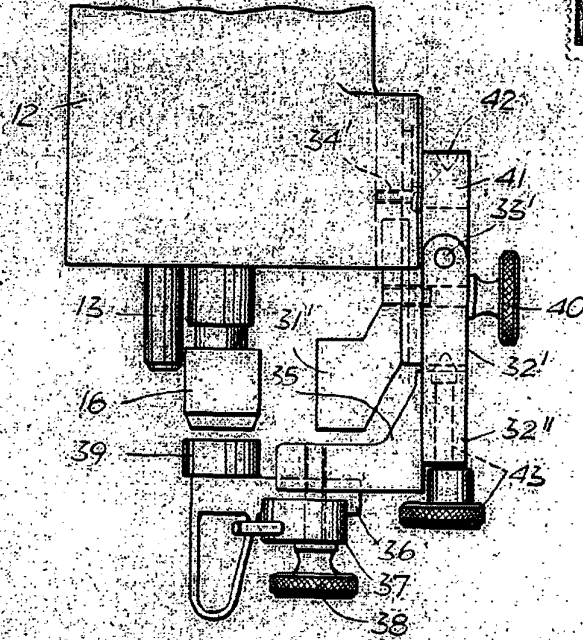
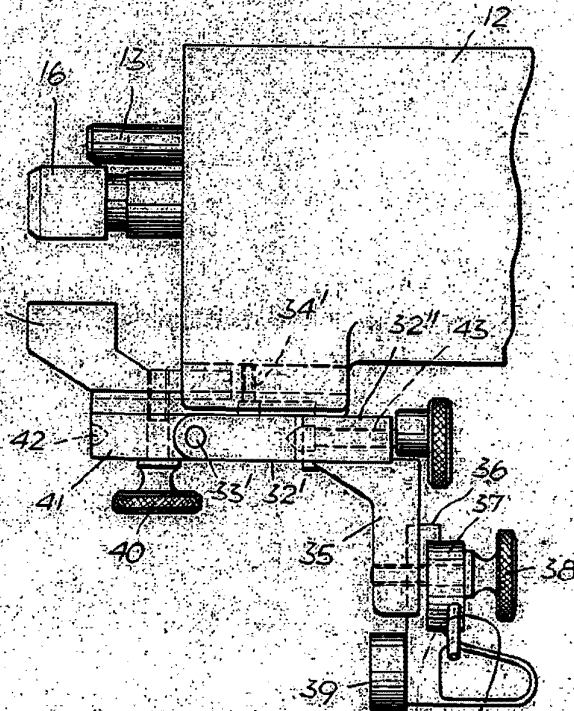

Fig 3a



RECHENMASCHINE

RECHENMASCHINE

296479



Fig 3

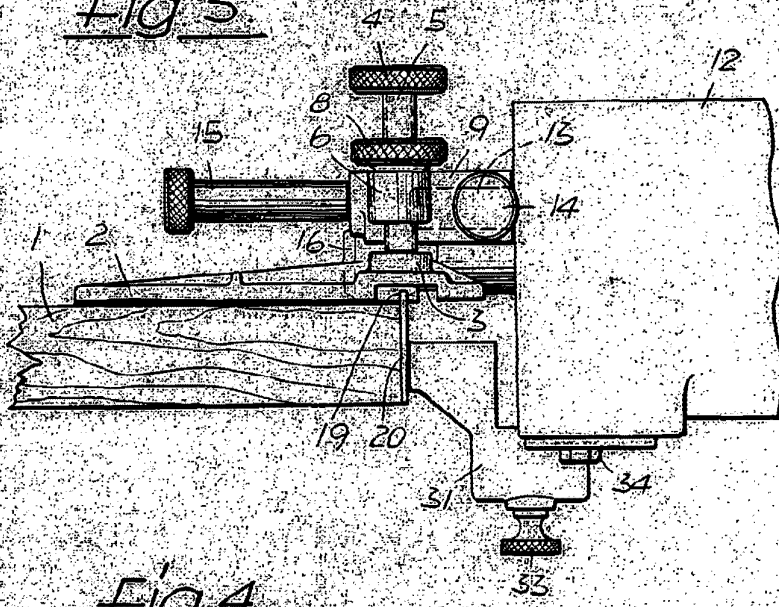
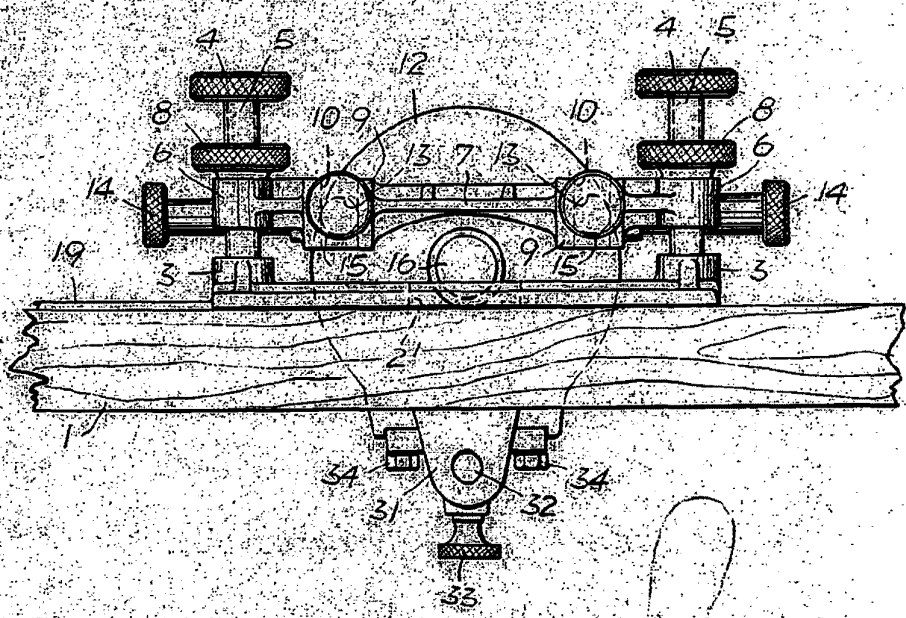

Fig 4



ESCALA VARIABLE

296479

15 FEB



Fig 5

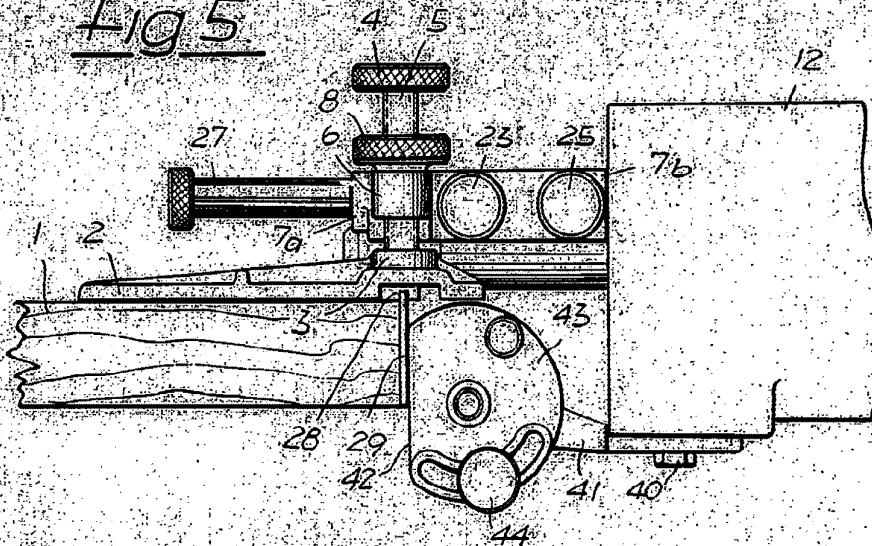
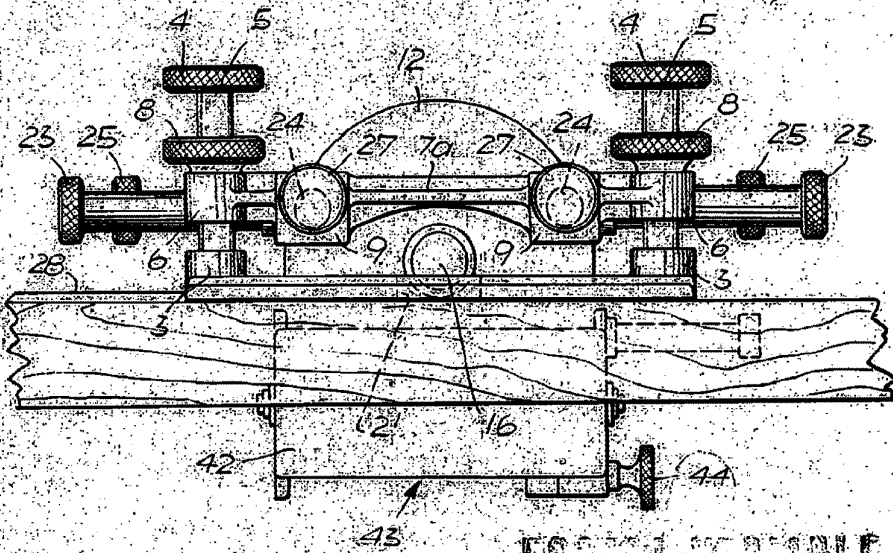

Fig 6



ESSENCE PATENTABLE

296479



Fig 7

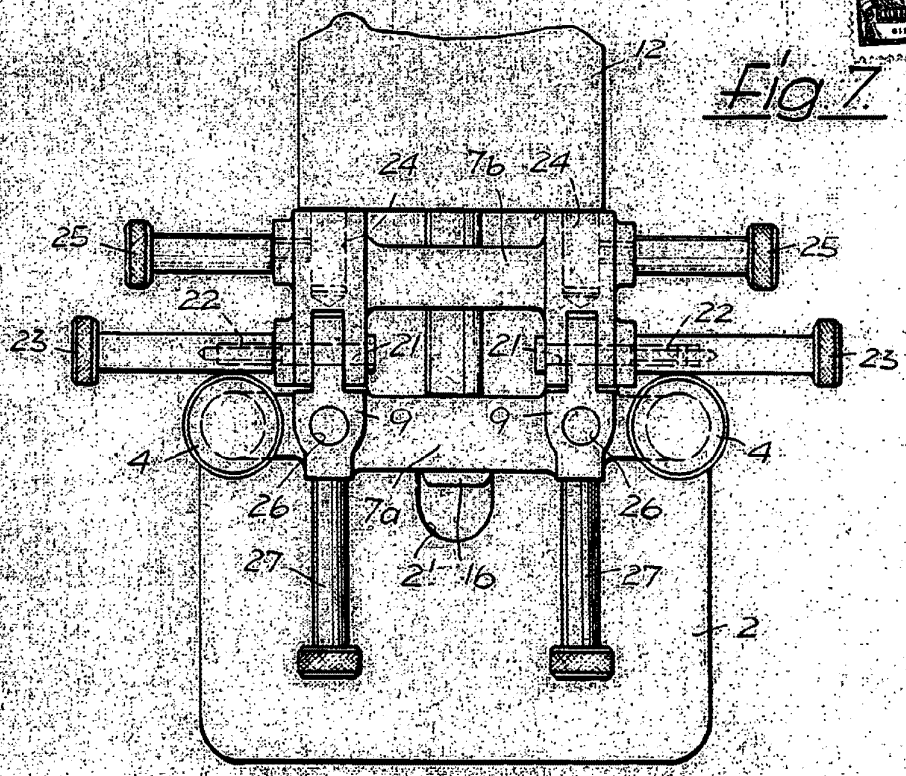
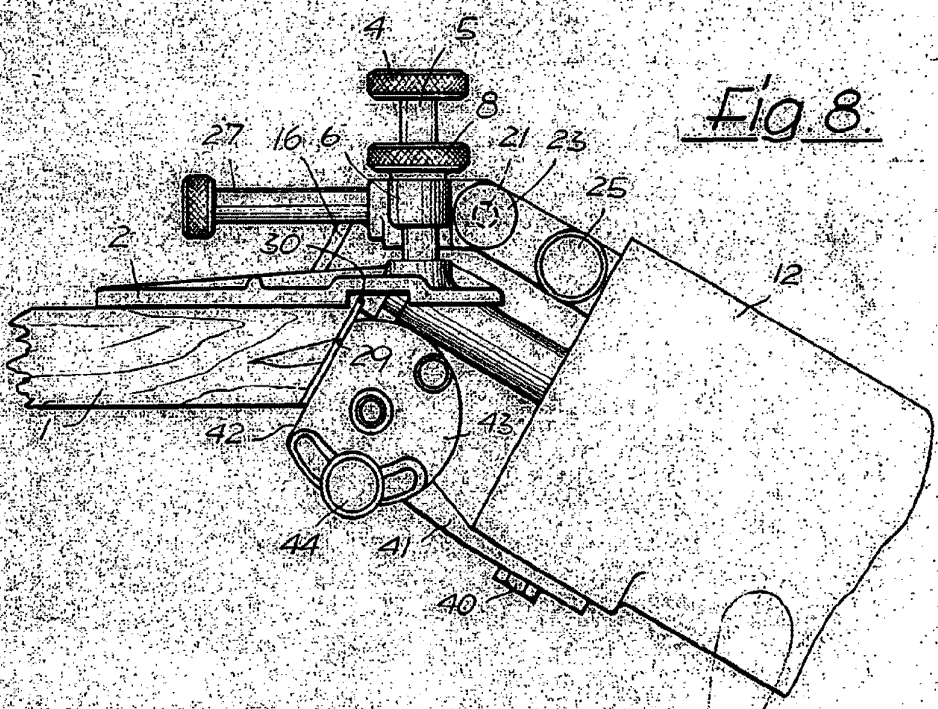

Fig 8



ESCALA 1:1