

19 ES 21 22	11 NUMERO <b>296353</b>	10 Y
	22 FECHA DE PRESENTACION 15-11-1.985	



ESPAÑA

**MODELO DE UTILIDAD**

16 AGO. 1987

30 PRIORIDADES:		
31 NUMERO G 84 33 837.7	32 FECHA 17-11-84	33 PAIS DE

47 FECHA DE PUBLICIDAD	51 CLASIFICACION INTERNACIONAL F24F 6/06, 6/00
------------------------	---

54 TITULO DE LA INVENCIÓN "DISPOSITIVO PARA HUMEDECER Y/O PURIFICAR AIRE"
--

71 SOLICITANTE (S) BIOCOMFORT PRODUKTE ZUR GESUNDHEITSPFLEGE GMBH (9400 /17-di)
---

DOMICILIO DEL SOLICITANTE Hauptstr. 18, 7300 Eslingen, República Federal Alemana.
--

72 INVENTOR (ES) KURT STOLL
--------------------------------

73 TITULAR (ES)
-----------------

74 REPRESENTANTE DON FERNANDO DE ELZABURU MARQUEZ (P.- 91.187)
---

MCS/.

El invento concierne a un dispositivo para humedecer y/o purificar aire, con un alojamiento, que tiene una cubeta apropiada para alojar a un líquido, con una pila de placas, apoyada de manera capaz de girar de modo accionado en el interior del alojamiento, cuyas placas se sumergen en la cubeta con una parte de su superficie, y con un ventilador contenido dentro del alojamiento, que aspira aire a través de un orificio de entrada del alojamiento, lo insufla a través de las placas de la pila de placas y lo deja salir a través de un orificio de salida del alojamiento.

Tales humedecedores de aire son conocidos de la práctica. Es misión del invento presentar una forma constructiva del alojamiento, mediante la cual, junto con una fabricación sencilla y barata, se ejecuten de manera extremadamente sencilla la conservación y el montaje del humecedor de aire.

El problema planteado por esta misión es resuelto mediante el recurso de que el alojamiento consiste en una parte inferior que forma la cubeta, en una parte central asentable sobre aquélla, que contiene una unidad de accionamiento y el ventilador, y en una parte superior que se puede colocar a modo de casquete sobre la parte central, que cubre aberturas para aire de la parte central con una estructura de rejilla. En este caso, especialmente, la parte inferior puede estar unida con la parte central y/o la parte central puede estar unida con la parte superior en un sencillo modo de unión por enchufe.

La constitución en tres piezas del alojamiento hace accesible el interior del humecedor de aire de una manera muy cómoda; por ejemplo se pueden desprender y levantar

conjuntamente la parte central y la parte superior, de manera tal que la cubeta de la parte inferior esté abierta y se pueda rellenar o recambiar el líquido. El casquete forma una cubierta de seguridad, que se puede retirar con facilidad, cuando se hagan necesarios trabajos de conservación en el ventilador. La constitución en tres piezas del alojamiento hace posible una fabricación sencilla y barata a base de un material sintético o plástico y una manipulación sencilla en el primer montaje del humedecedor de aire.

Según un perfeccionamiento preferido del invento, la parte inferior tiene una base con borde escalonado, metida hacia dentro, estructurándose en la zona del escalón unas artesas de agarre. Estas hacen posible levantar y soportar de una manera cómoda tanto el aparato humedecedor de aire en forma de conjunto, como también la parte inferior a solas, por ejemplo para trasladar el aparato o para vaciar y rellenar la cubeta. La disposición de agarre está estructurada, de manera barata, de una sola pieza con la parte inferior del alojamiento.

De acuerdo con otra idea del invento, la parte inferior contiene medios de apoyo conformados monolíticamente junto a ella para la pila de placas, por ejemplo en forma de caballetes de apoyo, que en vista superior tienen forma de T desde arriba y en su arista superior pueden estar provistos de un entrante redondeado. Con tales caballetes de apoyo se establece de nuevo la ventaja en cuanto a costos de una fabricación monolítica con la parte inferior del alojamiento, ahorrándose al mismo tiempo gastos para el montaje.

El invento prevé además que la parte central del

alojamiento tenga una chimenea de ventilador, centrada, cilíndrica y hueca, y a ambos lados de la misma unas zonas para salida de aire, subdivididas por paredes paralelas. Tal chimenea de ventilador, cilíndrica y hueca, está adaptada a ventiladores usuales en el comercio y su montaje es especialmente práctico. La forma constructiva del alojamiento, que se ha descrito, garantiza por lo demás una entrada central del aire en el alojamiento desde arriba, una disociación de la corriente de aire y una salida lateral del aire, de manera tal que resulta una especie de arremolinamiento del aire. Se consiguen de esta manera relaciones de circulación muy favorables para el acondicionamiento de aire de la habitación y un elevado caudal de paso de aire del aparato.

De acuerdo con un perfeccionamiento preferido, situada centralmente en la abertura de la chimenea de ventilador está prevista una placa de montaje, preferiblemente circular, la cual puede estar unida con la envolvente de la chimenea de ventilador, por ejemplo a través de una cruz de puntales. La placa de montaje y la cruz de puntales pueden estar conformadas en este caso monolíticamente con la parte central del alojamiento. La placa de montaje hace posible una colocación del ventilador no costosa, sencilla desde el punto de vista constructivo, en la zona del eje central de la chimenea de ventilador.

Para la producción de la unión por enchufe, ya mencionada, entre la parte inferior y la parte central, el invento prevé unos suplementos de guía, que están conformados adosadamente al lado inferior de la parte central y encajan dentro de la cubeta de la parte inferior. Estos suplementos de guía centran de manera ventajosa la parte central sobre la

parte inferior, y garantizan que las piezas no sean separadas una de otra por descuido. Los suplementos de guía pueden estar estructurados en este caso como cámaras huecas, que permiten un paso del aire a su través. Estos adquieren con ello, junto con su función mecánica de retención, de manera ventajosa un efecto director del aire. En un perfeccionamiento preferido, los suplementos de guía tienen un fondo lateral, que pasa a situarse junto al lado interno de la cubeta. Este fondo produce una unión hermetizada y superficial. Es soportado preferiblemente por un cierto número de nervios dispuestos alineadamente a distancia recíproca, los cuales pueden tener, por ejemplo, una sección transversal en forma de trapecio. Entre los nervios queda una gran sección transversal de paso para el aire que sale lateralmente del alojamiento. La resistencia a la circulación y el necesario consumo de potencia del ventilador son correspondientemente escasos.

Finalmente, el invento prevé que la rejilla de la parte superior conste de un cierto número de puentes paralelos, que franquean tanto zonas cerradas de la superficie como también perforaciones superficiales de la parte superior, que sirven para el paso de aire a su través. Estos puentes, situados de canto, preferiblemente rectangulares en sección transversal, ofrecen una escasa resistencia a la circulación. Mediante su altura constituyen una gran distancia de seguridad entre las superficies de contacto externas del alojamiento y el orificio, en el que se mueve el ventilador. De esta manera está excluida una intervención dentro de este orificio. Además, la disposición continua de puentes confiere un aspecto externo estéticamente bonito.

El invento es explicado seguidamente con mayor detalle con ayuda de un ejemplo de realización, representado en los dibujos. En ellos;

5 la figura 1 muestra la vista en alzado delantera de un humedecedor de aire, mirando oblicuamente desde arriba;

la figura 2 muestra una vista en alzado lateral del humedecedor de aire, mirando en dirección II de la figura 1;

10 la figura 3 muestra una vista en alzado del humedecedor de aire, desde una esquina;

la figura 4 muestra un dibujo en despiece ordenado del alojamiento del humedecedor de aire en una perspectiva correspondiente a la figura 3;

15 la figura 5 muestra un caballete de apoyo conformado a partir de la parte inferior del alojamiento, en vista en planta superior desde el lado frontal;

20 la figura 6 muestra una vista en alzado lateral del caballete de apoyo, mirando en la dirección VI de la figura 5;

la figura 7 muestra una sección transversal a través de un suplemento de guía, conformado junto a la parte central del alojamiento.

25 Haciendo referencia a las figuras 1 hasta 4, el humedecedor de aire tiene un alojamiento en lo esencial paralelepípedo. Este consta de tres partes, unidas entre sí de modo soltable, a saber una parte inferior 10 en forma de cubeta, una parte central 12 colocable encima de aquella, y una parte superior 14, la cual a su vez puede ser colocada sobre la parte central 12 y se aplica por encima de ésta

30

a modo de casquete. La parte inferior 10 forma el recipiente para un líquido de humedecimiento y purificación, especialmente agua, al que se puede haber añadido un agente humectante. En el alojamiento están apoyadas una o varias pilas de placas, las cuales pueden ser accionadas puestas en rotación y que con una parte de la superficie de las placas se sumergen en el líquido. La pila de placas no está representada por razones de buena visibilidad. Se reconocen no obstante en la figura 4 medios de apoyo correspondientes en la forma de dos caballetes de apoyo 16 para los ejes de sendas pilas de placas. La zona de las pilas de placas, que no se sumerge en el líquido, es atravesada por una corriente de aire. El aire es suministrado por un ventilador. Es aspirado dentro del alojamiento a través de una abertura 18 para entrada de aire, la cual está prevista centralmente junto al lado superior del alojamiento (compárese la figura 1). El aire pasa entonces a través del espacio existente entre las placas individuales de la pila de placas, humedeciéndose y siendo liberado de la suciedad y las impurezas. Las impurezas son adsorbidas junto a la superficie de las placas y, al girar la pila de placas, son transportadas dentro del recipiente para líquido, en donde son separadas por lavado de las placas. El aire purificado y humedecido abandona el alojamiento a través de dos aberturas 20 para salida de aire, que se encuentran junto a superficies laterales opuestas del alojamiento, a saber a la altura de la parte central 12.

Haciendo referencia a la figura 4, la parte inferior 10 del alojamiento es una cubeta abierta hacia arriba, con planta rectangular. La parte inferior 10 tiene una base

22, con la cual está situada con apoyo superficial sobre el fondo. La base 22 retrocede hacia dentro con relación al cuerpo principal 24 de la parte inferior y la transición entre el cuerpo principal y la base 22 es formada por un escalón periférico 26. En la zona de este escalón 26 están conformadas sobre los lados menores del alojamiento sendas artesas de agarre 28. Estas hacen posible aprehender de manera cómoda la parte inferior 10, con el fin de trasladar todo el aparato, o también volcar y vaciar a solas únicamente la parte inferior 10. En la zona de las artesas de agarre 28 la pared del alojamiento está abombada y extendida hacia dentro.

En el interior de la parte inferior 10 se encuentran cuatro caballetes de apoyo 16, de los cuales solamente pueden verse dos en la figura 4. Los caballetes de apoyo 16 están previstos con una cierta distancia junto a un lado mayor 30 de la parte inferior 10. Frente a ellos están situados en el lado mayor 32 caballetes de apoyo idénticos, escondidos en el dibujo.

Los caballetes de apoyo 16 están estructurados de una sola pieza con la parte inferior 10. Están situados sobre el escalón 26, y su pared frontal 34 delantera, sobresaliente en el interior de la parte inferior 10, está situada más o menos en un mismo plano con una pared lateral 36 de la base 22. La pared frontal 34 está apoyada con un puntal trasero 38 contra la pared del cuerpo principal 24. El puntal 38 está dispuesto centralmente y en ángulo recto con relación a la pared frontal 34, de manera tal que los caballetes de apoyo 16 tienen, en vista superior desde arriba, una planta en forma de T.

De las figuras 5 y 6 se obtienen detalles de los caballetes de apoyo 16. Según éstas su pared frontal 34 forma en planta un trapecio equilátero, estrechándose éste en dirección hacia arriba. Junto a su arista superior 40 está vaciada centralmente una abertura en U 42, en el cual se puede insertar el muñón de eje de una pila de placas. El puntal trasero 38 tiene una arista posterior curvada 44, que sigue el abombamiento de cubeta de la parte inferior 10. El puntal 38 está ranurado, en 46, en la zona de contacto con la pared frontal 34, en una profundidad que corresponde a la de la abertura en U 42, de manera tal que existe una mayor profundidad de agarre del muñón de eje. Los caballetes de apoyo 16 se prolongan junto a la arista posterior 44 monolíticamente en la pared de la parte inferior 10, y junto a su base 48 en forma de T monolíticamente en el escalón 26 (no representado en las figuras 5 y 6).

Volviendo a la figura 4, la parte central 12 es colocada en forma de una tapa de cubierta sobre la parte inferior 10. La parte central 12 tiene para ello suplementos de guía especiales 50, que se encajan dentro de la cubeta de la parte inferior 10. Los suplementos de guía 50 se extienden a lo largo de sendos lados mayores de la parte central 12. Están estructurados en forma de cámara hueca, de un modo que se va a describir todavía con mayor detalle, por lo que es posible una salida del aire a partir del alojamiento atravesando los suplementos de guía 5. La parte central 12 tiene, además, una chimenea 52 de ventilador, cilíndrica y hueca, que conduce la corriente de aire de aportación al interior del alojamiento. Por lo demás, la parte inferior 10 es cubierta herméticamente por un fondo 54 de la parte cen-

tral 12.

La chimenea 52 de ventilador está situada en disposición centrada sobre el fondo 54 de la parte central 12. Es formada por un tubo redondo, en el cual se puede incorporar y montar un ventilador, no representado con mayor de talle. Para la colocación del ventilador sirve una placa de montaje 56. Esta se encuentra dispuesta en la zona del orificio superior de la chimenea 52 de ventilador. Tiene una forma de bandeja circular, y su sección transversal es menor que el orificio interior libre de la chimenea 52 de ventilador. La placa de montaje 56 ocupa la zona central de la chimenea 52 de ventilador. Está apuntalada hacia los lados con la pared de la chimenea 52 de ventilador, para lo cual pueden servir cuatro puntales 58 dispuestos desfasados en 90°. La placa de montaje 56 y los puntales 58 están estructurados preferiblemente de modo monolítico con la chimenea 52 de ventilador. Entre los puntales 58 quedan, distribuidos por la periferia de la placa de montaje 56, unos orificios 60 en forma de segmentos anulares de círculo, a través de los cuales puede afluir el aire en el interior del alojamiento.

El ventilador, no representado con mayor detalle en los dibujos, es colocado en el interior de la chimenea 52 de ventilador junto a la placa de montaje 56. Se utiliza preferiblemente un ventilador axial con una hélice impulsora que gira dentro de la chimenea 52 de ventilador.

Los lados menores de la parte central 12 son limitados por paredes laterales 62 relativamente altas. Estas están redondeadas por su arista superior, de manera tal que la parte superior 14 puede ser asentada apretadamente sobre

5 ellas. Las paredes laterales 64 situadas en los lados mayores de la parte central 12 son más bajas. Estas retroceden con respecto al borde de la parte central 12 en dirección al centro del alojamiento, y colindan directamente con la pared de la chimenea 52 del ventilador, con la cual pueden estar estructuradas monolíticamente. Las paredes laterales 64 delimitan y subdividen por ambos lados del alojamiento zonas para salida de aire. Estas son limitadas hacia el lado menor del alojamiento por segmentos 66 de las paredes laterales 62 y hacia abajo por una parte rota de los suplementos de guía 50. El aire que abandona al humedecedor de aire alcanza las zonas para salida de aire después de haber circulado a través de los suplementos de guía 50.

15 Los suplementos de guía 50 tienen una placa lateral continua 68, que se extiende paralelamente a la pared lateral 64 por el lado mayor de la parte central 12 y sobresale hacia abajo desde la parte central 12. La placa lateral 68 está unida a través de nervios 70 con el fondo 54 de la parte central 12. Como se deduce de la figura 4, paralelamente, a distancia y alineados unos tras de otros, están previstos un número múltiplo de nervios. Entre los nervios 70 quedan unos canales 72, a través de los cuales puede circular el aire desde abajo.

20 Haciendo referencia a la figura 7, los nervios 70 tienen una planta en forma de trapecio. La línea de base 74 del trapecio está en apoyo con la placa lateral 68, que se orienta aproximadamente de modo vertical hacia abajo en su posición de construcción. Una de las alas 76 del trapecio está situada perpendicular sobre la línea de base 74. Forma el lado superior del suplemento de guía 50. El lado inferior

del suplemento de guía 50 es formado por un ala inclinada 78, que confiere al suplemento de guía 50 en vista superior por el lado frontal una forma de triángulo (véase la figura 4). El lado menor del trapecio, que discurre paralelamente a la línea de base 74, está unido con el fondo 54 de la parte central 12.

Si la parte central 12 es asentada sobre la parte inferior 10, las placas laterales 68 pasan a apoyarse superficialmente con la pared interna de la cubeta, y se proporciona una unión hermetizada. El fondo 54 de la parte central 12 cubre en lo esencial a la parte inferior 10. Las posibilidades de paso a su través existen sólo en forma de la chimenea 52 de ventilador para el aire afluyente y en forma de los suplementos de guía 50 para el aire saliente. La circulación a través de los suplementos de guía 50 se representa en la figura 7 mediante flechas 78.

Los suplementos de guía 50, esto es los nervios 70 y las placas laterales 68, están estructurados preferiblemente de una sola pieza con el resto de la parte central 12. Dejando aparte los suplementos de guía 50 atravesados por las corrientes de aire, pueden estar previstos también junto al lado menor de la parte central 12 otros medios de guía en forma de botones, apéndices o similares, para producir también en este caso una unión por inserción ajustada y adaptada (no representada).

Volviendo a la figura 4, la parte central 12 es cubierta por una parte superior 16 de alojamiento a modo de caperuza, en lo esencial con forma de U. La parte superior 16 del alojamiento posee una superficie de cubierta plana 82, que forma el respaldo de la U. Desde ésta se extienden

5 unas superficies de transición 84, dispuestas en un ángulo de aproximadamente  $45^\circ$  en forma de trapecio, y desde éstas, a su vez, unas superficies laterales 86 dispuestas en un ángulo de aproximadamente  $135^\circ$ . Las superficies de transición 84 y las superficies laterales 86 han de ser consideradas conjuntamente como alas de la U.

10 La parte superior 14 es alojada en el estado montado entre las paredes laterales altas 62 existentes en el lado menor de la parte central 12. Estas cubren por el lado frontal la abertura en U de la parte superior 14. La superficie de cubierta 82 pasa a situarse sobre el lado superior de la chimenea 52 de ventilador. Las superficies de transición 64 están en apoyo con las paredes laterales bajas 64 junto al lado longitudinal de la parte central 12, o discurren a pequeña distancia por encima de la misma, y la arista inferior 88 de las superficies laterales 86 pasa a situarse sobre el ala 76 del nervio 70. Junto a la arista inferior 88 están previstos botones o apéndices 90, que pasan a situarse entre los nervios 70 junto al lado interno de la placa lateral 68 y retienen a la parte superior 14 a modo de una unión por enchufe sobre la parte central.

15 Haciendo referencia a la figura 1, la superficie de cubierta 82 de la parte superior 14 tiene una abertura 18 para entrada de aire, que es exactamente coincidente con la abertura de la chimenea 52 de ventilador. Está prevista por lo tanto una abertura circular, que es parcialmente cubierta por una placa central 92 asimismo circular, dispuesta centradamente. La placa central 92 está unida a través de una cruz de puntales 94 con la superficie de cubierta 82.

20 En el estado asentado encima, la cruz de puntales 94 pasa a

25

30

situarse exactamente sobre los correspondientes puntales 58 de la parte central 12. La placa central 92 y la cruz de puntales 94 están estructuradas preferiblemente de modo monolítico con la superficie de cubierta 82.

5 Tal como lo muestra además la figura 1, sobre una de las superficies de transición 64 está prevista una unidad de conmutación 96, que puede contener un interruptor de apertura y cierre así como un conmutador escalonado para diferentes velocidades de rotación del ventilador.

10 Las superficies laterales 86, y eventualmente también las superficies de transición 84 de la parte superior 14, están provistas de ventanas de salida 98 para el aire entregado por el humidecedor de aire. Una disposición posible de las ventanas de salida 98 puede deducirse de la figura 4. Estas últimas tienen aquí una sección transversal aproximadamente rectangular y ocupan aproximadamente toda la anchura de la parte superior 14.

20 El lado superior de la parte superior 14 es franqueado por un número múltiplo de puentes paralelos 100. Los puentes 100 están conformados de una sola pieza con la superficie de cubierta 82, la superficie de transición 84 y las superficies laterales 86. Tienen una sección transversal en lo esencial rectangular y se sitúan en dirección longitudinal sobre las superficies. La altura de los puentes 25 100 es más o menos constante por toda la parte superior 14. Los puentes 100 franquean tanto las zonas cerradas de superficie de la parte superior 14, como también las aberturas de paso para el aire afluyente y el aire saliente. Forman a través de estas aberturas una rejilla, que impide una intervención 30 en el interior del alojamiento, y especialmente en la

zona de movimiento del ventilador, una caída de cuerpos ajenos hacia dentro, etc. Mediante la altura relativamente grande de los puentes 100 se proporciona una distancia de seguridad y se consigue una cierta acción directora del aire.

5



REIVINDICACIONES

Los puntos que como característica de novedad se presentan para que sean objeto de esta solicitud de Modelo de Utilidad en España, por VEINTE años, son los que se recogen en las reivindicaciones siguientes:

1ª.- Dispositivo para humedecer y/o purificar aire, con un alojamiento, que tiene una cubeta apropiada para alojar a un líquido, con una pila de placas, apoyada de manera capaz de girar de modo accionado en el interior del alojamiento, cuyas placas se sumergen en la cubeta con una parte de su superficie, y con un ventilador contenido dentro del alojamiento, que aspira aire a través de un orificio de entrada del alojamiento, lo insufla a través del espacio entre las placas de la pila de placas y lo deja salir a través de un orificio de salida del alojamiento, caracterizado porque el alojamiento consiste en una parte inferior que forma la cubeta, en una parte central asentable sobre aquélla, que contiene una unidad de accionamiento y el ventilador, y en una parte superior encajable por rebatimiento a modo de casquete sobre la parte central, la cual parte superior cubre aberturas para aire de la parte central con una estructura de rejilla.

2ª.- Dispositivo según la reivindicación 1ª, caracterizado porque la parte inferior, la parte central y la parte superior pueden ser colocadas fijamente una junto a otra en una unión por enchufe.

3ª.- Dispositivo según la reivindicación 1ª, caracterizado porque la parte inferior tiene una base con bor

de escalonado, metida hacia dentro, y en la zona del escalón tiene unas artesas de agarre conformadas.

5 4ª.- Dispositivo según una de las reivindicaciones 1ª o 3ª, caracterizado porque la parte inferior tiene unos medios de apoyo conformados monolíticamente junto a ella para la pila de placas, por ejemplo en forma de caballetes de apoyo, que en vista en planta tienen forma de T desde arriba, los cuales están provistos de un entrante redondeado en la arista superior.

10 5ª.- Dispositivo según una de las reivindicaciones 1ª a 4ª, caracterizado porque la parte central tiene una chimenea de ventilador centrada, cilíndrica y hueca, y a ambos lados de la misma unas zonas para salida de aire, subdivididas por paredes laterales paralelas.

15 6ª.- Dispositivo según la reivindicación 5ª, caracterizado porque centradamente en la abertura de la chimenea de ventilador está situada una placa de montaje, preferiblemente circular, la cual está unida con la envolvente de la chimenea de ventilador por ejemplo a través de una cruz de puntales.

20 7ª.- Dispositivo según una de las reivindicaciones 1ª a 6ª, caracterizado porque la parte central puede ser insertada con suplementos de guía, conformados junto a su lado inferior, dentro de la cubeta de la parte inferior.

25 8ª.- Dispositivo según la reivindicación 7ª, caracterizado porque los suplementos de guía están estructurados como cámaras huecas para hacer posible un paso de aire a su través.

30 9ª.- Dispositivo según la reivindicación 7ª u 8ª, caracterizado porque los suplementos de guía pasan a situar

se con una placa lateral junto a la pared interna de la cubeta, que es soportada por un cierto número de nervios, especialmente con forma de trapecio en planta, dispuestos alineadamente a distancia recíproca entre sí.

5                    10ª.- Dispositivo según una de las reivindicaciones 1ª a 9ª, caracterizado porque la rejilla de la parte superior consta de un cierto número de puentes paralelos, los cuales franquean tanto zonas cerradas de la superficie como también perforaciones de la superficie de la parte superior que sirven para el paso de aire a su través.

10                   11ª.- "DISPOSITIVO PARA HUMEDECER Y/O PURIFICAR AIRE".

15                   Tal y como se ha descrito en la Memoria que antecede, representado en los dibujos que se acompañan y para los fines que se han especificado.

Esta Memoria consta de diecisiete hojas escritas a máquina por una sola cara.

Madrid,

18 FEB. 1987

P.A.

Fernando de Elizaburo  
Por Feder.

251185

PBG.



ES MIA VARIABLE

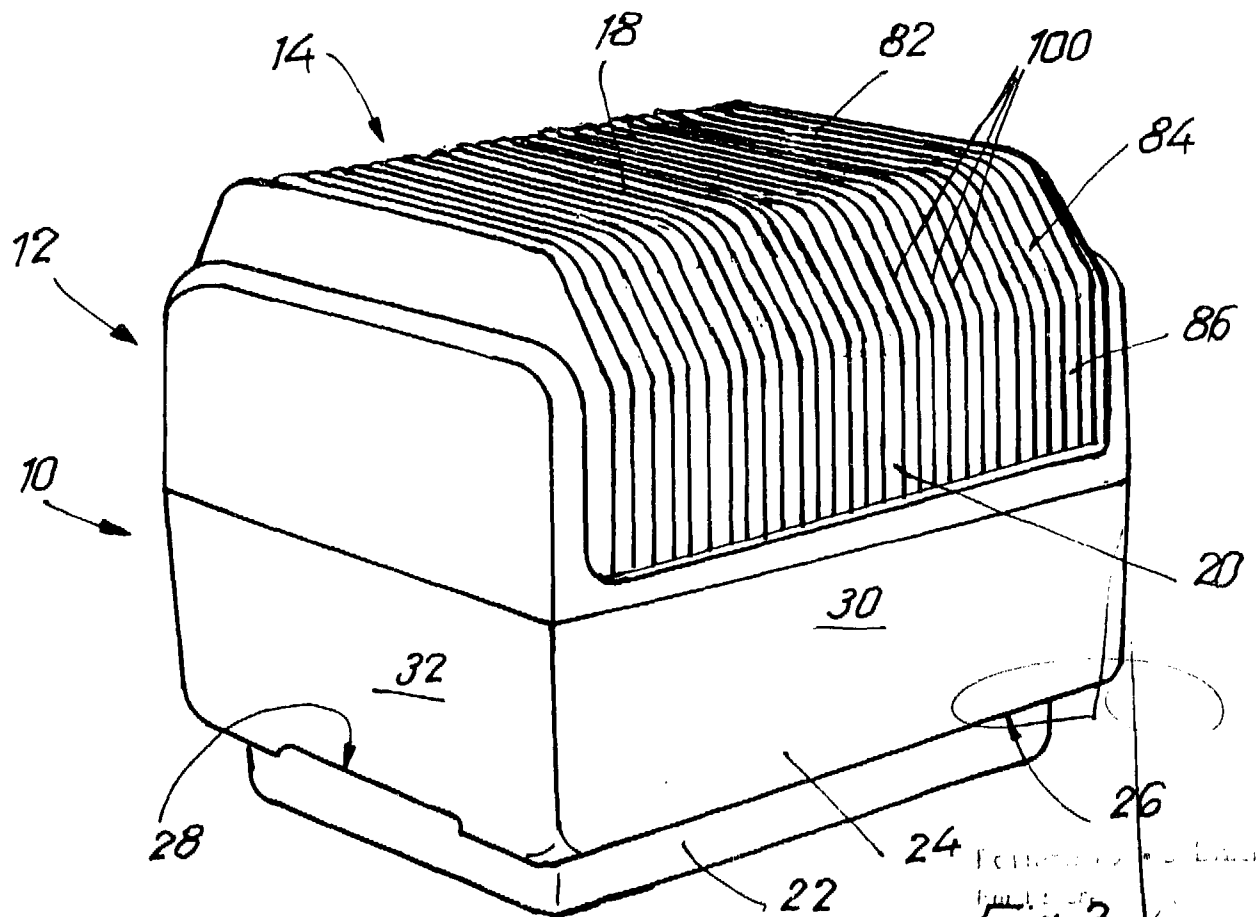
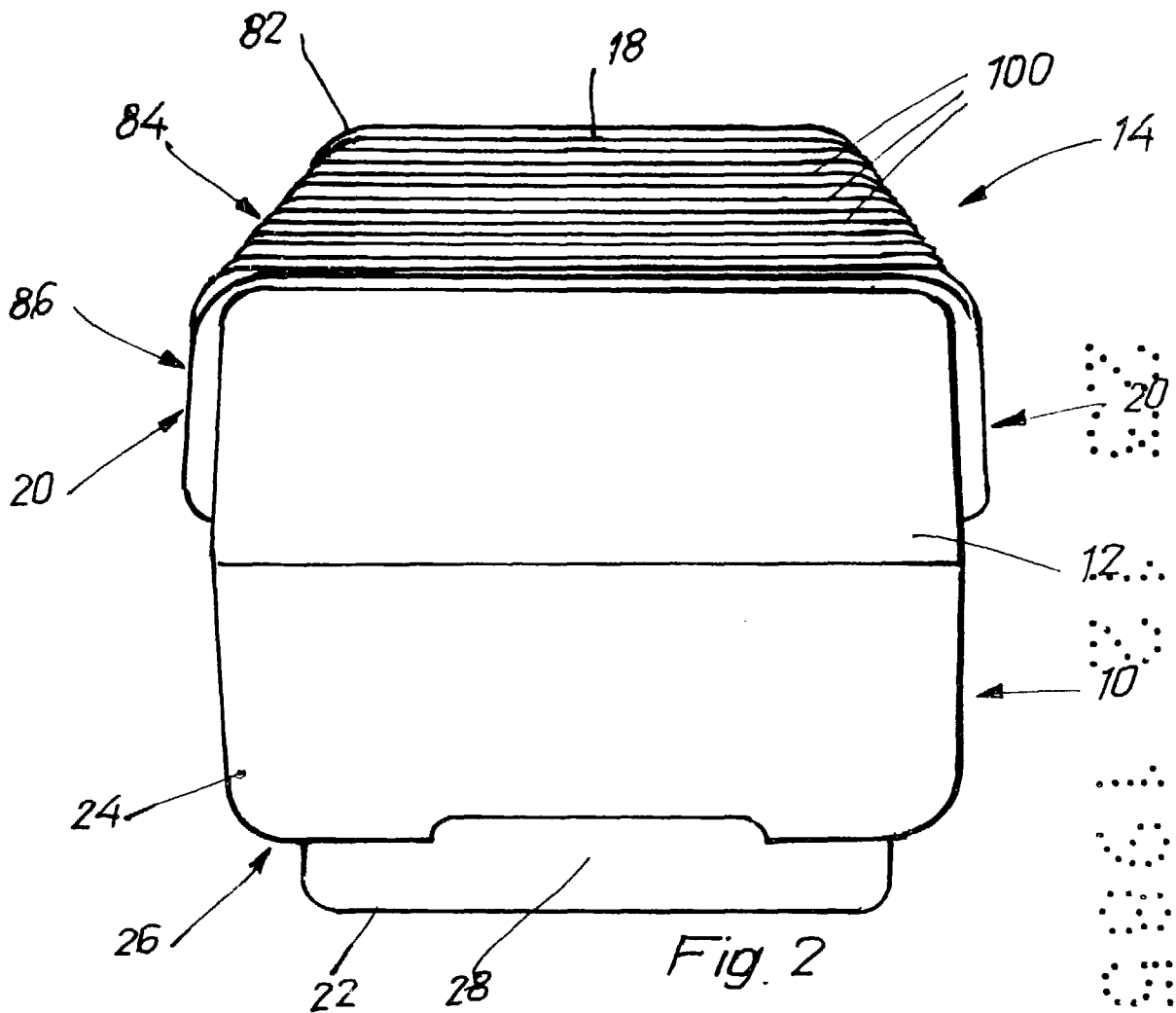


Foto: ...

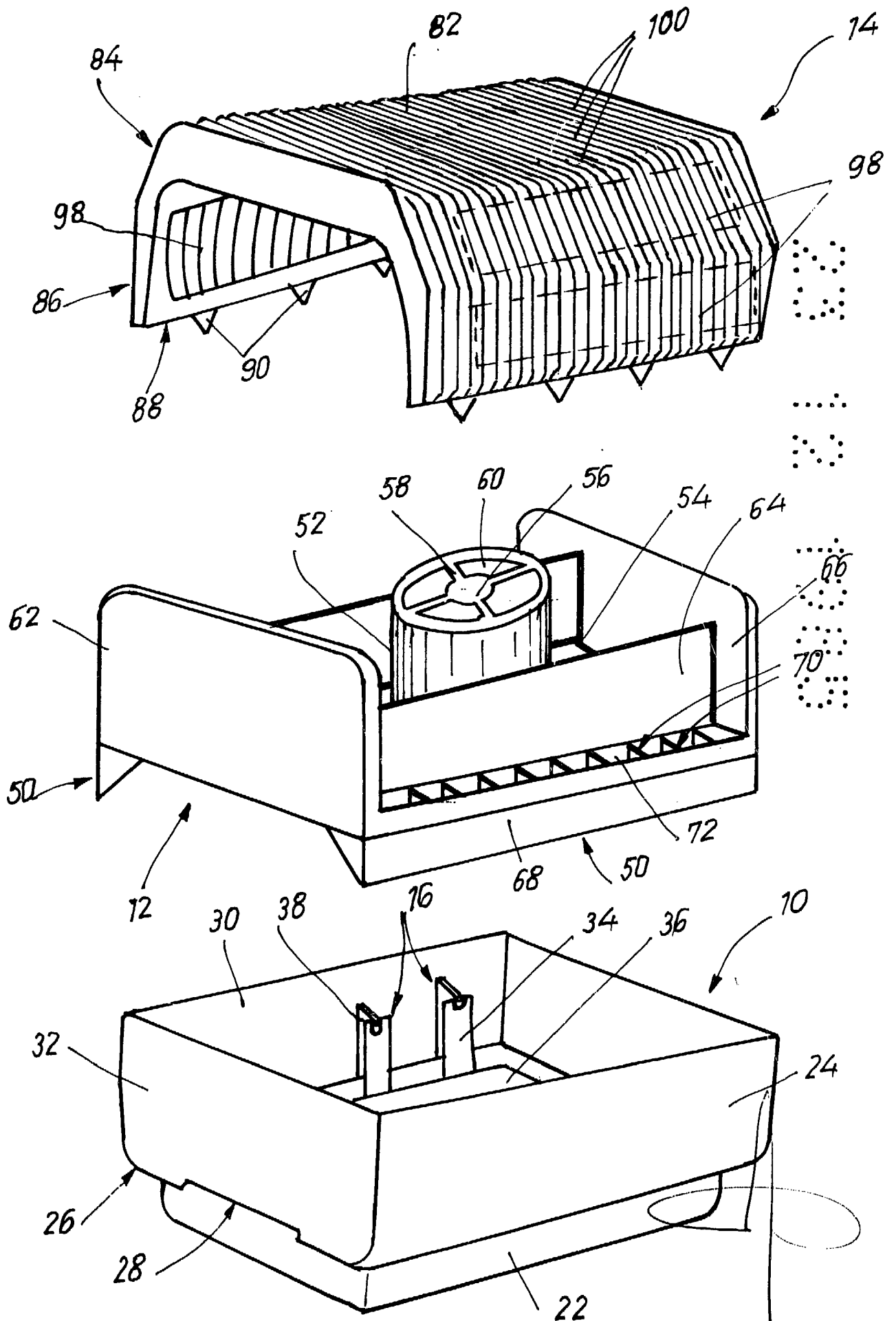
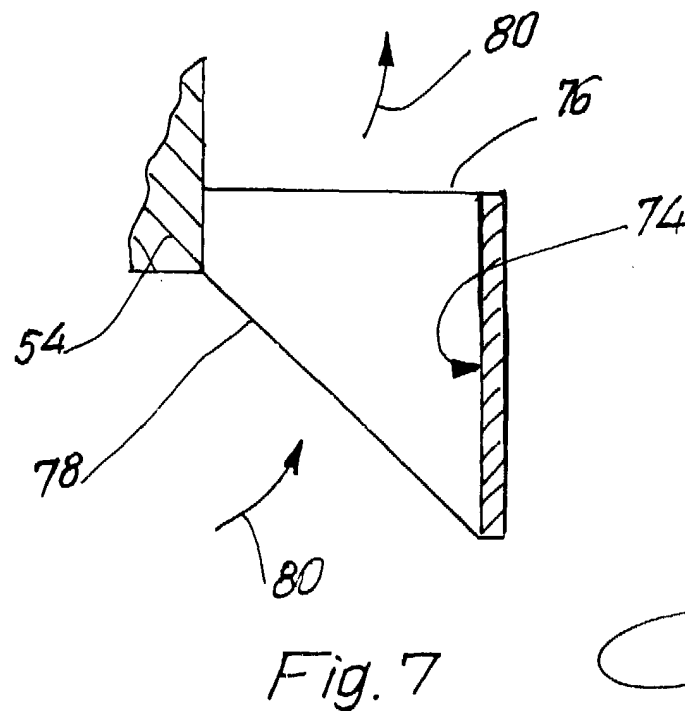
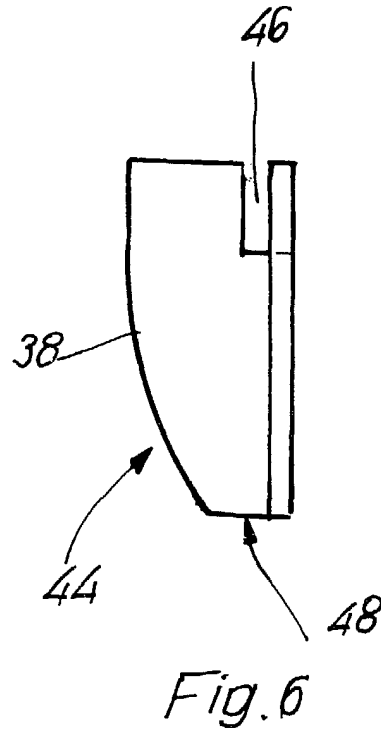
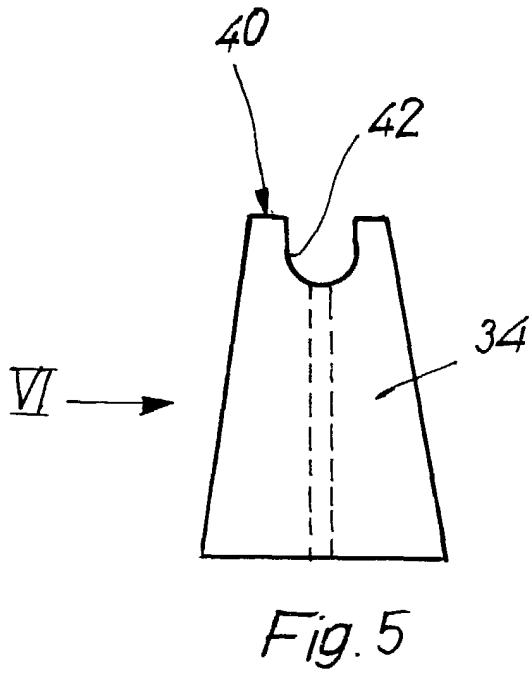


Fig. 4

Fernando de Elzaburu  
Por Poder.



Fernando de Elizaburu