



110 F

296351

296351

MEMORIA DESCRIPTIVA

de la Patente de Invención, por 20 años, solicitada a favor de TOLDOS ROS, S. A., de nacionalidad Española y constituida de acuerdo con las Leyes Españolas, residente en Barcelona, Paseo de San Juan número 8, por "PERFECCIONAMIENTOS EN LOS BRAZOS SOPORTE DE LOS TOLDOS EXTENSIBLES".

La presente Patente de Invención, tiene por objeto garantizar el derecho a la fabricación y explotación exclusiva de unos perfeccionamientos en los brazos soporte de los toldos extensibles, que permiten una reducción gradual de la longitud del brazo por enchufe suave y progresivo de sus tramos de perfiles semejantes de secciones decrecientes de la iniciación del brazo a su extremo

El primer perfeccionamiento se caracteriza porqué cada brazo soporte está formado por una serie de tramos rectos de sección hueca en perfil cerrado semejante a partir del primero de mayores dimensiones articulado en la parte fija en donde se suspende el brazo. El enchufe de cada tramo en el interior del de mayores dimensiones inmediato, permite la extensión y plegado del brazo soporte. El corrimiento de un elemento en el interior del hueco del de mayores dimensiones, se efectúa de forma suave gracias a la doble guía, constituida por



una rueda dispuesta en el extremo interior del tramo en -
enchufado de un perfil. Esta rueda tiene un diámetro en co -
rrespondencia con las dimensiones del hueco del perfil
20 en la que se ajusta. En la boca de los perfiles envolven -
tes de cada enchufe, se establecen dos ruedas dispuestas
en oposición, y de bordes separados según una distancia
igual a la medida correspondiente del elemento hueco que
desliza entre las ruedas haciéndolas rodar. Para todas las
25 uniones de tramos de soporte, se repite este guiado de una
rueda interior fija al extremo interno del perfil envuel -
to y tangente a las caras interiores, superior e inferior
del perfil envolvente, así como el guiado próximo a la boca
del tubo envolvente y que se consigue por ruedas exteriores
30 tangentes al tubo envuelto y montadas en el tubo envolvente.
Unos prisioneros fijos al tubo envuelto de cada unión se
encajan en el perfil circular de la rueda de mayor diáme -
tro del extremo interior de cada tramo, evitando su extrac -
ción completa en la extensión del brazo.

35 El segundo perfeccionamiento se caracteriza porqué entre
un tramo del brazo soporte y la parte fija del voladizo en
la que se establece el toldo, se establecen unas pletinas
articuladas entre sí y al brazo y a la parte fija, que
definen la máxima abertura angular del soporte y se plie -
40 gan al enchufarse los diversos tramos y elevarse el brazo
soporte, cuyo descenso se efectúa por gravedad. El extremo
libre del tramo de menores dimensiones se une a la barra
horizontal de enlace de la lona. El extremo superior de la
lona se enrolla en un rodillo horizontal suspendido a la
45 parte fija del voladizo.



En la hoja gráfica adjunta y a título de ejemplo, se re -
presenta un caso de realización práctica de los perfecciona -
mientos en los brazos soporte de los toldos extensibles ,
objeto de la Patente de Invención citada.

50 La figura 1, representa el alzado lateral del brazo sopor -
te extendido y la figura 2. el brazo en su posición recogida.
En la figura 3, se advierte en detalle el corte transversal de
los elementos telescópicos del brazo, cuya vista lateral en
detalle se ve en la figura 4.

55 Siguiendo los dibujos, se advierte el brazo telescópico,
cuyo tramo de mayor sección rectangular -1- presenta uno de
sus extremos articulado por medio del pasador -2- a las bridas
laterales -3-, soportadas del voladizo -4- del que se suspen -
de el toldo. En la boca del perfil hueco de sección rectangu -
60 lar -1- existen unas bridas con ruedas -5-, de pestañas in -
troducidas en unas ranuras del tubo dispuestas en oposición.
La distancia entre las caras internas del par de ruedas se co -
rresponde con las diemsniones del perfil cerrado -6- enchufado
en el -1-, y guiado en la boca por las ruedas. En el extremo
65 del tubo -6- interior al tubo -1-, se dispone una rueda -7-
de diámetro exterior ajustado en el diámetro inferior del
tubo -1-. Un pasador -8- define la posición límite de separa -
ción del tubo interior con relación al exterior, evitando su
extracción completa. De manera análoga, en el interior del per -
70 fil cerrado -6- se enchufa el perfil de menores dimensiones -9-
que lleva, en su extremo interior, la rueda -10- de diámetro
ajustado en el diámetro interior del perfil -6-. En la boca
libre de este perfil cerrado, se adaptan las ruedas -11-, entre
las que se adapta tangencialmente las caras planas paralelas
75 -12- del perfil cuadrado -9-. En el extremo del perfil -9-,

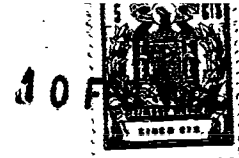

se solidariza por un manguito -13- la barra horizontal cilíndrica -14- para que pase la lona -15- del toldo, que se levanta accionando una cuerda o cable que pasa por la polea -16-, giratoria en el soporte horizontal de bridas -17- fijo al voladizo -4-.

El tendido del brazo se efectúa por la acción de la gravedad al soltarse la cuerda guiada por la polea -16-, y el ángulo de su inclinación viene fijado por unas pletinas -18- y -19- articuladas entre sí, y cuyos extremos libres se articulan a unos pares de bridas -20- y -21-; un saliente -18'- de la brida -18- impide el plegado en sentido contrario de las bridas -18- y -19- atravesadas por pasadores -22-. Los pares de bridas fijas -20- y 21- se solidarizan respectivamente al voladizo -4- y al tramo -1- del brazo. Los brazos pueden hacerse de perfiles cerrados/^{de} sección cuadrada, rectangular o circular.

Se fabricarán los perfeccionamientos en los brazos soportes de los toldos extensibles, con los materiales apropiados a cada uno de sus elementos componentes, pudiendo variar su forma, acabado y dimensiones, y cuantos detalles de realización no alteren, cambien o modifiquen su esencialidad.

===== N O T A =====

Se reivindica como objeto de esta Patente:

1ª.- Perfeccionamientos en los brazos soporte de los toldos extensibles, caracterizados porqué cada brazo soporte está formado por una serie de tramos rectos de sección hueca en perfil cerrado, semejante a partir del primer tramo de mayores dimensiones, articulado en la parte fija en donde se suspende el brazo. El enchufe de cada tramo en el interior del de mayores dimensiones inmediato permite la extensión y plegado del brazo soporte. El corrimiento de un elemento en el interior del hueco del de mayores dimensiones se efectúa de forma suave,

10 FEB



gracias a la doble guía constituida por una rueda dispuesta en el extremo interior del tramo enchufado de un perfil. Esta rueda tiene un diámetro en correspondencia con las dimensiones del hueco del perfil en la que se ajusta. En la boca de los

110 perfiles envolventes de cada enchufe, se establecen dos ruedas, dispuestas en oposición y de bordes separados según una distancia igual a la medida correspondiente del elemento hueco que desliza entre las ruedas haciéndolas rodar. Para todas las uniones de tramos de soporte se repite éste guiado de una

115 rueda interior fija al extremo interno del perfil envuelto y tangente a las caras interiores superior e inferior del perfil envolvente, así como el guiado próximo a la boca del tubo envuelto y que se consigue por ruedas exteriores tangentes al tubo envuelto y montadas en el tubo envolvente. Unos prisioneros

120 fijos al tubo envuelto de cada unión se encajan en el perfil circular de la rueda de mayor diámetro del extremo interior de cada tramo, evitando su extracción completa en la extensión del brazo.

2º.- Perfeccionamientos en los brazos soporte de los toldos extensibles, según reivindicación 1ª., caracterizados porqué entre un tramo del brazo soporte y la parte fija del voladizo en la que se establece el toldo, se establecen unas pletinas articuladas entre sí y al brazo y a la parte fija, que definen la máxima abertura angular del soporte y se pliegan al enchufarse

125 los diversos tramos y elevarse el brazo soporte, cuyo descenso se efectúa por gravedad. El extremo libre del tramo de menores dimensiones se una a la barra horizontal del enlace de la lona. El extremo superior de la lona se enrolla en un rodillo suspendido a la parte fija del voladizo.

130



135 3ª.- Perfeccionamientos en los brazos soporte de los toldos extensibles.

Consta la presente memoria descriptiva de seis hojas folia-

138 das escritas de una sola cara.

Barcelona, 10 de Febrero de 1964.

P. A.

M. LLORT

P. P.

296.351

296351



FIG. 1

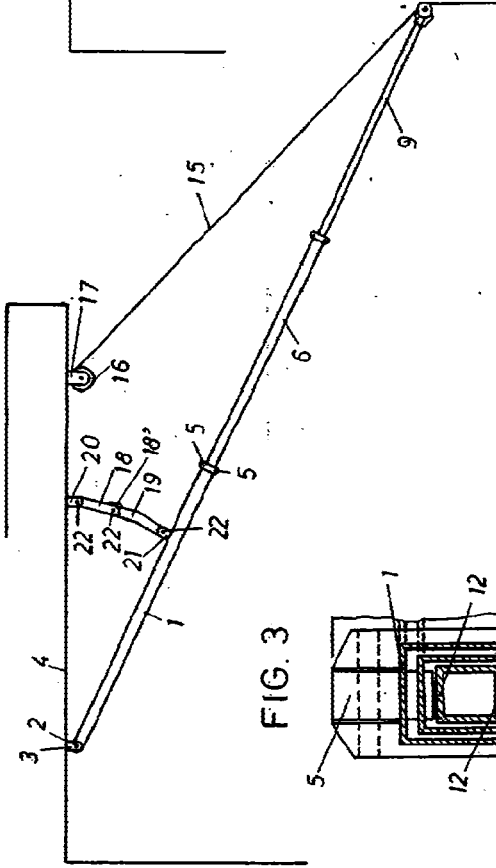

FIG. 2

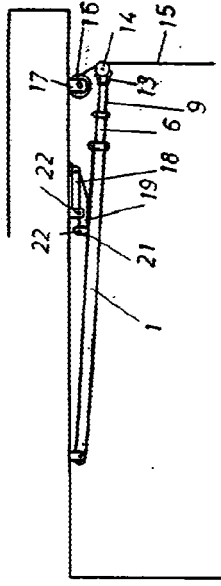

FIG. 3

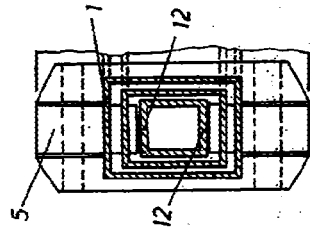
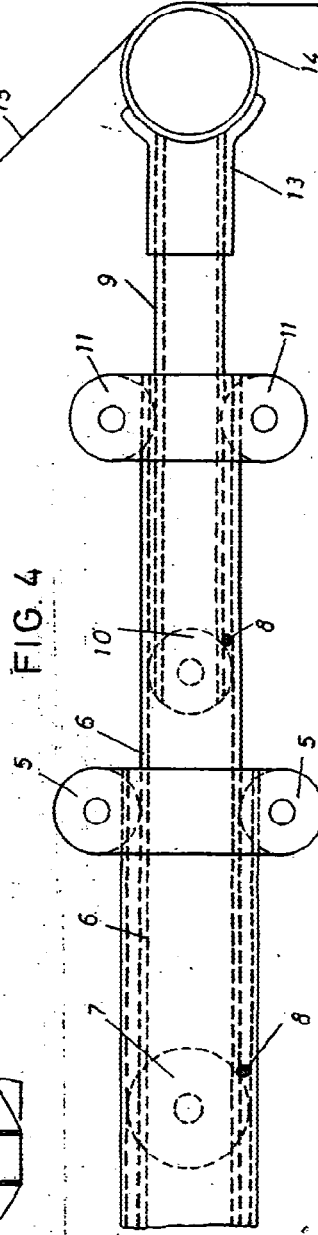

FIG. 4



ESCALA VARIABLE.

MARCA DE REG. DE PAT. DE ESPAÑA
 M. FLORI
 S. L.