



ESPAÑA

10 ES 11 21 22	NUMERO 295.582	10 Y
	FECHA DE PRESENTACION 25 JUN. 1986	

MODELO DE UTILIDAD

16 ABR. 1988

30 PRIORIDADES:	31 NUMERO	32 FECHA	33 PAIS
-----------------	-----------	----------	---------

47 FECHA DE PUBLICIDAD	51 CLASIFICACION INTERNACIONAL A61L 2/10 Y
------------------------	---

54 TITULO DE LA INVENCION

"UN DISPOSITIVO CALEFACTOR DE PASTILLAS"

71 SOLICITANTE (S)

SEPLAN, S.A.

DOMICILIO DEL SOLICITANTE

08029 BARCELONA, Viladomat, 291

72 INVENTOR (ES)

73 TITULAR (ES)

74 REPRESENTANTE

D. JOSE MIGUEL GOMEZ-ACEBO Y POMBO



La presente invención se refiere a un dispositivo calefactor de pastillas, particularmente aplicable a pastillas emanantes de vapores, del tipo de los que comprenden una caja envolvente externa en el interior de la cual está previsto al menos un alojamiento para una pastilla, que queda dispuesta en la proximidad de unos medios calefactores por resistencia eléctrica, estando estos últimos preferentemente conectados a los bornes eléctricos externos a la caja envolvente.

En su esencia, el dispositivo calefactor de pastillas objeto de la presente invención se caracteriza porque dicha caja envolvente está moldeada de una sola pieza de material plástico, que comprende dos mitades esencialmente planas, unidas entre sí y a una porción intermedia que está provista de los citados bornes eléctricos y dotadas ambas de elementos de fijación mutua y una de ellas de elementos de sujeción de la o las pastillas en yuxtaposición a los medios calefactores.

En los dibujos adjuntos se ilustra, a título de ejemplo no limitativo, una forma de realización del dispositivo calefactor de pastillas objeto de la invención. En la única figura de dichos dibujos puede apreciarse un dispositivo según la invención, en posición desplegada.

Tal y como se observa en dichos dibujos, el dispositivo de que se trata, particularmente aplicable a pastillas emanantes de vapores, es del tipo de los que comprenden una

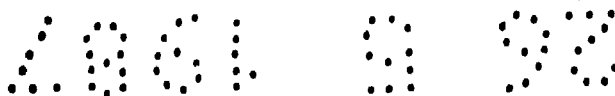

caja envolvente externa en el interior de la cual está previsto al menos un alojamiento para una pastilla, que queda dispuesta en la proximidad de unos medios calefactores 1 por resistencia eléctrica.

5 Dichos medios calefactores 1 están preferentemente conectados a dos bornes eléctricos 2 externos a la caja envolvente.

La citada caja envolvente está moldeada de una sola pieza de material plástico, que comprende dos mitades 3 y 4 esencialmente planas, unidas entre sí y a una porción intermedia 5, que está provista de los citados bornes eléctricos 2.

Ambas mitades 3 y 4 están dotadas de elementos de fijación mutua, que en la forma de realización representada están constituidos por unos ganchos elásticos 6 dispuestos en la mitad 3 y susceptibles de introducirse a presión en una ranura 7 dispuesta en la mitad 4, de modo que dichos ganchos 6 retengan ambas mitades en posición cerrada.

Asimismo, las dos mitades 3 y 4 están respectivamente dotadas de elementos de sujeción de la o las pastillas en yuxtaposición a los medios calefactores 1. Dichos elementos están preferentemente constituidos por sustentadores 8.

1001 9 90

Se hace constar que todo cuanto no altere, cambie o modifique lo esencial del dispositivo calefactor de pastillas descrito, puede quedar sometido a variaciones de detalle.

N O T A

5 El Modelo de Utilidad que se solicita recae sobre las siguientes reivindicaciones:

4861 9 90

REIVINDICACIONES

1a.- Un dispositivo calefactor de pastillas, particularmente aplicable a pastillas emanantes de vapores, del tipo de los que comprenden una caja envolvente externa en el interior de la cual está previsto al menos un alojamiento para un pastilla, que queda dispuesta en la proximidad de unos medios calefactores por resistencia eléctrica, estando estos últimos preferentemente conectados a dos bornes eléctricos externos a la caja envolvente, caracterizado porque dicha caja envolvente está moldeada de una sola pieza de material plástico, que comprende dos mitades esencialmente planas, unidas entre sí y a una porción intermedia que está provista de los citados bornes eléctricos y dotadas ambas de elementos de fijación mutua y una de ellas de elementos de sujeción de la o las pastillas en yuxtaposición a los medios calefactores.

2a.- UN DISPOSITIVO CALEFACTOR DE PASTILLAS,

tal y como queda sustancialmente descrito en la presente memoria que consta de cinco hojas mecanografiadas por una sola cara y de una lámina de dibujos.

20

BARCELONA, 25 de Junio de 1966.

SEPLAN, S.A.

P.P.

J. M. GOMEZ - ACEBO Y POMBO
p. p. Fdo. M. Margarit Santamaría



ESCALA VARIABLE

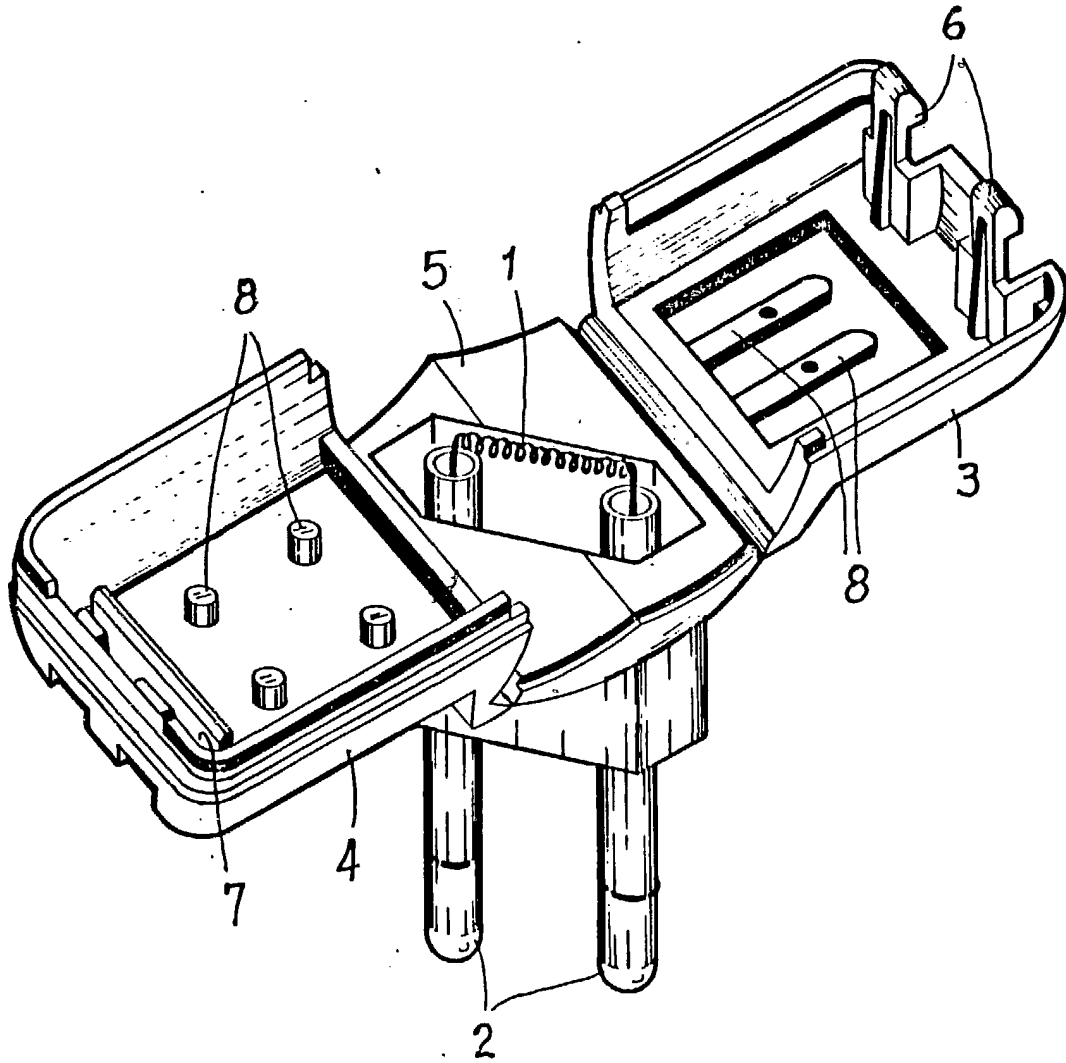

Barcelona, 25 de Junio de 1986
SEPLAN, S.A.
P.P.

J. M. GOMEZ - ACEBO Y PCMBO
p. p. Fdo.: M. Margarit Santamaría