



ESPAÑA

MNL

COMO DIVISIONAL DEL MODELO DE UTILIDAD 292.603 del 27.2.86

⑩ ES	⑪	NUMERO	⑩ Y
	⑫	295500	
	⑬	FECHA DE PRESENTACION	
		16 Julio 1986	

MODELO DE UTILIDAD-1 ENE. 1987

⑬ PRIORIDADES.	⑭ NUMERO	⑮ FECHA	⑯ PAIS	
	28.237/85	Mod. Util.	28 Febrero 1985	JAPON
	28.238/85	Mod. Util.	28 Febrero 1985	JAPON

⑰ FECHA DE PUBLICIDAD	⑱ CLASIFICACION INTERNACIONAL
	B 60 J 3/02

⑲ TITULO DE LA INVENCIÓN
UN VISOR QUITASOL PARA USARSE EN AUTOMOVILES.

⑳ SOLICITANTE (S)
TANEYUKI TAKAHASHI

DOMICILIO DEL SOLICITANTE
No. 34-9, Koshigoe 2-chome, Kamakura-Shi, KANAGAWA, Japon.

㉑ INVENTOR (ES)
El Sr. Solicitante de nacionalidad japonesa.

㉒ TITULAR (ES)

㉓ REPRESENTANTE
D. BERNARDO UNGRIA GOIBURU

1

RESUMEN DE LA DESCRIPCION

Un visor quitasol para ser usado en un automóvil, en el que se emplea una lámina perforada que es o una lámina que tiene en toda su superficie gran número de finos agujeros pasantes por los que puede verse o tela de textura basta, y la porción marginal de la lámina se soporta con un bastidor de soporte. La lámina perforada está dotada alrededor de su periferia de agujeros de enganche, el bastidor de soporte está dividido en dos secciones superior e inferior y una de las secciones divididas del bastidor de soporte tiene salientes y demás aberturas, encajando los salientes en las aberturas a través de los agujeros de enganche.

5
10

ANTECEDENTES DE LA INVENCION

CAMPO DE LA INVENCION

La presente invención se refiere a un visor quitasol para ser usado en un automóvil, visor que se dispone en la parte delantera del compartimiento del coche, es decir, por encima del parabrisas situado delante del asiento del conductor, y se baja cuando entra el sol en el compartimiento por su parte delantera de modo que proteja los ojos del usuario de la luz directa del sol, así como los del pasajero sentado a su lado.

15
20

DESCRIPCION DE LA TECNICA ANTERIOR

Los visores quitasol conocidos, para automóviles, del tipo indicado, están diseñados para proteger de los

25

1 rayos del sol cuando choquen en el compartimiento del
vehículo por la parte delantera, y constan de un bastidor de
soporte de hilo de acero o análogos con configuración
curvada y de una lámina opaca delgada de resina sintética,
5 por ejemplo cloruro de vinilo, o tela. El bastidor de
soporte está cubierto con la lámina delgada o tela de modo
que el bastidor quede totalmente rodeado por la misma, y de
esta forma ni el conductor ni el pasajero pueden ver nada a
través del visor quitasol.

10 El visor quitasol conocido indicado, para automó-
viles, reduce sustancialmente a la mitad la visibilidad en
la dirección de avance cuando se baja para que proteja de la
luz del sol que entra por el parabrisas delantero del
vehículo, dificultando por ello que el conductor o su
15 acompañante miren por el parabrisas.

En consecuencia, cuando se usa el visor quitasol
conocido para protegerse de la luz del sol, conducir resulta
difícil y peligroso. Además, dicho visor quitasol facilita
el cansancio del conductor.

20 RESUMEN DE LA INVENCION

El objeto de la presente invención es proporcio-
nar un visor quitasol para automóviles que comprende una
lámina perforada que es o una lámina que tiene gran número
de diminutos agujeros pasantes en toda su superficie por los
25 que puede verse hacia adelante, o tela de textura basta, y

1 un bastidor de soporte en dos secciones hecho de resina
sintética al que se fija la lámina agarrándose en su borde
periférico entre sus secciones de bastidor superior e
inferior, montándose el bastidor de soporte en la carrocería
5 del coche fijando un extremo del mismo a un miembro de
montaje de la carrocería de tal modo que pueda inclinarse
hacia arriba y hacia abajo.

Quando se baja el visor quitasol de la presente
invención inclinándolo hacia abajo cuando los rayos del sol
10 entran por la parte delantera del coche, puede quitarse la
mayor parte de la luz directa del sol que entre en el
compartimiento del vehículo por la parte delantera, como lo
hacen las sombrillas convencionales, y ni el conductor ni el
acompañante sentado a su lado quedan deslumbrados por el
15 resplandor de la luz.

Por otra parte, el visor quitasol de la presente
invención también hace posible que el conductor y el
acompañante vean hacia adelante a través del gran número de
pequeños agujeros pasantes facilitados en la lámina perfo-
20 rada del visor quitasol.

Estos y otros objetos y características de la
presente invención serán evidentes por la siguiente descrip-
ción, en la que se hace referencia a los dibujos adjuntos,
en los que se representa claramente la realización preferida
25 de la presente invención.

1

BREVE DESCRIPCION DE LOS DIBUJOS

La figura 1 es una vista posterior de otra realización de un visor quitasol para automóviles según la presente invención.

5

La figura 2 es una vista en sección tomada a lo largo de la línea VIII-VIII de la figura 1.

La figura 3 es una vista lateral y en sección ampliada de parte del visor quitasol mostrado en la figura 2.

10

DESCRIPCION DE LAS REALIZACIONES PREFERIDAS

Las figuras muestran una realización de la invención que se describirá a continuación con referencia a los dibujos. Se hace una lámina perforada 2 de una resina sintética, tal como cloruro de vinilo o análogos o madera, en la que se forma gran número de diminutos agujeros pasantes 1. Alternativamente, la lámina 2 se hace de tela de textura basta, cuyos agujeros actúan de forma similar al gran número de finos agujeros pasantes 1. Los números de referencia 3 y 6 denotan, respectivamente, un bastidor de soporte y una cubierta de bastidor hecha de cloruro de vinilo u otra resina sintética, o tela, mientras que el número de referencia 7 designa un cuerpo del bastidor de soporte 3 que se es de un poliuretano semirrígido u otra espuma de resina sintética que tiene un material de núcleo 8 en su centro. El material de núcleo 8 es hilo de acero o

1 análogos y está doblado de modo que se conforme a la configuración del cuerpo de bastidor 7.

Un extremo del bastidor de soporte 3 del visor quitasol a se monta en un miembro 5 de tal manera que
5 pueda inclinarse hacia arriba y hacia abajo.

Las figuras muestran una realización de la presente invención, en la que el borde periférico de la lámina perforada 2 llega al espacio facilitado dentro del cuerpo de bastidor 7, y se enrolla alrededor de un bastidor
10 de borde 13 de hilo de acero o análogos.

El bastidor de soporte 13, que incluye las secciones de bastidor superior e inferior 14, 15, es de material de resina. El material de resina, que es una resina termoendurecible o termoplástico mezclada con fibra de
15 vidrio, fibra de madera, talco o análogos, se mezcla, además, con resina de refuerzo o refuerzo inorgánico, y a continuación se moldea formando el bastidor 3. El bastidor 3 puede reforzarse incorporándole un material de núcleo de hilo de acero o análogos.

20 Las configuraciones transversales de las secciones de bastidor superior e inferior 14, 15 tienen forma de U invertida y de U, respectivamente, y están dispuestas una frente a otra. La sección de bastidor inferior 15 está dotada en el extremo superior de su porción superior de un
25 borde de soporte 16 que se extiende hacia afuera. El número

1 de referencia 17 designa una varilla de refuerzo de bastidor que está fijada a lo largo de la línea central de la cara inferior dentro de la sección de bastidor inferior 15, y es de hilo de acero o análogos.

5 Como se muestra en la figura 2, el bastidor de borde 13 proporcionado en el borde periférico de la lámina perforada 2 está colgado del borde superior de la porción interna de la sección inferior 15 del bastidor, y la sección superior 14 del bastidor se pone sobre la sección inferior 10 15 del bastidor encajando la sección superior 14 del bastidor dentro del borde de soporte 16 de la sección inferior 15 del bastidor de modo que la porción de borde periférico de la lámina perforada 2 se agarre entre las porciones internas de las secciones superior e inferior 14, 15 del bastidor. Las porciones externas de las secciones superior e inferior 14, 15 del bastidor se fijan después con adhesivo (no mostrado en los dibujos) de modo que se forme el visor quitasol a.

20 Con el dispositivo descrito, el visor quitasol para automóviles de la presente invención tiene las ventajas siguientes:

(1) Es posible tamizar la mayor parte de la luz directa del sol que entre en el compartimiento del coche por la parte delantera, cuando se baja cuando los rayos del sol 25 entren en el coche por la parte delantera del mismo,

1 evitando de esta forma que queden cegados por la luz del sol
el conductor y el acompañante sentado a su lado.

(2) Es posible que el conductor y el acompañante
vean hacia adelante a través del gran número de agujeros
5 pasantes muy pequeños facilitados en la lámina perforada del
visor quitasol.

Por consiguiente, aun cuando la luz del sol entre
en el compartimiento del coche desde su extremo delantero
durante la marcha, se asegura en cierta medida la visibi-
10 lidad en la dirección de avance, aumentando de esta forma la
seguridad de la conducción.

(3) La mayor parte del visor quitasol está hecho
con una lámina perforada delgada que que permite una buena
visión hacia adelante a través del gran número de finos
15 agujeros pasantes facilitados en la misma.

(4) El visor quitasol se hace extendiendo la
lámina perforada dentro del bastidor de soporte, por medio
de lo cual se le da una estructura duradera.

(5) Las secciones superior e inferior del bastidor
20 de soporte dividido, de resina sintética, pueden producirse
en serie moldeando resina sintética. Por otra parte, al
fijarse la lámina perforada, agarrándola en su porción de
borde periférico entre las secciones superior e inferior del
bastidor dividido de soporte, puede fabricarse de forma
25 fácil y rápida, incrementándose la eficiencia operativa.

1 (6) Pueden montarse por separado la lámina perforada y las secciones superior e inferior del bastidor de soporte dividido, lo es conveniente para el manejo.

5 (7) Al tener estructura simple, puede fabricarse a bajo coste, mientras que sus partes pueden fijarse al mismo tiempo firmemente unas a otras.

En resumen, el Modelo de Utilidad que se solicita deberá recaer sobre las siguientes:

REIVINDICACIONES

10 1. Un visor quitasol para usarse en automóviles, que comprende: una lámina perforada que es o una lámina que tiene en toda su superficie gran número de finos agujeros pasantes por los que puede verse, o tela de textura basta, y un bastidor de soporte dentro del cual se extiende dicha
15 lámina.

2. Un visor quitasol para usarse en automóviles según la reivindicación 1, en el que dicho bastidor de soporte está dividido en dos secciones encajables superior e inferior y el borde periférico de la mencionada lámina se
20 agarra entre el mencionado bastidor dividido de soporte.

3. Un visor quitasol para usarse en automóviles según la reivindicación 1, en el que dicha lámina perforada está provista en su borde periférico de un bastidor de borde que está colgado del aludido bastidor de soporte.

25 4. Se reivindica por último como objeto sobre el

1 que ha de recaer el Modelo de Utilidad que se solicita por:
UN VISOR QUITASOL PARA USARSE EN AUTOMOVILES.

5 Todo conforme queda descrito y reivindicado en la
presente Memoria descriptiva que consta de diez páginas me-
canografiadas y dibujos adjuntos.

Madrid, 16 de Julio 1986

BERNARDO UNGRIA

p.p.

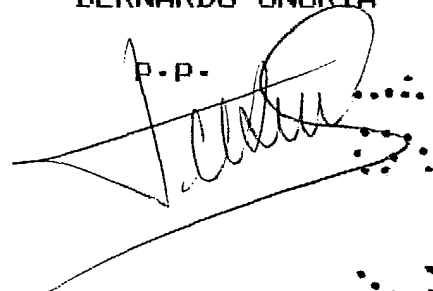
A handwritten signature in dark ink, appearing to read 'Bernardo Ungria', is written over a horizontal line. The signature is stylized and cursive.

10

15

20

25

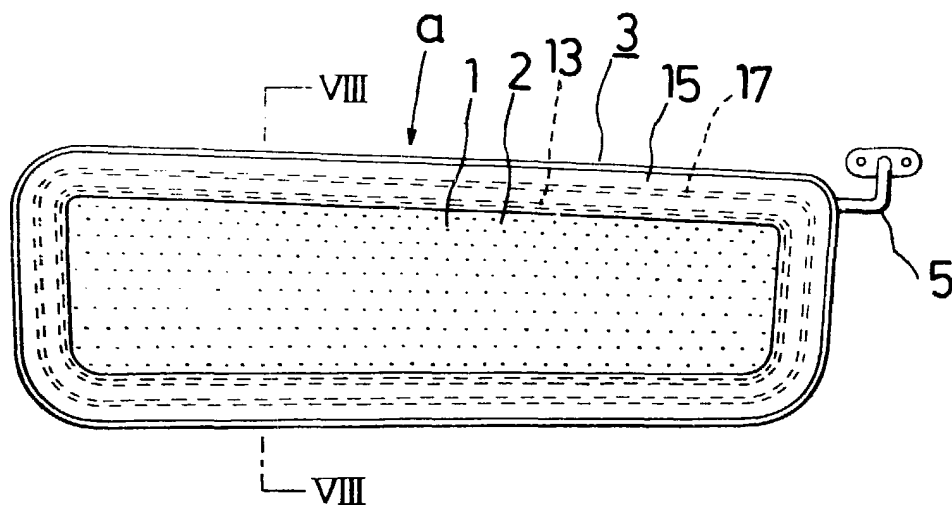

FIG. 1

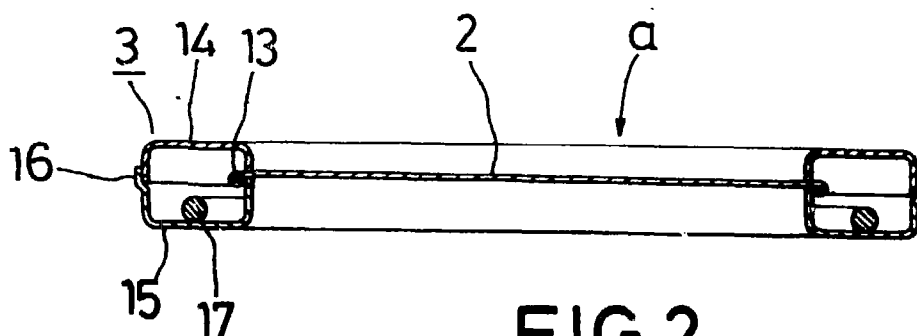

FIG. 2

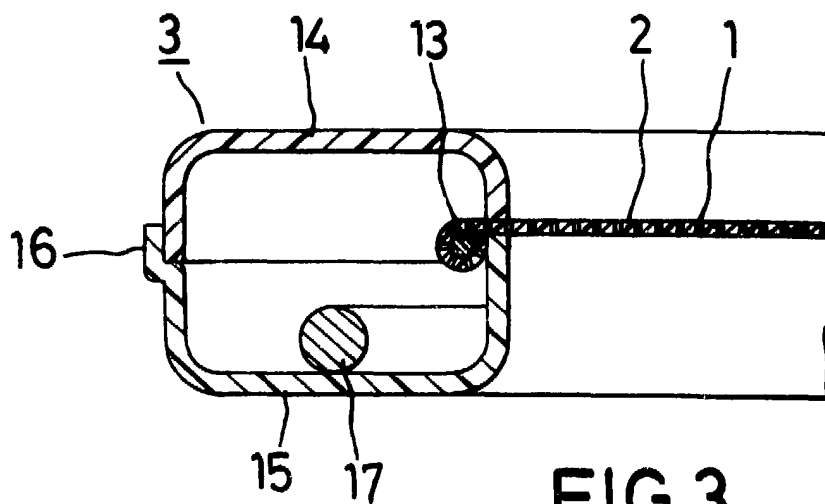

FIG. 3