



ESPAÑA

19 ES 21 22	NUMERO 295478	10 Y
	FECHA DE PRESENTACION 18 JUN. 1986	

MODELO DE UTILIDAD

- 1 ENE. 1987

30 PRIORIDADES: 31 NUMERO			32 FECHA			33 PAIS		
47 FECHA DE PUBLICIDAD				51 CLASIFICACION INTERNACIONAL F16M 13/00				
54 TITULO DE LA INVENCIÓN "SOPORTE PERFECCIONADO PARA ELEVACION DE CAJAS DE LIQUIDOS CON GRI-FO INCORPORADO PARA SALIDA DE DICHS LIQUIDOS"								
71 SOLICITANTE (S) D. ANTONIO DEMETRIO ALCEGA LORES								
DOMICILIO DEL SOLICITANTE C/. Mariano Malandia, BL. 1-8º-J - 50014 ZARAGOZA								
72 INVENTOR (ES)								
73 TITULAR (ES)								
74 REPRESENTANTE Da. Ma. LUISA ISERN CUYAS, Agente Oficial de la Propiedad Industrial								

MEMORIA DESCRIPTIVA

El presente modelo de utilidad se refiere a un soporte perfeccionado para elevación de cajas de líquidos con grifo incorporado para la salida de dichos líquidos.

Mas concretamente, en la invención se ha ideado un soporte cuya principal misión es la de poder elevar cualquier caja o recipiente a una altura determinada para una mejor evacuación del líquido, no teniendo que inclinar la caja o recipiente o tenerla que elevar para poder llenar mediante grifo, cualquier receptor de líquidos.

Cuando no sea necesario el servicio de la caja o recipiente, ésta puede retirarse del soporte para ser recogida bien en frigorífico, armario, etc., en cuyo caso el soporte constituye un elemento decorativo.

Dicho soporte se puede construir en cualquier material, así como su estética de construcción puede ser en piezas torneadas, cuadradas, redondas y similares.

Con el fin de facilitar la explicación se acompaña a la presente memoria descriptiva de una lámina de dibujos en la que se ha representado un caso de realización que se cita a título de ejemplo.

En los dibujos:

La figura 1, es una perspectiva en la que se aprecia el montaje de la caja sobre el soporte.

La figura 2, corresponde a una perspectiva del soporte.

Haciendo referencia a las figuras, se aprecia en su realización un soporte para elevación de cajas de líquidos -4-, con grifo incorporado -6-, y asa -5- para su traslado, cuyo soporte comprende una patas de apoyo -1-, unidas por barras -2-, de asiento de la caja, y por barras -3-, de registro del soporte.

Como se aprecia en la figura 1, el soporte tiene como misión elevar la caja o recipiente -4-, a una altura conveniente para facilitar el vertido del contenido en cual-

quier recipiente, como por ejemplo el -7-.

5 El modelo, dentro de su esencialidad, puede ser llevado a la práctica en otras formas de realización que difieran en detalle de la indicada a título de ejemplo en la descripción y a las cuales alcanzará igualmente la protección que se recaba. Podrá pues construirse en cualquier forma y tamaño con los materiales mas adecuados por quedar todo ello comprendido en el espíritu de las siguientes reivindicaciones.

= . =



REIVINDICACIONES

Descrito el objeto del presente invento, se declaran nuevas y no divulgadas en España, las siguientes reivindicaciones.

5 1.- Soporte perfeccionado para elevación de cajas de líquidos con grifo incorporado para salida de dichos líquidos, caracterizado esencialmente por comprender unas patas de apoyo (1), unidas por barras (2), para asiento de la caja (4), y por barras (3) de registro del soporte.

10 2.- Soporte perfeccionado para elevación de cajas de líquidos con grifo incorporado para salida de dichos líquidos.

15 Según se describe y reivindica en la presente memoria descriptiva que consta de 4 hojas foliadas y escritas a máquina por una sola cara.

Madrid, a 18 JUN. 1986

p.a.



mc.



FIGURA.1.



FIGURA.2.



Madrid, a. 18 JUN. 1986

p. a.

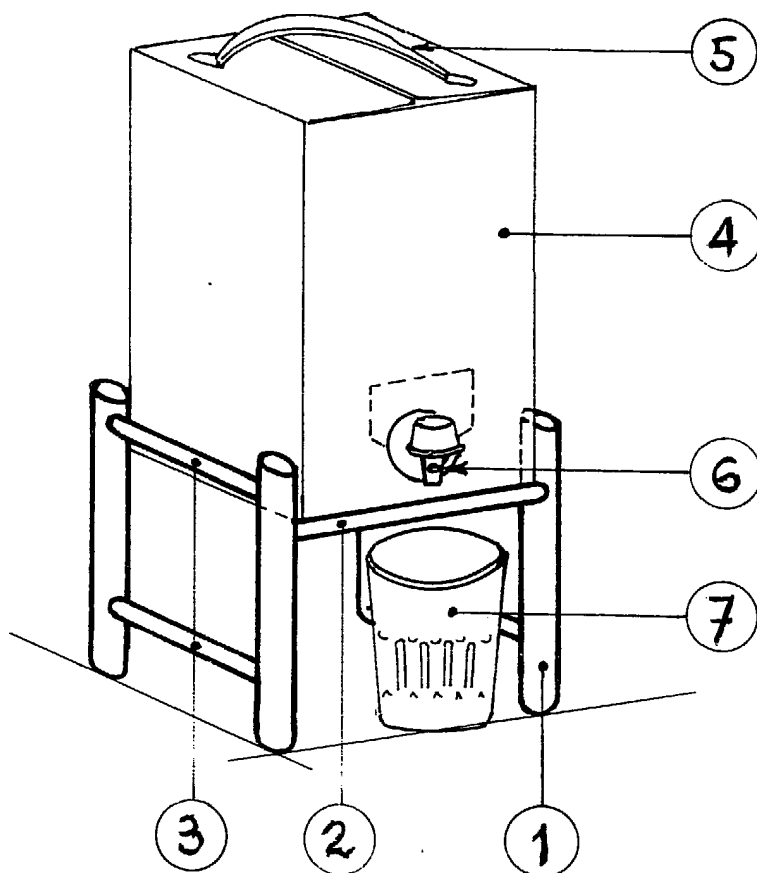
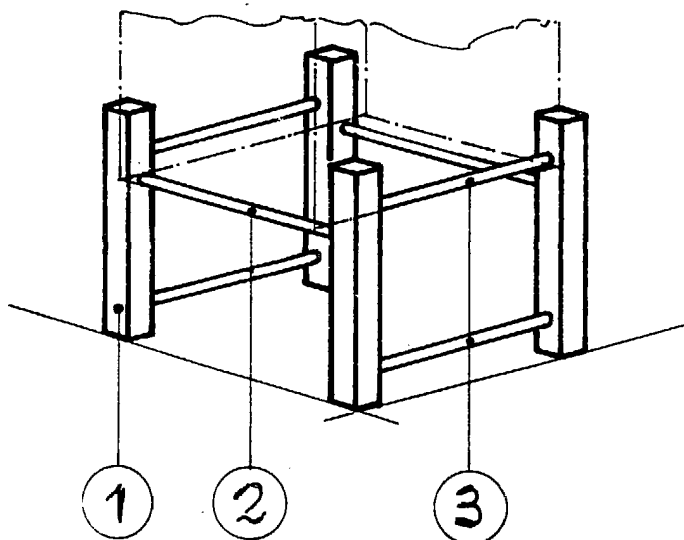