



ESPAÑA

⑩ ES	⑪	NUMERO	⑩ Y
	⑫	295.387/0	
	⑬	FECHA DE PRESENTACION	
		25 junio 1986	

MODELO DE UTILIDAD

16 ABR. 1988

⑭ PRIORIDADES:		
⑮ NUMERO	⑯ FECHA	⑰ PAIS
⑱ FECHA DE PUBLICIDAD		⑲ CLASIFICACION INTERNACIONAL
		G09B1/30
⑳ TITULO DE LA INVENCIÓN		
"Estuche para juegos"		
㉑ SOLICITANTE (S)		
Sallent Hermanos, S. A.		
DOMICILIO DEL SOLICITANTE		
Sabadell (Barcelona), Picanyol, 11		
㉒ INVENTOR (ES)		
㉓ TITULAR (ES)		
La solicitante		
㉔ REPRESENTANTE		
Antoni Guilleumas Brosa 304/2		

El presente modelo de utilidad se refiere a un estuche para juegos, que se caracteriza por el hecho de que, en un mismo conjunto compacto y articulado, se ofrece al pequeño usuario la posibilidad de ejercitar una actividad intelectual, táctil y kinestésica, entrenamiento que hasta el presente era sólo factible mediante juegos distintos y separados, lo que, además de aumentar la vistosidad del conjunto y la comodidad de uso, permite al niño interrelacionar diferentes experiencias, de gran importancia para su formación integral.

Consiste esencialmente el estuche objeto del presente modelo de utilidad en una caja formada por dos o más partes recíprocamente basculantes o bien plegables y desplegadas, en las que se ubican una pluralidad de elementos alusivos a un mismo tema, como por ejemplo un cuento o narración, que presentan la particularidad de complementarse, de modo que el niño puede en dos y tres dimensiones e incluso intelectualmente, por medio del oportuno texto, realizar el desarrollo o hacer distintas variaciones sobre dicho tema, posibilitando el estuche propiamente dicho --que asimismo se constituye en representación vinculada al propio tema-- que los diferentes elementos sugerentes queden trabados entre sí, de modo que el niño no tiene ningún problema a la hora de deducir diferentes formas o medios de expresión de un contenido común.

Para mejor comprensión de la presente memoria descriptiva se acompaña un dibujo en el que, esquemáticamente y tan sólo a título de ejemplo se representa un caso práctico de realización de un estuche obtenido de acuerdo con las características de la invención.

Dicho dibujo representa al estuche abierto, mostrando los diferentes elementos vinculados al mismo, que en dos y tres dimensiones y en representación intelectual, por medio de la lectura, desarrollan un mismo tema desde diferentes perspectivas y por medio de una diferente actividad cognoscitiva.

- De conformidad con el dibujo, el estuche 1, que se representa como formado por dos partes, caja y tapa, recíprocamente basculantes, pero que podrá estar constituido igualmente por más de dos partes, articuladas horizontal o
5. verticalmente, y presentar estructuras diversas, para adaptarse a cualquier medio representativo del tema desarrollado por el juego, comprende en su interior elementos de tres dimensiones, tales como las piezas 2 de un rompecabezas o el mismo estuche, y otros de dos, como láminas, cromos, puzzles
 10. o similar 3, de modo que con diferentes medios de expresión táctil puede el niño realizar el desarrollo del tema propuesto, sea éste una historia, narración, etc., medios que se complementan con otros de tipo intelectual, ubicados en el mismo estuche y que se pueden presentar en forma de libro,
 15. plegado o debidamente encuadernado, como muestra la misma referencia 3.

- El estuche va dotado de medios adecuados de cierre de sus diferentes partes, tales como la lengüeta 4 y entalla 5, que también podrán integrarse en el tema propuesto
20. y simular, en el ejemplo representado, el pestillo de un cofre, un picaporte, etc.

- Serán independientes del objeto de la invención los materiales, formas y dimensiones, tanto absolutas como relativas, del estuche descrito y sus partes y elementos
25. componentes, y, en general, todo cuanto no altere, cambie o modifique su esencialidad.

REIVINDICACIONES

1. Estuche para juegos, que se caracteriza por la conjunción de una pluralidad de elementos que hacen referencia a un mismo tema infantil, los cuales se complementan de manera que el niño puede, en dos y tres dimensiones, y
5. aún intelectualmente mediante el oportuno texto, realizar el desarrollo de dicho tema, hallándose el texto en cuestión alojado en una parte del estuche envolvente, mientras que en la parte contigua de este último se ubica un rompecabezas o
10. juego de construcción, con la particularidad de ser el propio estuche plegable y desplegable, tanto para alojar aquellos elementos, como para constituir él mismo un medio representativo del tema en cuestión.

2. Estuche para juegos.

- La presente memoria consta de cuatro hojas foliadas,
15. escritas por una sola cara.

Madrid, 25 de junio de 1986.



SALLENT HERMANOS, S. A.

Hoja única

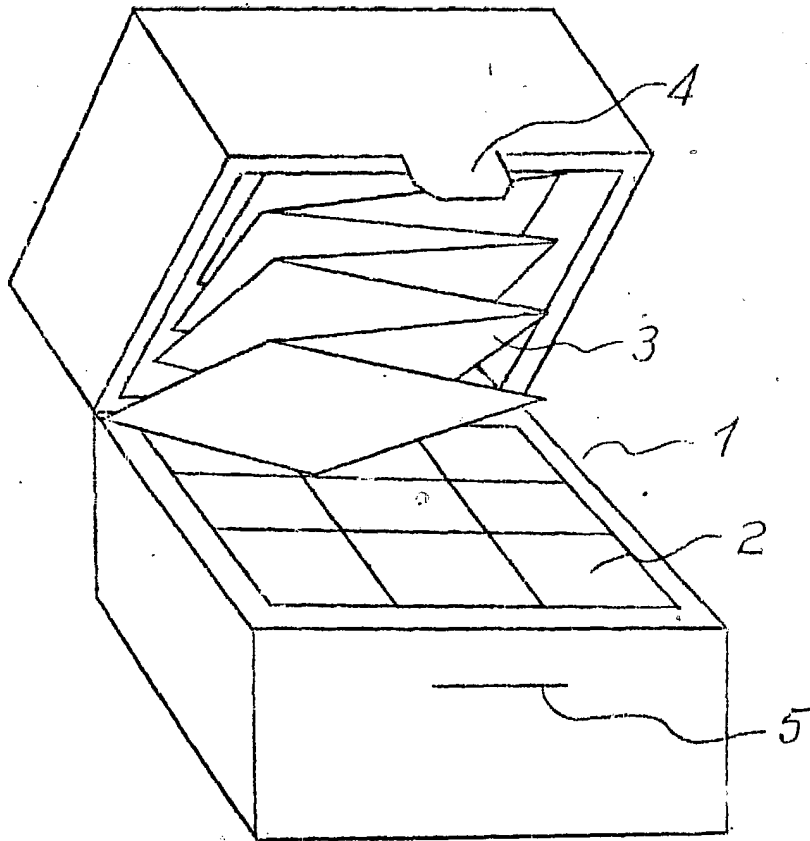

Madrid, 25 junio 1986

(Handwritten signature)