



2953 05

MEMORIA DESCRIPTIVA
DE UNA PATENTE DE INVENCION POR VEINTE AÑOS EN ESPAÑA A FAVOR DE
MANUFACTURAS JUARGIS S.A., DE NACIONALIDAD ESPAÑOLA, RESIDENTE EN
BARCELONA, Bailén 36

s o b r e:

PROCEDIMIENTO DE FABRICACION EN RELACION CON LAS FOLIAS DESTINADAS
A LA ORNAMENTACION DE PRENDAS DE VESTIR.



Con la presente solicitud se trata de proteger un procedimiento de fabricación en relación con las fajas destinadas a la ornamentación de prendas de vestir, con las cuales dadas sus características y forma de aplicación se consiguen grandes ventajas, ventajas éstas que se irán desprendiendo a lo largo de la presente descripción.

En esencia consiste en obtener unas fajas o cinturones destinados a usarse con los trajes de recepción o etiqueta, siendo colocadas en la cintura sobre el pantalón, adornando y dando un conjunto armónico y sobrio de acuerdo con el traje. Su vistosidad y lucidez dependerá de la forma que adopten, así como pliegues y botanadura, influyendo conjuntamente el dibujo, clase de tejido y color, pues puede ser raso, tela de brillo, adamascado, brillante dorado, brillante plateado, etc. etc.

Las formas y ornamentación de tales fajas pueden ser objeto de diversas variantes, al igual que sus tamaños, por lo que respecta a su anchura y longitud, pues ello dependerá de la cintura del usuario.

Para mejor comprensión de la descripción que sigue se adjuntan dibujos a los cuales se hará constante referencia a lo largo de la misma, siempre a título de ejemplo no limitativo.

Las Figuras 1ª, 2ª., y 3ª., son sendas vistas de las fajas en desarrollo, donde se ve su forma, ornamentación y disposición para su abrochado.

Las Figuras 4ª, 5ª y 6ª., son secciones de cada una de las tres figuras primeras según A-A; B-B y C-C., donde se puede apreciar la forma y disposición de su composición.

Consiste la presente invención en un procedimiento de fabricación en relación con las fajas destinadas a la ornamentación de prendas de vestir, caracterizadas porque las mismas constan de una superficie principal (7) que es la que se sitúa en posición de vista, cuya superficie es dispuesta en ancho determinado y dotada de una pluralidad de pliegues o plisados (8) destinados como efecto ornamental. Igualmente estos pliegues pueden ir secundados por un faldoncillo



295305

inferior (9) solidario del mismo tejido que constituye dichos pliegues, y también dichos pliegues en vez de formarse la superficie entera puede ser construida por dos mitades cuya costura de unión (10) se dispondrá en diagonal en el centro de la faja.

5.-

Asimismo sobre los referidos pliegues se dispone la botonadura (11) que se adiciona igualmente como medio de relieve en la ornamentación y belleza de la faja dada que su aplicación es principalmente para los trajes de etiqueta.

10.-

De los laterales (12) de la superficie (7) de pliegues (8) surgen en ambos sentidos unas tiras (13) mediante las que se realiza el abrochado de la faja y acoplamiento en la cintura del usuario, para lo cual uno de los extremos (13) consta de un broche adecuado (14) además de un dispositivo de acortar y alargar (15) pudiendose acomodar una misma fija a diferentes contornos.

15.-

Si bien la forma de ejecución aquí descrita constituye aplicación preferente de la presente invención, podrán introducirse modificaciones de forma y de detalle sin que por ello varíe la esencialidad de la misma la cual se reivindica en la siguiente

NOTA

20.-

En resumen, la presente solicitud recaerá sobre las siguientes reivindicaciones.

25.-

1ª.- Procedimiento de fabricación en relación con las fajas destinadas a la ornamentación de prendas de vestir, caracterizado porque las mismas constan de una superficie principal que es la que se sitúa en posición de vista, cuya superficie es dispuesta en ancho determinado y dotada de una pluralidad de pliegues o plisados destinados como efecto ornamental, yendo estos pliegues secundados por un faldoncillo inferior solidario del mismo tejido que constituye dichos pliegues, y también dichos pliegues en vez de formarse enteramente son construidos en dos mitades cuya costura de unión se dispone en diagonal en el centro de la faja.

30.-

2ª.- Procedimiento de fabricación en relación con las fajas destinadas a la ornamentación de prendas de vestir, según la reivin.



dicación anterior caracterizado porque sobre los referidos pliegues se dispone la botonadura que se adiciona igualmente como medio de relieve en la ornamentación y belleza de la faja dada que su aplicación es principalmente para los trajes de etiqueta.

- 5.- 3a.- Procedimiento de fabricación en relación con las fajas destinadas a la ornamentación de prendas de vestir, según las reivindicaciones anteriores caracterizado porque de los laterales de la superficie que determina los pliegues o plisados surgen en ambos sentidos unas tiras mediante las que se realiza el abrochado de la faja y acoplamiento en la cintura del usuario, para lo cual uno de los extremos consta de un broche adecuado además de un dispositivo de acortar y alargar pudiéndose acomodar una misma faja a diferentes contornos.
- 10.-

- 15.- 4a.- PROCEDIMIENTO DE FABRICACION EN RELACION CON LAS FAJAS DESTINADAS A LA ORNAMENTACION DE PRENDAS DE VESTIR.

Según se describe en la presente memoria que consta de cuatro hojas escritas a máquina por una sola cara y dibujos.

Madrid a 14 de enero de 1964





FIG.1

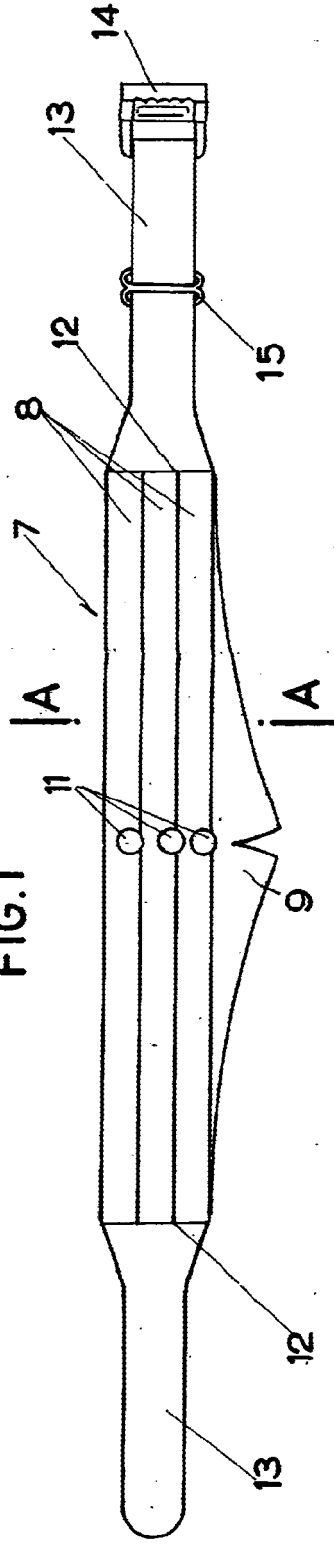

FIG.4

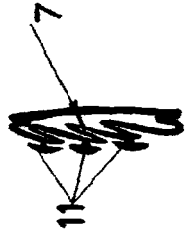

FIG.2

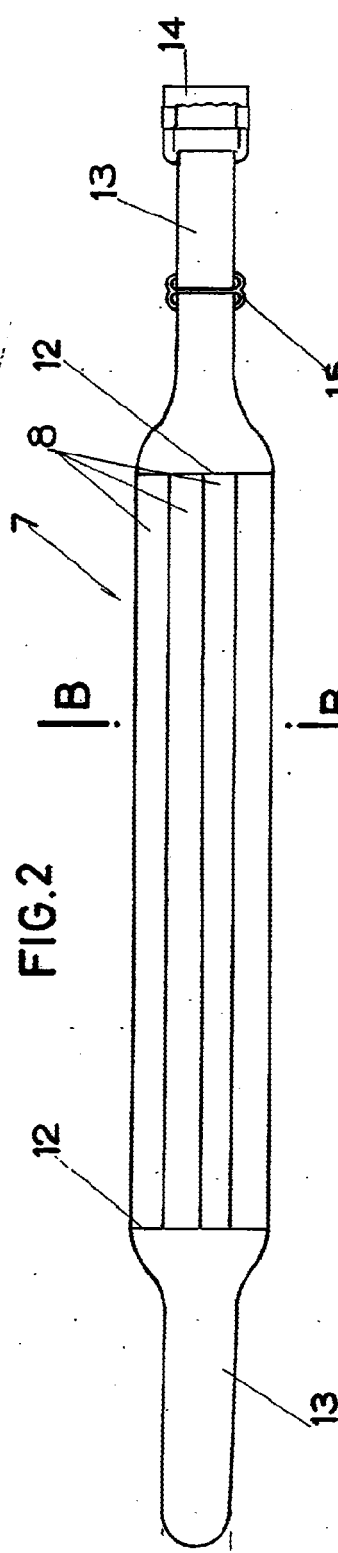

FIG.5



FIG.3

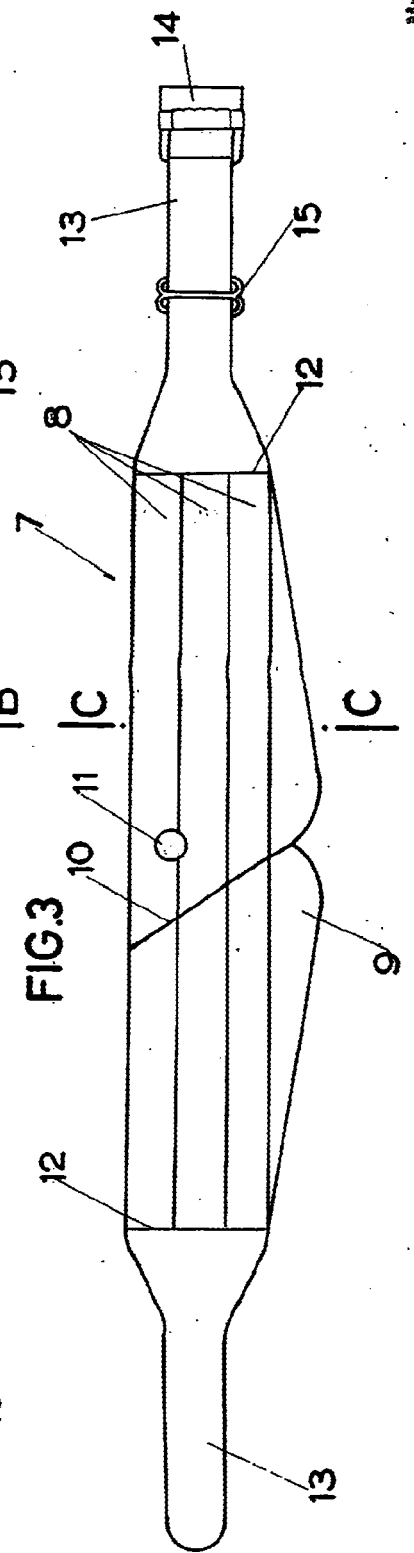

FIG.6

