

(19) ES (11) (21) (22)	NUMERO <b>295102</b>	(10) Y
	FECHA DE PRESENTACION <b>23 JUNIO 1986</b>	



ESPAÑA

**MODELO DE UTILIDAD**

1 NOV. 1986

(30) PRIORIDADES:		
(31) NUMERO	(32) FECHA	(33) PAIS
(47) FECHA DE PUBLICIDAD		(51) CLASIFICACION INTERNACIONAL B65D 85/16
(54) TITULO DE LA INVENCIÓN  "ARMARIO PERFECCIONADO"		
(71) SOLICITANTE (S)  RANGER, S.A.		
DOMICILIO DEL SOLICITANTE  RIPOLLET (Barcelona) Bilbao 5		
(72) INVENTOR (ES)		
(73) TITULAR (ES)		
(74) REPRESENTANTE  D. MANUEL MANRESA VAL		

## MEMORIA DESCRIPTIVA

El presente modelo de utilidad se refiere a un armario perfeccionado que se caracteriza principalmente por su versatilidad de uso, ello sin detrimento de ocupar un espacio mínimo cuando se encuentra en posición cerrada.

En esencia, el armario en cuestión consta de un cuerpo-caja provisto, en el interior, de una serie de estantes estratégicamente distribuidos, caracterizándose porque dispone de un cuerpo inferior desplazable del cuerpo base y compuesto de un cajón superior y de una puerta inferior abatible que deja al descubierto una especie de cesto.

A su vez, la parte superior del armario dispone de dos puertas abatibles, susceptibles de apoyarse sobre el cuerpo inferior desplazado, dando lugar a una superficie útil como mesa de despacho.

Asimismo se ha previsto que las citadas puertas abatibles superiores incorporen en forma solidaria en su parte posterior, una de ellas una tabla de planchar, y la otra una máquina de coser que, para su uso, se apoyan ambas sobre las propias puertas.

Con el fin de facilitar la explicación, se acompaña a la presente memoria descriptiva una lámina de dibujos en la que se ha representado un caso práctico de realización, el cual se cita sólo a título de ejemplo no limitativo del alcance del presente modelo de utilidad.

En dichos dibujos:

La figura 1 es una vista frontal alzada del armario en cuestión en posición cerrada.

10 Y la figura 2 se corresponde con una vista en perspectiva del propio armario abierto y en posición de uso de sus elementos interiores.

Según tales figuras, el armario perfeccionado objeto del presente modelo de utilidad, está constituido por un cuerpo-caja -1- provisto en su interior de una serie de estantes -2- y bases de enchufe -3- a fin de colocar objetos o útiles auxiliares y de permitir la conexión de una lámpara, máquina de coser eléctrica, etc.

20 En dicho cuerpo-caja -1- se aloja, en la posición cerrada, un cuerpo inferior -4- extraíble del armario y que dispone de un cajón superior -5- y una puerta abatible inferior -6- que deja al descubierto un armazón alámbrico -7- a modo de cesto para papeles, cartas, documentos, revistas, etc.

A su vez, en la parte superior del armario existen

dos puertas abatibles -8-9- susceptibles de apoyarse  
horizontalmente sobre el cuerpo inferior -4- una  
vez desplazado del armario, dando lugar a una super-  
ficie útil como mesa, ya sea de despacho o para  
5 otros usos.

También se ha previsto que detrás de las cita-  
das puertas -8-9- puedan ir solidarias para abatirse  
o replegarse junto con ellas, una tabla de planchar  
-10- en una de ellas, y una máquina de coser -11-  
10 en la otra.

El modelo, dentro de su esencialidad, puede  
ser llevado a la práctica en otras formas de reali-  
ción, que difieran sólo en detalle de la indicada  
únicamente a título de ejemplo, a las cuales al-  
15 canzará igualmente la protección que se recaba. Podrá  
pues, fabricarse este armario en cualquier forma y  
tamaño, con los medios y materiales más adecuados,  
los accesorios más convenientes, por quedar todo  
comprendido en el espíritu de las siguientes rei-  
20 vindicaciones.

REVINDICACIONES

Se reivindica como objeto del presente modelo de utilidad:

5 1.- Armario perfeccionado, del tipo que está provisto en su interior de estantes y bases de enchufe, caracterizado esencialmente por estar constituido por un cuerpo-caja que alberga en la posición cerrada del armario, un cuerpo inferior dotado de un cajón superior y de una puerta inferior abatible para  
10 dejar al descubierto un armazón alámbrico a modo de cesto, cual cuerpo inferior es extraíble del armario para recibir y sustentar las dos puertas abatibles de que consta la parte superior del cuerpo-caja, y conformar una superficie útil como mesa o similar.

15 2.- Armario perfeccionado, según la reivindicación 1, caracterizado porque detrás de las puertas abatibles superiores van solidarias, para abatirse y/o replegarse con ellas, una tabla de plancha en una, y una máquina de coser en la otra.

20 3.- ARMARIO PERFECCIONADO.

Consta la presente memoria descriptiva de seis páginas mecanografiadas y una lámina de dibujos.

Ma-

drid, a 23 JUNIO 1986

RANGER, S.A.

D.a.  
MANUEL MARRESA

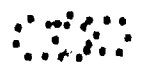
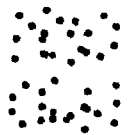
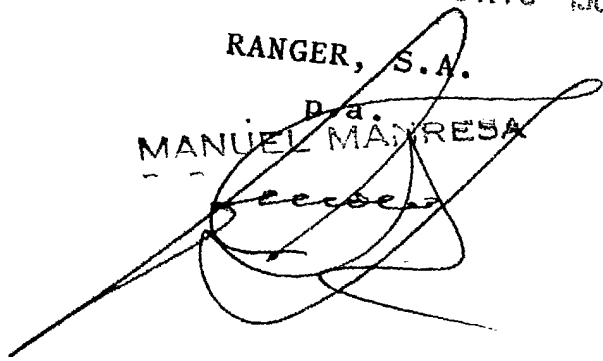

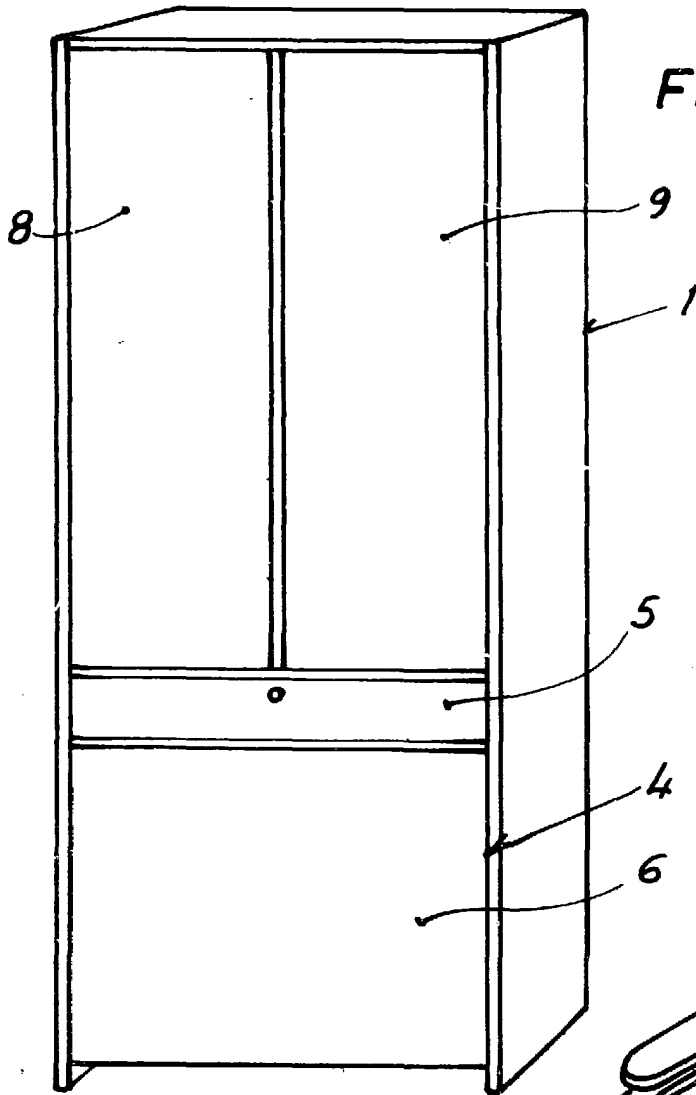

FIG. 1

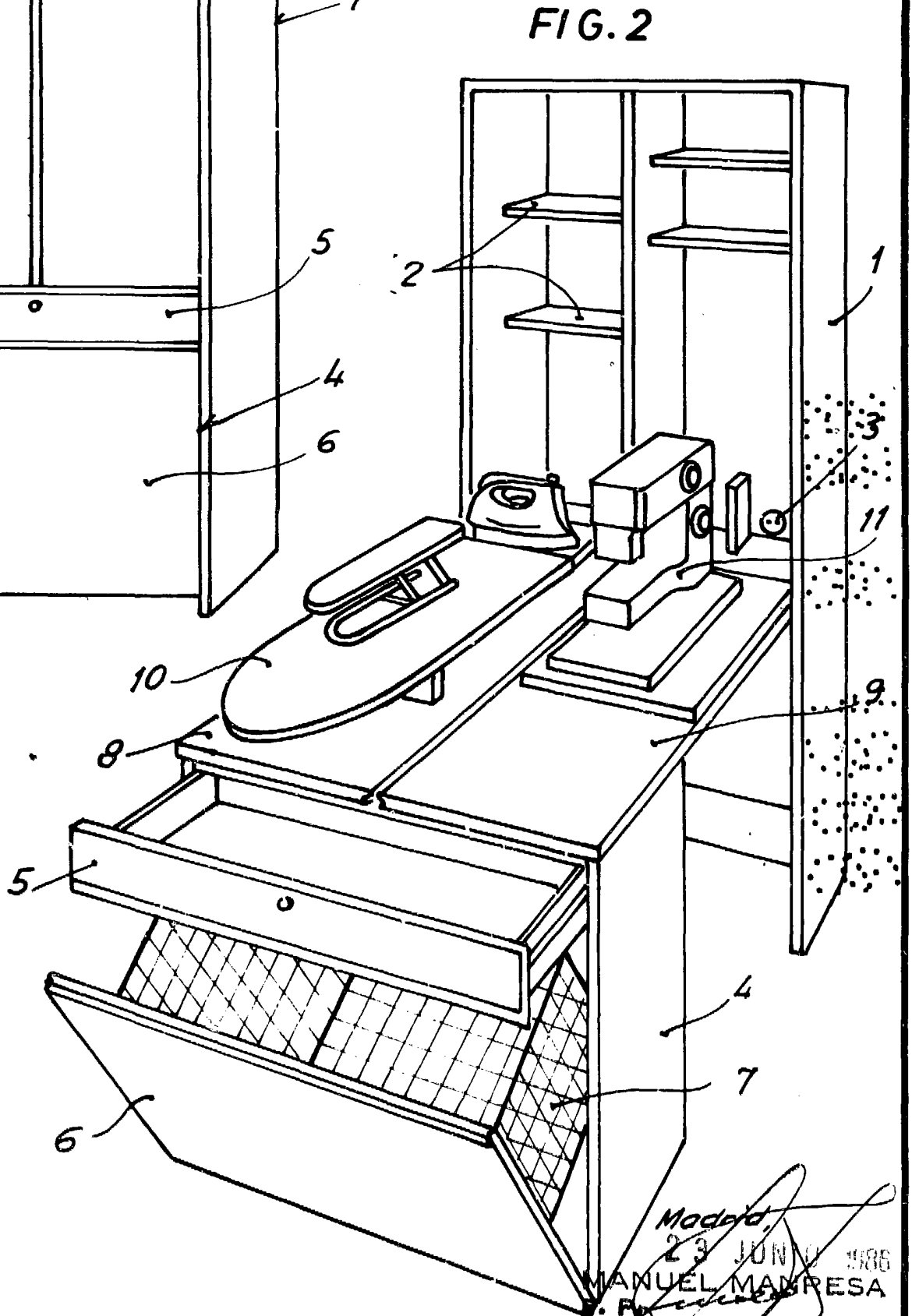

FIG. 2

Madrid  
23 JUN 1986  
MANUEL MARRERA  
F. P.

Escala variable