

(10) ES (11) (12)	NUMERO 294662	(10) Y
	FECHA DE PRESENTACION 10 JUN. 1986	



ESPAÑA

MODELO DE UTILIDAD

16 OCT. 1986

(30) PRIORIDADES:	(31) NUMERO	(32) FECHA	(33) PAIS
-------------------	-------------	------------	-----------

(67) FECHA DE PUBLICIDAD	(61) CLASIFICACION INTERNACIONAL B 27 G 17/00
--------------------------	--

(54) TITULO DE LA INVENCIÓN
"CABEZAL OPERATIVO PARA HERRAMIENTA MANUAL"

(71) SOLICITANTE (S)
METALURGICA INDUSTRIAL FERRETERA, S.A.

DOMICILIO DEL SOLICITANTE
08020 BARCELONA - Santander, 64

(72) INVENTOR (ES)
--------------------	-------

(73) TITULAR (ES)
-------------------	-------

(74) REPRESENTANTE
D. Alfonso Durán Olivelle
08008 BARCELONA - Paseo de Gracia, 101, prel.

MEMORIA DESCRIPTIVA

El presente Modelo de Utilidad se refiere a un cabezal funcional destinado a formar parte de una herramienta manual de tipo mecánico, es decir, de un útil para la realización de una operación mecánica en el que la herramienta operativa propiamente dicha es accionada por un mecanismo actuado a su vez por un fluido o la corriente eléctrica.

Un caso típico de aplicación del cabezal operativo que se describirá se tiene en los útiles para el trabajo de la madera constituidos por un cuerpo diseñado para ser manejado con una sola mano, provisto de una herramienta para el trabajo de la madera, tipo gubia, formón o similar. La alimentación puede hacerse eléctricamente o bien mediante un fluido, tal como el aire comprimido. El funcionamiento de la herramienta puede automatizarse de manera que el movimiento de la gubia tenga lugar únicamente cuando ésta se halla en contacto con el material que se trabaja, ejerciéndose al mismo tiempo un esfuerzo sobre el útil.

La herramienta que se montará en la parte terminal del cabezal podrá ser una de tipo convencional, es decir, equivalente a la que normalmente recibe el acoplamiento de un mango para su manejo manual directo.

Para facilitar la explicación, se acompaña a la presente memoria unos dibujos en los que se ha representado, a título de ejemplo ilustrativo y no limitativo, un caso de realización de un cabezal operativo para herramienta manual, según los principios de las reivindicaciones.

En los dibujos:

5. La figura 1 muestra el nuevo cabezal con una herramienta funcional acoplada, visto en sección meridiana en el momento en que aquélla se halla en su posición inferior, y la figura 2 es una proyección en planta del propio dispositivo.

10. La figura 3 muestra el nuevo cabezal en el momento en que la parte portadora de la herramienta funcional se halla en su parte superior de su carrera, y la figura 4 muestra el empleo de una herramienta manual provista del cabezal que se describe.

Los elementos designados con números en los dibujos corresponden a las partes indicadas a continuación.

15. La herramienta manual del tipo que se describe comprende un cuerpo -1- de forma generalmente cilíndrica, formante de una zona -2- de diámetro decreciente y otra zona -3- de diámetro inferior, ventajosamente provista de estrías -4- en su superficie lateral, sirviendo de acoplamiento para el cuerpo -5- en cuyo interior figura parte del mecanismo constitutivo del cabezal. Exteriormente presenta las estrías anulares -6-.

20. El portaherramientas -7-, de tipo cilíndrico troncocónico, permite, en su acoplamiento con el componente cilíndrico -8-, realizar el montaje y desmontaje de la herramienta funcional -9-, la cual puede ser del tipo gubia para la formación de entrantes en la madera y otros materiales, cortes, orificios y acabados.

25. El cuerpo -1- comprende un motor, no descrito ni

reivindicado en méritos del presente Modelo, cuyo árbol forma el extremo cilíndrico -10- cuya terminación -11- presenta un biselado destinado precisamente a la actuación del mecanismo constitutivo del cabezal que se describe. Este

5. comprende un componente -12- en forma de cazoleta cilíndrica dispuesto como enseña la figura 1, acoplado a la cabeza -13- de un componente cilíndrico -14-, de suerte que aquellos dos elementos pueden desplazarse longitudinalmente en el interior de un entrante cilíndrico -15- de diámetro equivalente, salvo el correspondiente juego.

10.

El resorte helicoidal -16- se apoya en el saliente central -17- y tiende a empujar hacia abajo el componente -8-, el cual es guiado en su desplazamiento mediante un casquillo antifricción -18-. El vástago transversal -19- queda alojado en la abertura colisa -20- practicada verticalmente en el componente central -14-, con lo cual se limita la carrera de desplazamiento entre ambos.

15.

El funcionamiento del cabezal operativo que queda descrito se comprende a la vista de las figuras 1 y 2. En su rotación, el árbol cilíndrico -10- actúa, por medio de su extremo biselado -11-, sobre la bola -21- alojada en un entrante superior de la cabeza -13- y emergente a través de un orificio central en la base del componente -12-, de manera que a cada vuelta se produce un empuje de la bola y por consiguiente del conjunto de elementos -12-, -13-, -14- y -8-, y por lo tanto del portaherramientas -7- y de la herramienta -9- montada en él, y la reacción del conjunto móvil es amortiguada por el resorte -16-, obteniéndose un

20.

25.

movimiento conveniente de la herramienta.

La zona -5- formante del cuerpo del cabezal presenta configuración asimétrica en su sección meridiana, lo que facilita el manejo de la herramienta en su utilización.

5.

Todo cuanto no afecte, altere, cambie o modifique la esencia del cabezal descrito, será variable a los efectos del actual Modelo.

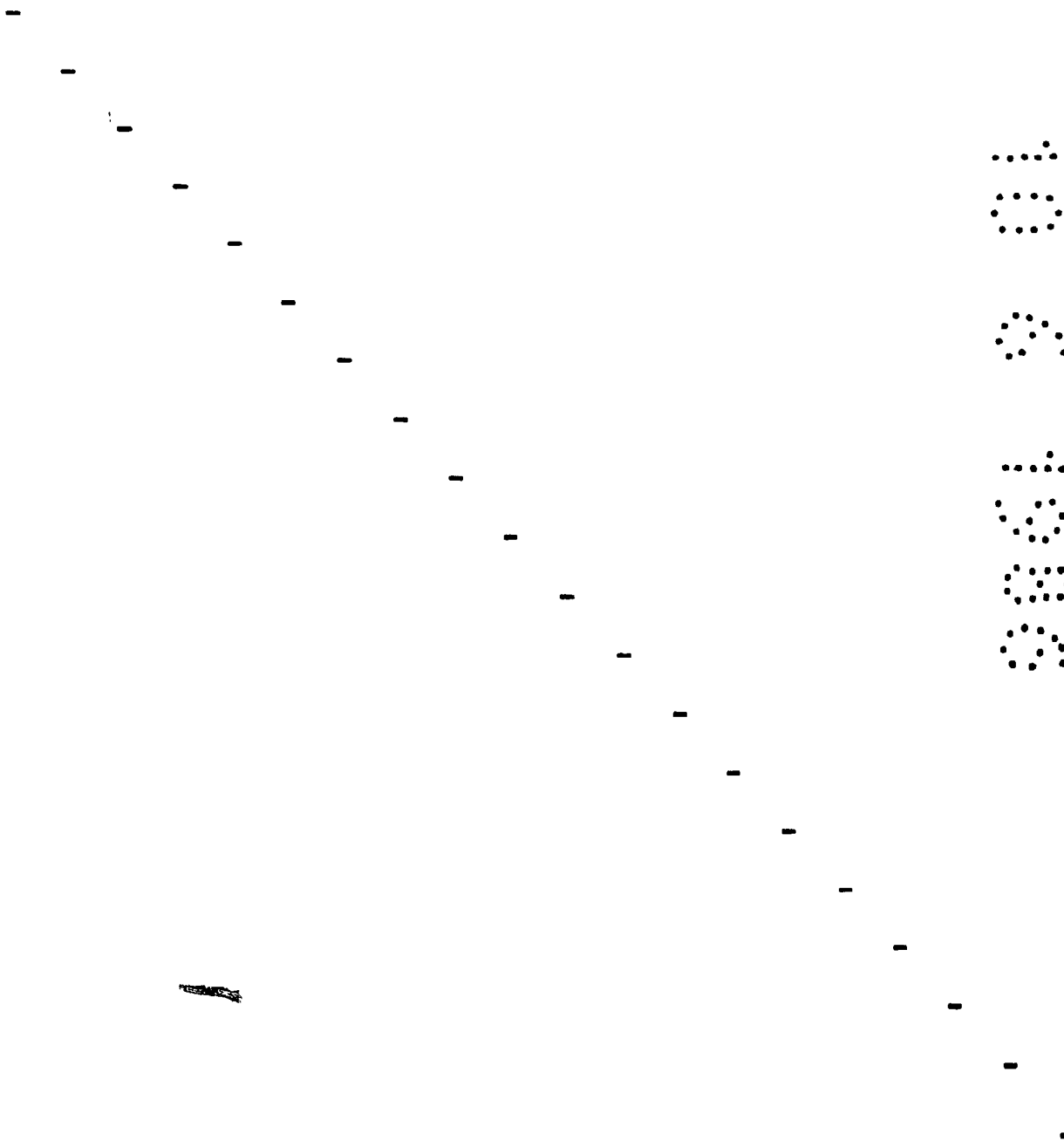

N O T A.

Se reivindica como objeto de este registro por Modelo de Utilidad:

5. 1.- Cabezal operativo para herramienta manual, caracterizado esencialmente por comprender un cuerpo contenedor del mecanismo de movimiento alternativo para el portaherramientas, el cual incluye un componente central de sección en forma de T, un componente en forma de cazoleta invertida asociado al mismo con interposición de una esfera,
10. destinada a recibir periódicamente el impulso de la terminación biselada del árbol axial de un motor giratorio incluido en el cuerpo del útil manual, un resorte helicoidal antagonista y un segundo componente cilíndrico cuyo extremo incorpora directamente el portaherramientas.
15. 2.- Cabezal operativo para herramienta manual, según la reivindicación anterior, caracterizado porque el componente cilíndrico interno presenta en su cabeza un entrante de alojamiento para la bola, retenida entre dicha cabeza y una perforación central del elemento en forma de cazoleta, en tanto que el extremo interno de dicho
20. componente de sección en forma de T presenta una perforación transversal limitadora de la carrera de la parte móvil y conjugada de un vástago transversal montado en la cabeza del segundo componente cilíndrico en la que se halla alojado el
25. extremo del primero.

Sean cuales fueren las circunstancias que concurren en la esencialidad del Modelo de Utilidad definido en las anteriores reivindicaciones, cuyo objeto es:

3.- "CABEZAL OPERATIVO PARA HERRAMIENTA MANUAL".

Consta la presente memoria de seis hojas foliadas, mecanografiadas por una sola cara y de los dibujos unidos a la misma.

Barcelona, 10 JUN. 1986

P.A. de METALURGICA INDUSTRIAL FERRETERA, S.A.

ALFONSO DURÁN

P. P.

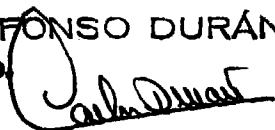

FE/tb.

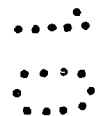

FIG. 1

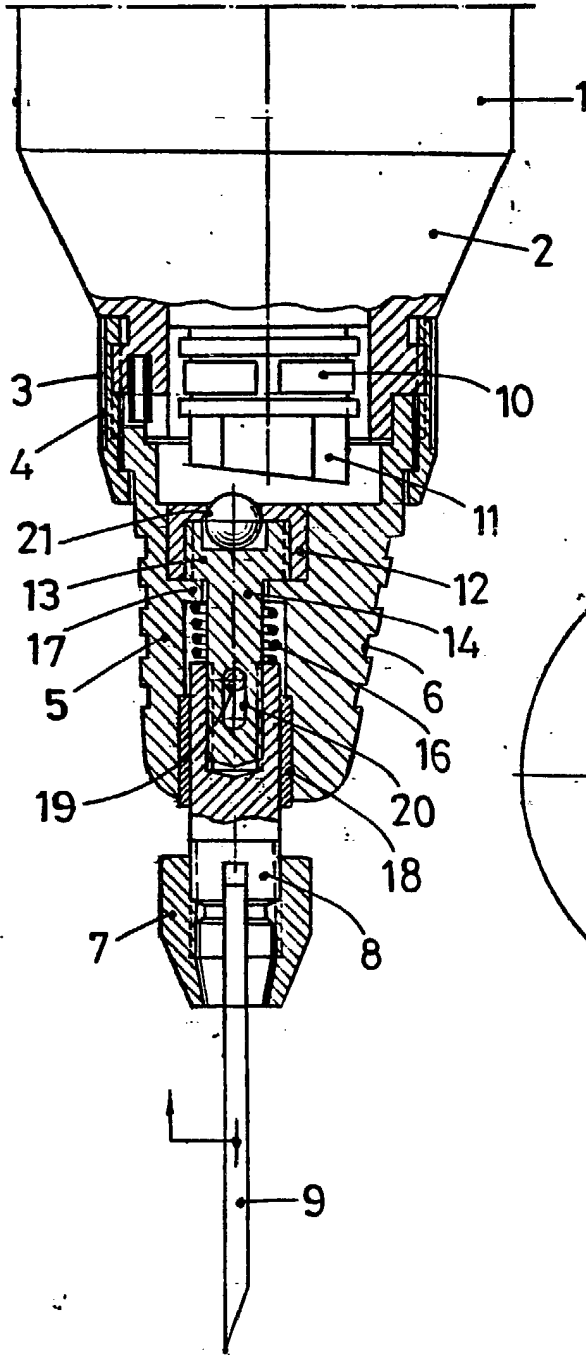
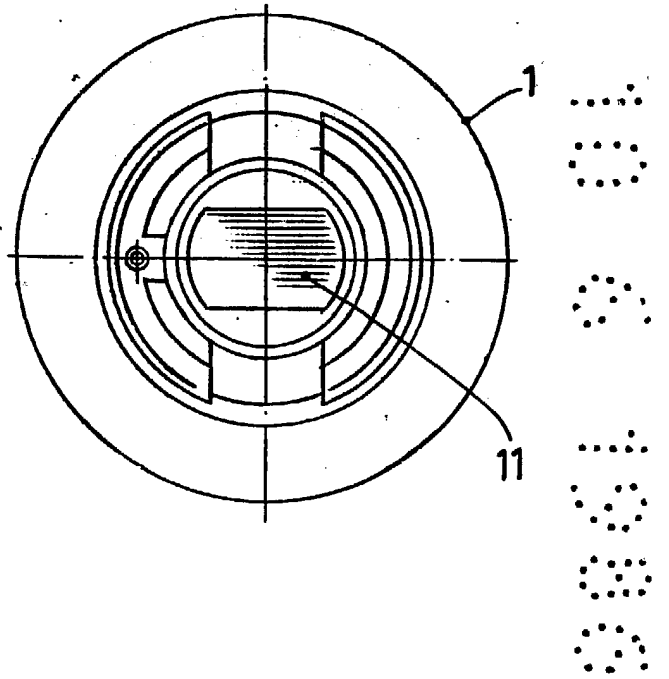

FIG. 2



BARCELONA, 10 JUN. 1986
P.A.
ALFONSO DURÁN
p. p. *Alfonso Durán*

ESCALA VARIABLE

AÑO 86 | MODALIDAD N.U. | NUMERO 56 | A. DURÁN | OBER. | DINA.4 | N. 37

ANNO 86 | MODALIDAD H.U. | NUMERO 56

FIG. 3

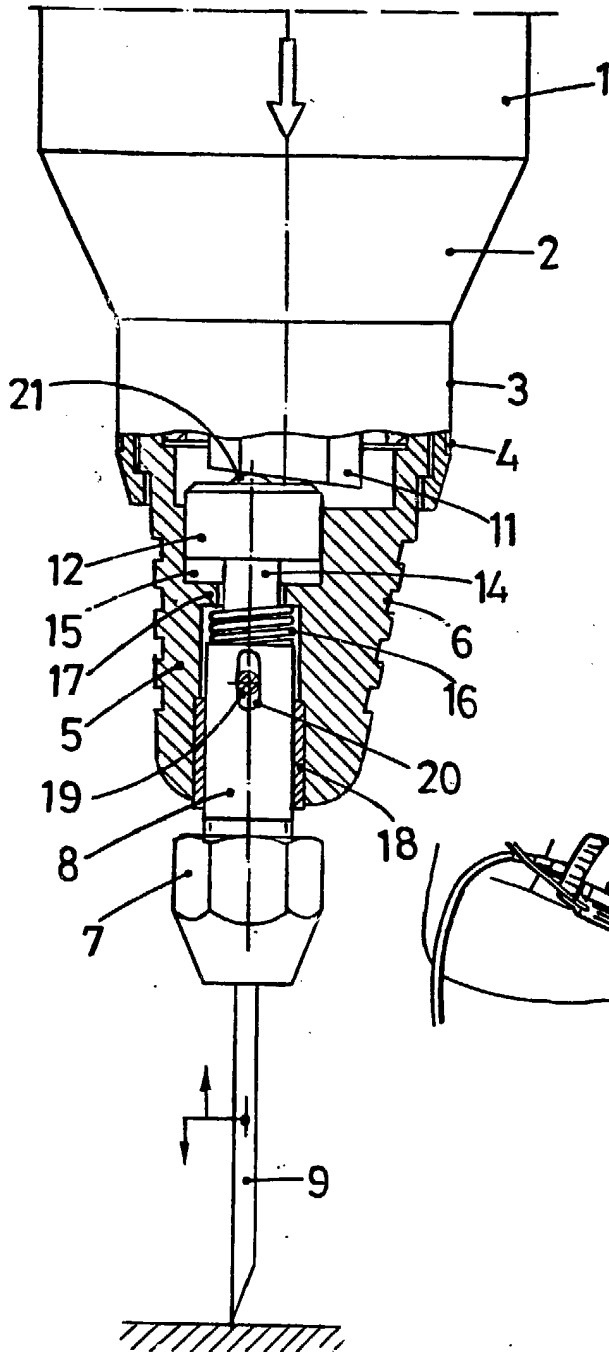
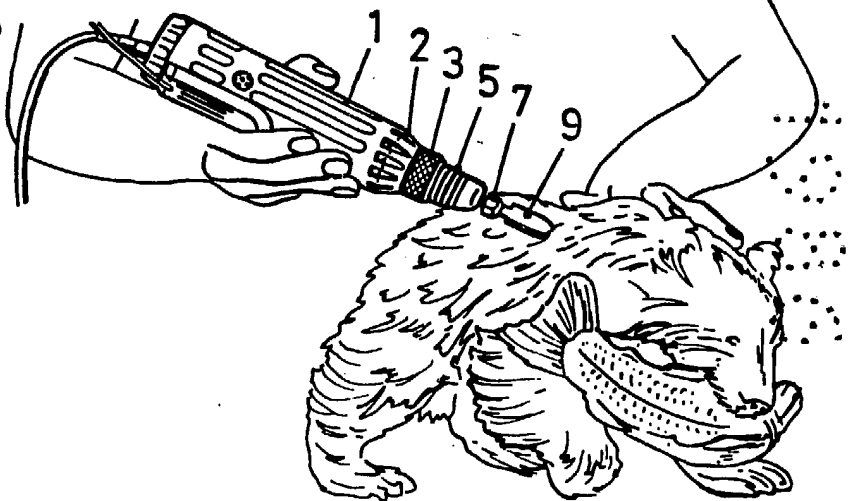

FIG. 4



BARCELONA, 10 JUN. 1986

P.A.
ALFONSO DURÁN
D. P.

ESCALA VARIABLE

A. DURAN | OBER. | DINA-4
N. 387