

(19) ES (11) (21) (22)	NUMERO 294556	(10) Y
	FECHA DE PRESENTACION	



ESPAÑA

MODELO DE UTILIDAD 1 NOV. 1986

(30) PRIORIDADES:	(31) NUMERO	(32) FECHA	(33) PAIS
-------------------	-------------	------------	-----------

(47) FECHA DE PUBLICIDAD	(51) CLASIFICACION INTERNACIONAL B65B 25/20
--------------------------	---

(54) TITULO DE LA INVENCIÓN
ENVASE SUMINISTRADOR DE TOALLAS Y SIMILARES.

(71) SOLICITANTE (ES)
ARBORA CORPORACION, S. A.

DOMICILIO DEL SOLICITANTE
BARCELONA, Via Augusta, 2 bis, entr. 2a.

(72) INVENTOR (ES)

(73) TITULAR (ES)

(74) REPRESENTANTE
Don Ignacio PONTI GRAU

La presente invención se refiere a un envase suministrador de toallas, del tipo que comprende una tapa ajustable amoviblemente en la boca del envase, con una zona provista de rendijas radiales para la salida a fricción de una banda enrollada dispuesta en el interior del envase, cuya zona está rodeada por un cuello en el cual ajusta una sobretapa articulada a la primera y formando un solo cuerpo con la tapa.

este tipo de envases presentan dos inconvenientes: el primero consiste en la dificultad para extraer el extremo de la banda enrollada, cuando se utiliza por primera vez el envase, puesto que de origen la boca está precintada y la banda que se extrae para formar las toallas, está totalmente oculta en el envase; y el segundo estriba en la imposibilidad de apilar los envases durante su almacenamiento, a causa de las irregularidades y elevaciones que presenta la tapa de los mismos.

Para solventar los inconvenientes expuestos se ha ideado el envase objeto de la invención, de constitución muy sencilla y eficaz.

El envase en cuestión se caracteriza esencialmente por el hecho de que la sobretapa se halla vinculada a la tapa mediante una tira flexible que le confiere cierta movilidad. Al mismo tiempo la sobretapa está dotada de un anillo saliente y alargado capaz de introducirse por las rendijas de la tapa a fin de introducir en el mismo el extremo de la banda que contiene el envase, y extraerlo tirando de ella.

Por otra parte la zona en la que se encuentran las rendijas forma una amplia depresión en cuyo fondo sobresale el cuallo que rodea las rendijas y en el que ajusta la sobretapa, cuyo cuello queda por debajo de la superficie exterior de la tapa, que es plana, lo mismo que la superficie externa de la sobretapa, que queda enrasada con la anterior, formando una base para el apilado de los envases.

La cara externa de la tapa presenta unos hundidos receptores del anillo saliente de la sobretapa, de una aleta externa y de la tira flexible que vincula el obturador o sobretapa con la tapa.

Para la mejor comprensión de cuanto queda descrito en la presente memoria, se acompañan unos dibujos en los que, tan sólo a título de ejemplo, se representa un caso práctico de realización del envase suministrador.

En dichos dibujos, la figura 1 es una vista en perspectiva de la parte superior de un envase tapado y el fondo de otro separado; la figura 2 es una vista en perspectiva de la tapa del envase separada de la boca del mismo, con la sobretapa a punto de introducir el anillo en las rendijas; la figura 3 es una vista en sección longitudinal de la tapa con el anillo introducido en las rendijas para extraer el extremo de la banda situada en el interior del envase, y la figura 4 es una vista en sección longitudinal de un envase tapado sobre el que se apila otro del que aparece el fondo.

el envase suministrador de toallas de papel y

similares consta en los dibujos de un cuerpo -1- sobre cuya boca -2- ajusta una tapa amovible -3-, en cuya superficie exterior presenta un hundido circular -4-, en el centro del cual están situadas las rendijas radiales -5- para la salida de la banda enrollada -6- alojada en el envase, y de la que se obtienen las toallas.

En el hundido -4- hay un cuello -7- que rodea las hendiduras -5-, el cual no sobrepasa la altura del hundido, destinado a recibir una sobretapa u obturador -8-, que está vinculada a la tapa -3- mediante una tira flexible -9-.

La sobretapa -8- está dotada de una oreja saliente -10-, para facilitar su extracción, y de un anillo alargado -11- saliente, capaz de atravesar los cortes -5-.

El hundido -4- presenta una prolongación radial -12-, para alojar la tira -9-, y dos extensiones -13- y -14-, que alojan la oreja -10- y el anillo -11-, respectivamente.

Tal como se desprende de todo lo descrito y por la observación de los dibujos, cuando se utiliza por primera vez el envase suministrador, se abre la tapa -3- y se introduce el anillo -11- a través de los cortes o rendijas -5- con el fin de ensartar el extremo -15- de la banda -6- en el anillo -11- de forma que facilita su extracción a través de las rendijas (figura 3). Una vez que el extremo -15- sale al exterior ya puede cerrarse la tapa -3- para la utilización normal del envase, puesto que las toallitas se separan de la banda -6- a medida que ésta se va extrayendo,

permaneciendo el extremo -15- fuera del envase. La sobretapa -8- oculta dicho extremo al ajustar alrededor del cuello -7-.

5 Por otra parte, cuando la sobretapa -8- ocupa la posición de cierre ajustada en el cuello -7-, no sobresale respecto al plano general de la tapa. Tampoco sobresalen de dicho plano la tira -9-, la oreja -10- y el anillo -11-, los cuales quedan alojados en los hundidos -12- -13- y -14-, respectivamente. De esta forma pueden apilarse
10 se los envases, tal como indica la figura 4.

Serán independientes del objeto de la invención los materiales empleados en la fabricación del envase, formas y dimensiones del mismo y de los diversos componentes de la tapa y sobretapa, y todos aquellos detalles accesorios que puedan presentarse, siempre y cuando no afecten.
15 a su esencialidad.



R E I V I N D I C A C I O N E S

1. Envase suministrador de toallas y similares, del tipo que comprende una tapa amovible dotada de rendijas radiales para la extracción de una banda enrollada alojada en el interior del envase, alrededor de cuyas rendijas sobresale un cuello en el que ajusta una sobretapa vinculada de forma articulada a la propia tapa, provista de una oreja saliente para facilitar su extracción, caracterizado esencialmente por el hecho de que la sobretapa está dotada de una prolongación lateral exterior con una abertura, capaz de atravesar las rendijas y permitir la introducción del extremo de la banda alojada en el envase para extraerlo al exterior.

2. Envase suministrador de toallas y similares, según la reivindicación anterior, caracterizado por el hecho de que las rendijas están situadas en una depresión de la tapa y el cuello que las rodea no sobrepasa la altura de la misma, de cuya depresión parten unas prolongaciones hundidas en las que se alojan una tira flexible de articulación de la sobretapa a la tapa, la oreja externa y la prolongación con la abertura para extraer el extremo de la banda, respectivamente, en tanto que la sobretapa ocupa el contorno de la depresión en la que se hallan las rendijas, de forma que la superficie exterior de la tapa no presenta resaltes y constituye un asiento plano para el apilado de los envases.

3. Envase suministrador de toallas y simila-

res.

La presente memoria descriptiva consta de siete
hojas foliadas, escritas a máquina por una sola cara.

Barcelona, 2 de junio de 1986

ARBORA CORPORACION, S. A.

P. a. I. PONTI

p. p.

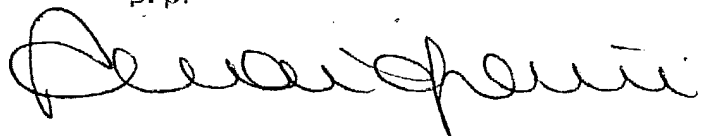

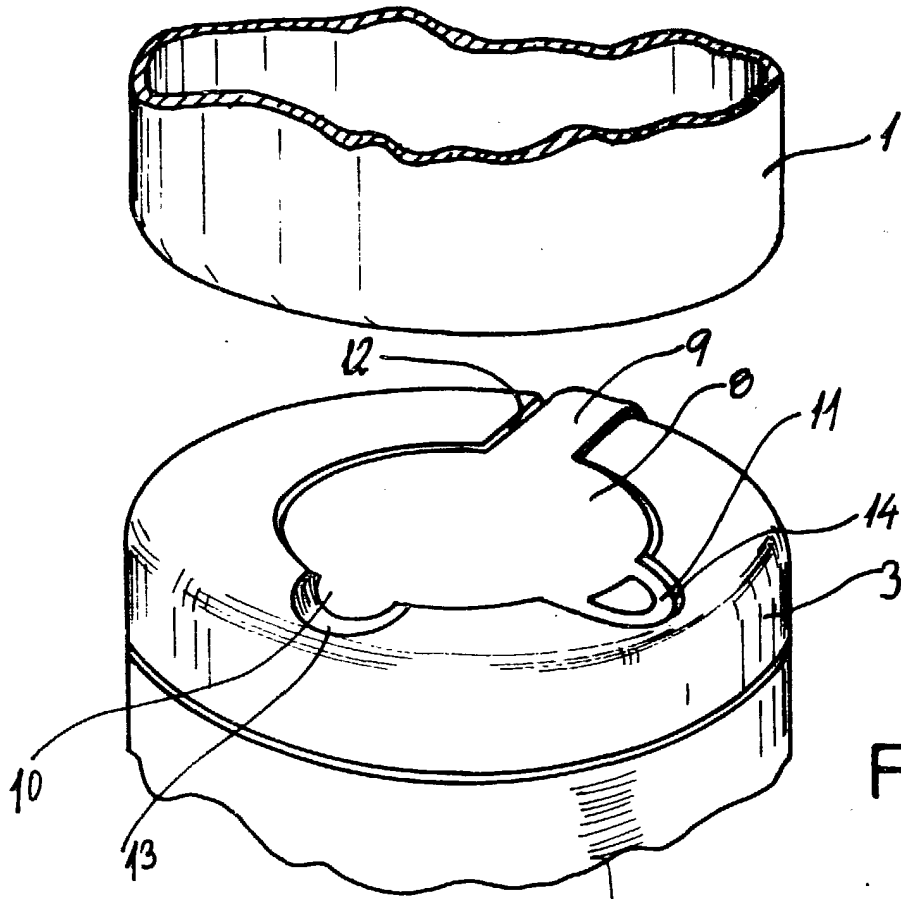

FIG. 1

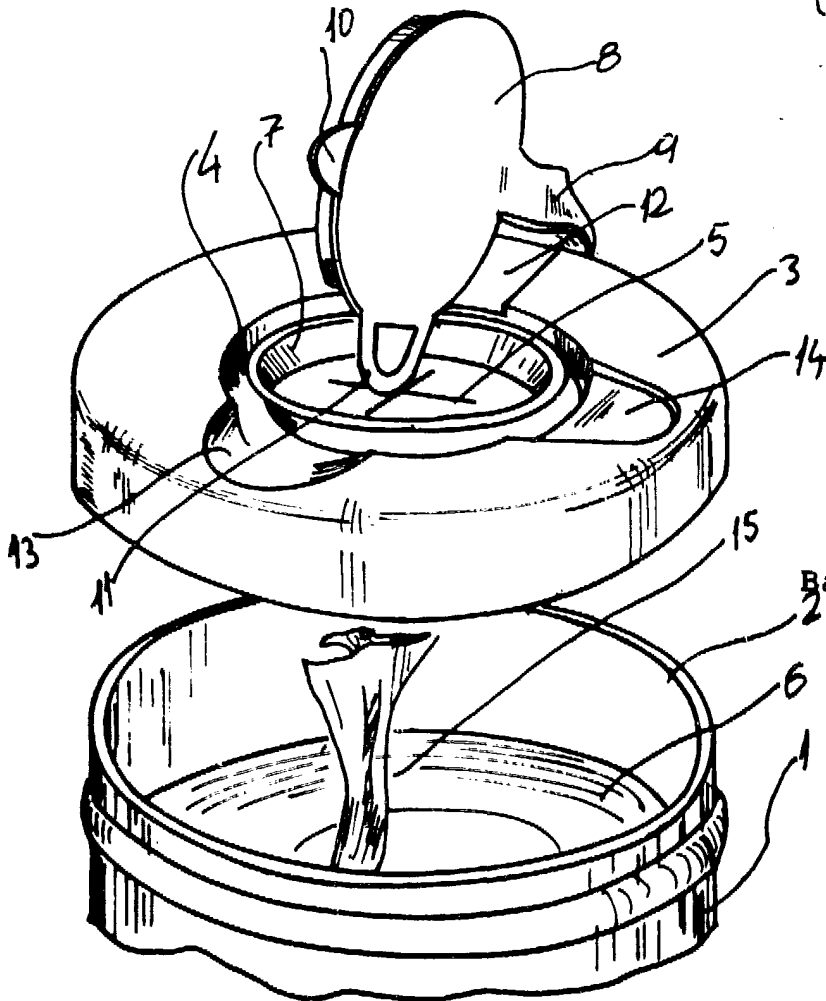

FIG. 2

Barcelona, 4 junio 1986

p.a. I. PONTI

P.P.

I. Ponti



000121/2

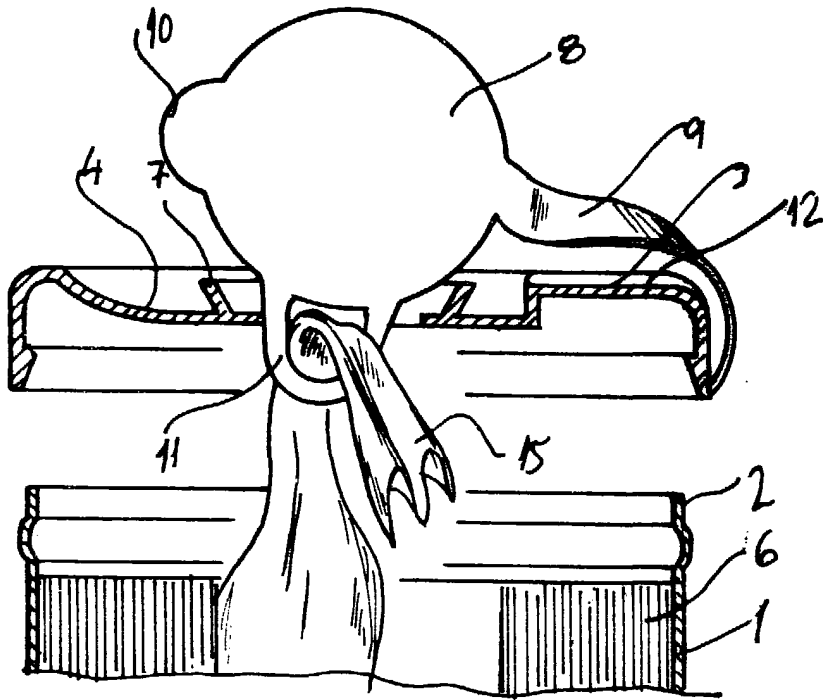

FIG. 3

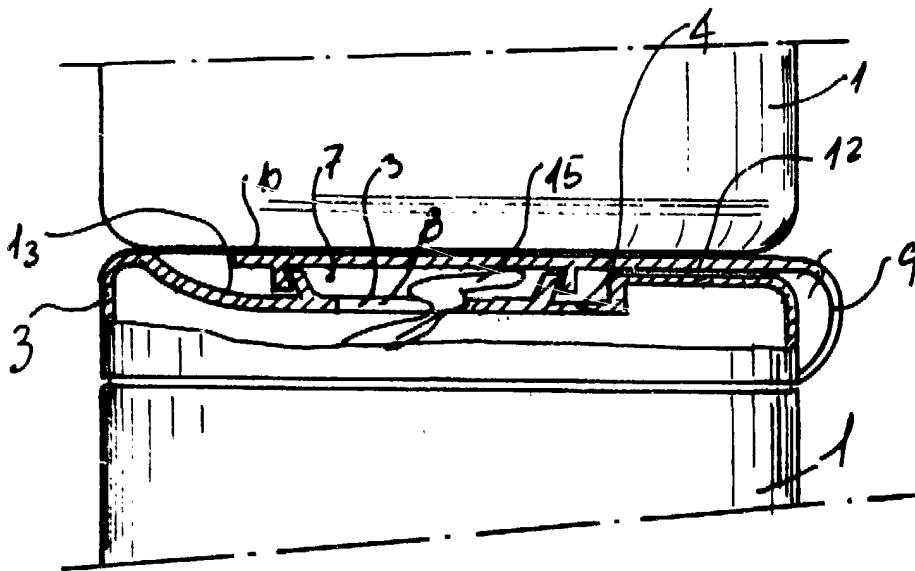

FIG. 4

Barcelona, 4 de junio de 1986

p.a.

J. PONTI

p. p.

J. Ponti

35092/2