



294 520

P A T E N T E
D E
I N T R O D U C C I O N

por "UNA MAQUINA SEMIAUTOMATICA PARA PULIR INTERIOR Y EXTERIOR!
MENTE PIEZAS DE REVOLUCION", a favor de DON ANDRES TOROK MORILLO
de nacionalidad, española residente en BARCELONA, calle de
Santa Agueda, núm. 21 A.

- . -

MEMORIA DESCRIPTIVA

La presente invención se refiere a una máquina semi-automática para pulir interior y exteriormente piezas de revolución.

5. La máquina que se describe comprende en combinación y como elementos esenciales, un equipo que constituye un cuerpo de máquina con plato revolver y dos conjuntos de pulimentación operativamente dispuestos para poder realizar respectivamente con cada uno de ellos, la pulimentación exterior y la pulimentación exterior de las piezas.



294520

Con el fin de facilitar la explicación, se acompaña a la presente memoria descriptiva, de una lámina de dibujos en la que se ha representado un caso de realización que se cita a título de ejemplo.

5.

En el dibujo:

La figura única, representa en alzado la vista frontal de la máquina.

Consiste esencialmente en un cuerpo 1, con plato revolver 2, en un soporte 3, que se fija a un zócalo 4.

10.

El cuerpo 1, está previsto en el soporte orientable para permitir la inclinación del eje de trabajo 30° por encima y por debajo de la horizontal.

15.

El eje porta plato está fijado en el soporte orientable y comprende en su parte trasera un conjunto electromotor con reductor para dos velocidades, comprendiendo dos rodamientos a bolas para soportar el árbol sobre el cual se halla montado un piñón de mando para rotación de los ejes del plato.

20.

El plato revolver 2, gira alrededor de su eje central y va provisto de cuatro ejes porta-pieza 4, 5, 6, 7. El arrastre del plato se hace por un dispositivo de cremallera movida por cric neumático accionado por dispositivo de relojería y válvula eléctrica,

25.

El bloque de la mesa es automático y al movimiento de los ejes se realiza por engrane sobre el piñón de mando, cesando automática cuando se ha efectuado el desplazamiento de la mesa.

30.

Los conjuntos pulimentadores están constituidos por sendos zócalos 8 y 9, que soportan las columnas 10, 11, con volantes 12 y 13.



284520

Comprende guías a cola de milano 14 y 15, 16 y 17, puestas respectivamente en cruz para efectuar el reglaje longitudinal y transversal del conjunto. Para el accionamiento de estas guías existen los correspondientes volante de maniobra.

5.

El soporte 18 y 19, es orientable y comprende una placa soporte 20 y 21 que sostiene un soporte 22-23, para un eje 24 y 25, del porta'disco 26 - 27, con adecuados electromotores 28 - 29.

10.

La máquina puede estar equipada con un dispositivo de va y ven que permite provocar sobre la pieza a pulimentar un desplazamiento lateral.

La fijación de las piezas se efectúa por vacío, o, por aire comprimido mediante un dispositivo aplicable, compuesto de bomba con filtro, pudiendo ser accionado el vacío por pedal.

15.

La invención, dentro de su esencialidad, puede ser llevada a la práctica en otras formas de realización que difieran en detalle de la indicada a título de ejemplo en la descripción, y a las cuales alcanzará igualmente la protección que se recaba. Podrá, pues, constuirse en cualquier forma y tamaño, con los materiales y medios más adecuados por quedar todo ello comprendido en el espíritu de las reivindicaciones.

20.



294520

NOTA

Descrito el objeto de la invención, lo que se declara como no divulgada ni practicado en España, comprende las siguientes reivindicaciones.

5. 1. Una máquina semiautomática para pulir interior y exteriormente, caracterizada esencialmente por el hecho de estar constituida por un conjunto en el que entran en consideración y como elementos esenciales un equipo que constituye el cuerpo de máquina con plato revolver y dos conjuntos de pulimentación operativamente dispuestos para poder realizar respectivamente la pulimentación exterior y la interior, comprendiendo el primero, un cuerpo sobre zócalo portador de un plato revolver de cuatro ejes portapieza, montado sobre un soporte orientable que permite alcanzar inclinaciones de 30° por encima y por debajo de la horizontal, comprendiendo en la parte trasera del eje porta-plato un conjunto motor-reductor de transmisión para la debida rotación del árbol, estando montado sobre el árbol del plato un piñón de mando que sirve para la rotación de los ejes porta-pieza, siendo realizado el arrastre del plato por medio de un dispositivo de cremallera movido por dispositivo de relojería y válvulas eléctricas.
- 10.
- 15.
- 20.
25. 2. Una máquina, según la anterior reivindicación, en la que los conjuntos de pulimentación estan constituidos cada uno de ellos de un zócalo con columna roscada y volante para regular la altura y provisto de guías a cola de milano.



en cruz para regulación longitudinal y transversal, comprendiendo respectivos discos pulidores montados sobre ejes dispuestos en soportes vinculados a una placa que lleva los electromotores de accionamiento de dichos discos.

5. 3. Una máquina semiautomática para pulir interior y exteriormente.

Según se describe y reivindica en la presente memoria descriptiva que consta de cinco hojas, foliadas y escritas a máquina por una sola de sus caras, acompañadas de una lámina de dibujos.

10.

Madrid, a 14 diciembre 1963.

ANDRES TOROK MORILLO.

p.a.

JAVIER ISEÑE MIRALLES
P.F.

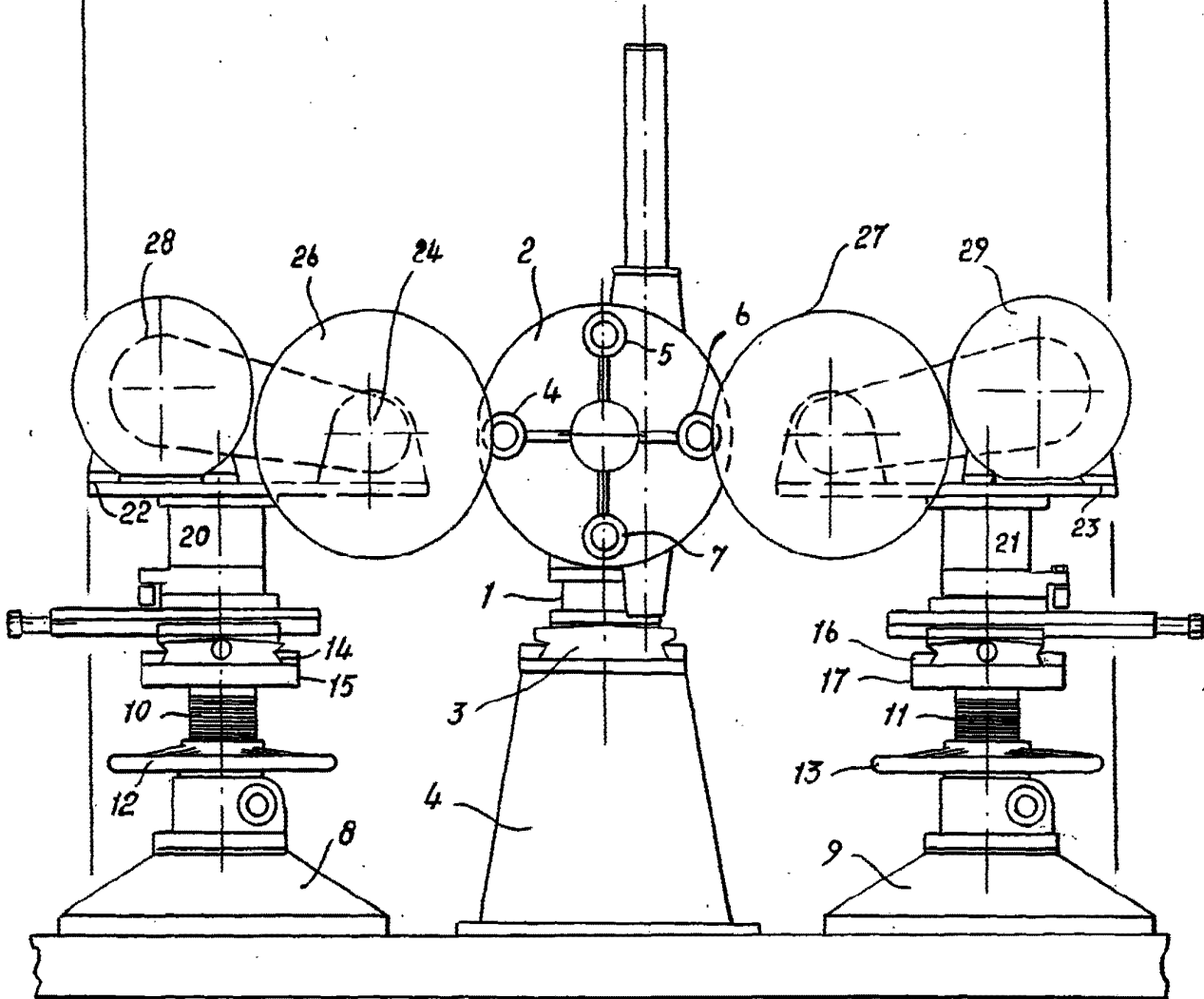

Madrid, 1889
Jaime Isern

p.p. *[Handwritten signature]*