

19 ES 21 22	11 NUMERO 294479	10 Y
	22 FECHA DE PRESENTACION 30-MAYO-1986	



ESPAÑA

MODELO DE UTILIDAD

1 OCT. 1986

30 PRIORIDADES: 31 NUMERO -----	32 FECHA -----	33 PAIS -----
---------------------------------------	-------------------	------------------

47 FECHA DE PUBLICIDAD	51 CLASIFICACION INTERNACIONAL A 6 3 H 33/04
------------------------	--

54 TITULO DE LA INVENCION "JUEGO ARTICULADO PERFECCIONADO DE COMPOSICION"	
---	--

71 SOLICITANTE (S) Jordi MESTRE BAS	
DOMICILIO DEL SOLICITANTE Salses, 100 -G-, 3º, 1ª.- 08031-BARCELONA-	

72 INVENTOR (ES) El propio solicitante.	
---	--

73 TITULAR (ES) Jordi MESTRE BAS	
--	--

74 REPRESENTANTE LUIS RUIZ PALACIOS Marqués de Santa Ana, 30 28004 - MADRID	
--	--

El presente Modelo de Utilidad se refiere, como su enunciado indica, a un nuevo juego articulado, que se caracteriza, esencialmente, por comprender una pluralidad de tetraedros articulados entre si por dos aristas opuestas ortogonalmente, de manera que en conjunto constituyen un anillo cerrado, y son giratorios sobre si mismos con posibilidad de modificación de su posición.

5.-

Todos los elementos tetraédricos presentan la posibilidad de portar o tomar en todas sus caras diferenciación cromática o cualitativa.

10.-

La sencillez y efectividad del juego, hacen del mismo un elemento digno de la protección registral que para él se solicita por medio del presente Modelo de Utilidad.

La descripción de las distintas partes que comprenden el juego en cuestión, se hará a continuación con ayuda de los dibujos de la adjunta hoja de planos, en los que se representa un modo de realización de la misma presentado a título de ejemplo y sin caracter limitativo, por lo que sus variantes de cualquier indole, mientras sean meramente accidentales y no determinen la obtención de un resultado industrial nuevo y distinto, deben considerarse incluidas dentro del ámbito de protección dimanante del registro que se solicita.

15.-

20.-

La figura primera, representa una vista parcial en planta y en conjunto de una serie de tetraedros articulados compositores de un juego realizado según la presente invención.

25.-

La figura segunda, representa una vista en perspectiva

parcial de un juego articulado, según figura anterior.

La numeración que acompaña a las citadas figuras tiene en todas ellas el mismo significado, siendo éste el siguiente:

- 5.-
- 1.- Tetraedro.
 - 2.- Articulación.
 - 3.- Cara cromática.

10.- De acuerdo con los dibujos, el juego articulado de composición descrito como ejemplo consta de una pluralidad de tetraedros oblongos (1), que están unidos entre si articuladamente por sus aristas menores (2) ortogonalmente, de manera que en conjunto constituyen un anillo cerrado.

15.- La referida disposición articulada de los tetraedros (1), permite el giro completo de los mismos entre si en cualquier sentido, con lo que pueden adoptar múltiples posiciones en virtud de las cuales el conjunto presenta variadas configuraciones, siendo las básicas una de anillo, y otra en la que los tetraedros quedan yuxtapuestos por una de sus caras a pares y, el conjunto, presenta un aspecto similar al de una estrella de tres puntas.

20.- Las caras de los tetraedros (1), llevan adheridas sendas láminas (3) con distintos colores que proporcionan curiosos efectos ópticos a las composiciones obtenidas.

25.- Descrita suficientemente la naturaleza y objeto del presente Modelo de Utilidad, se hace constar que las características esenciales sobre las que ha de recaer la concesión del mismo, están comprendidos en las notas reivindicadas.

torias que en la siguiente página se detallan.

88

88

88
88
88

REIVINDICACIONES

5.- 1ª.- Juego articulado perfeccionado de composición, caracterizado, esencialmente, porque consta de una pluralidad de tetraedros unidos articuladamente entre si por dos aristas opuestas ortogonales, de manera que en conjunto constituyen un anillo cerrado y son giratorios sobre si mismos con posibilidad de modificar las posiciones de tales tetraedros en muy variadas combinaciones.

10.- 2ª.- Juego articulado perfeccionado de composición, según la reivindicación anterior, caracterizado, además, porque las caras de los tetraedros están diferenciadas cromáticamente.

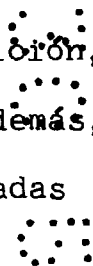

3ª.- JUEGO ARTICULADO PERFECCIONADO DE COMPOSICION:



Todo ello tal y como se describe y reivindica en la memoria que antecede que consta de SEIS hojas escritas a máquina por una sola de sus caras y planos que la ilustran.

Madrid, 30 de Mayo de 1986

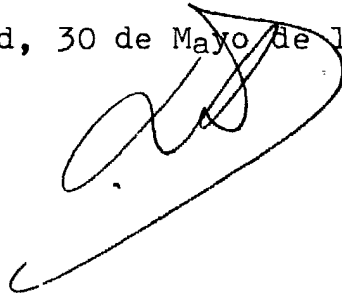
A handwritten signature in black ink, consisting of several loops and a long horizontal stroke at the bottom.A vertical column of six distinct dot patterns, each consisting of a small cluster of dots arranged in a roughly rectangular or circular shape.

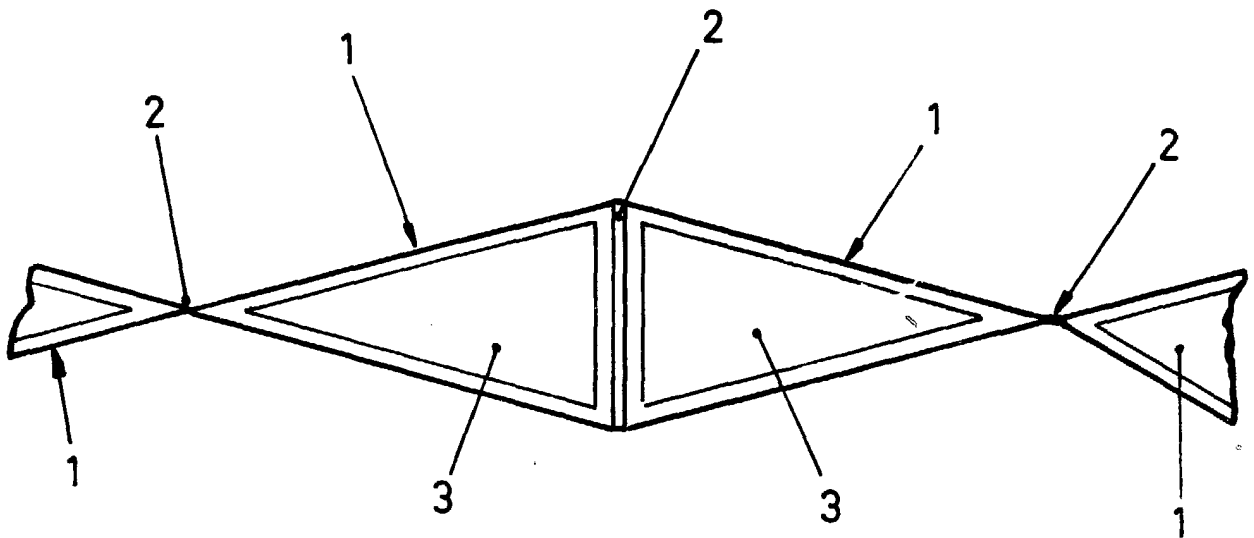

FIG. 1

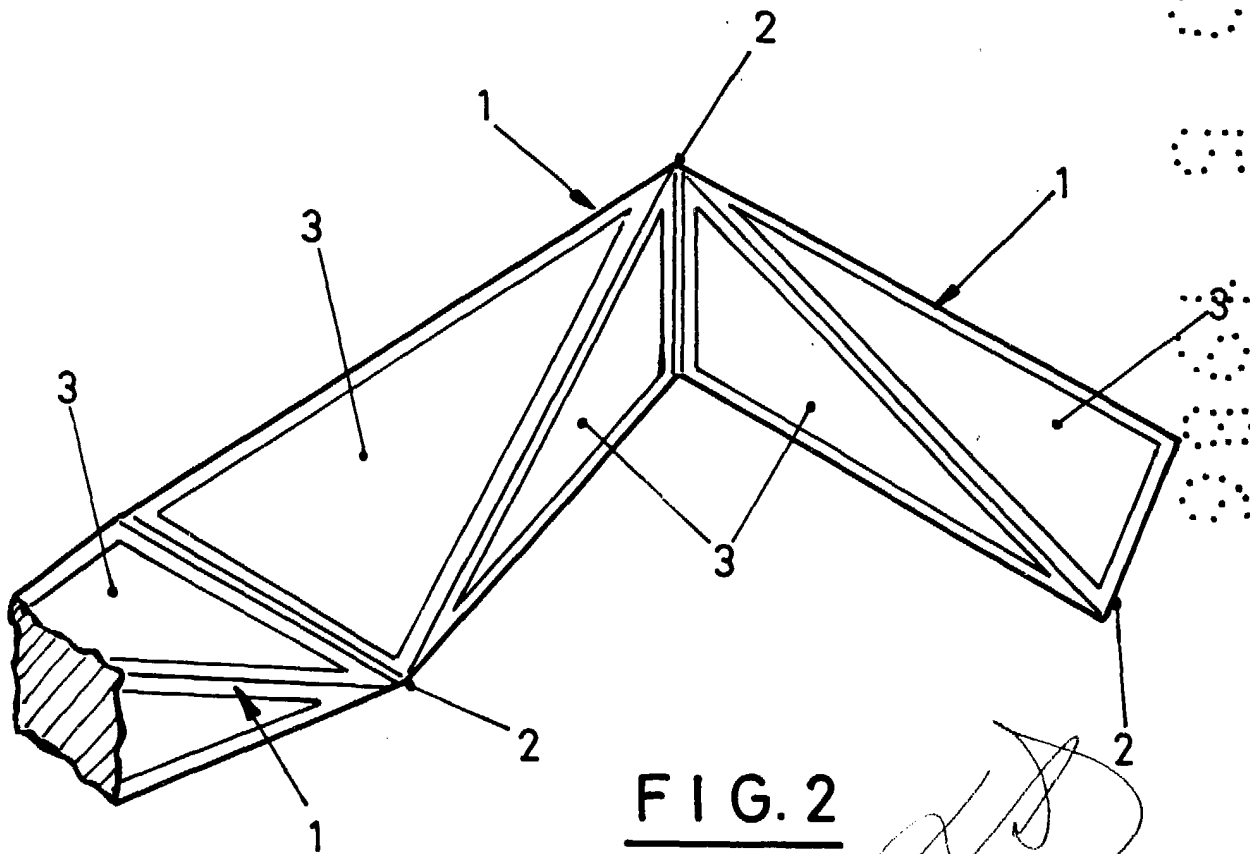

FIG. 2

ESCALA VARIABLE