

10 ES 11 21 22	NUMERO <b>294476</b>	10 Y
	FECHA DE PRESENTACION	



ESPAÑA

**MODELO DE UTILIDAD**

1 JUL 1986

30 PRIORIDADES: 31 NUMERO	32 FECHA	33 PAIS
------------------------------	----------	---------

47 FECHA DE PUBLICIDAD	51 CLASIFICACION INTERNACIONAL <b>B65D 21/04</b>
------------------------	---

54 TITULO DE LA INVENCIÓN  CUBETA PARA EL TRANSPORTE DE MERCANCIAS.	
---	--

7 SOLICITANTE (S)  ALLIBERT, S. A.	
--	--

DOMICILIO DEL SOLICITANTE  CANOVELLES (Barcelona) C. de Barcelona, 6, Pol. Can Castells	
---	--

72 INVENTOR (ES)	
------------------	--

73 TITULAR (ES)	
-----------------	--

74 REPRESENTANTE  Don Ignacio PONTI GRAU	
--	--

La presente invención se refiere a una cubeta para el transporte de mercancías apilable y encajable selectivamente, en posiciones opuestas  $180^{\circ}$  una de la otra, según un eje central vertical. Esta posibilidad de apilado y/o encajado de la cubeta, ya conocida, se fundamenta en el principio de dotar a las paredes laterales de la cubeta de unos entrantes y salientes cuya anchura decrece hacia el fondo de la cubeta, situados en posiciones asimétricas con respecto a los ejes horizontales, tanto longitudinal como transversal, de forma que en la posición de encajado las cubetas se introducen una dentro de la otra, coincidiendo los salientes de una con los entrantes de la otra, y en la posición de apilado el fondo de una descansa sobre el canto que contornea la boca superior de la otra.

Dentro de estas características ya conocidas la cubeta objeto de la invención tiene la ventaja de que para apilarlas es posible desplazar una cubeta sobre la otra, resbalando, convenientemente guiada, hasta que se estabiliza en la posición correcta. Este desplazamiento puede realizarse tanto en sentido longitudinal como transversal.

Así pues, la cubeta en cuestión se caracteriza esencialmente por el hecho de que en los cantos transversales y longitudinales de la boca superior, que constituyen la superficie de apoyo para el apilado, se han previsto guías o pistas a lo largo de los mismos, por las cuales pueden deslizarse resbalando unos patines salientes de que está provista la cubeta junto al fondo, cuyas guías presen-

tan, como mínimo en uno de sus extremos, medios de tope para estabilizar la posición de apilado.

Ventajosamente las pistas de deslizamiento presentan, como mínimo unas rampas que preceden a los topes, que estabilizan la posición de apilado.

Más concretamente se ha previsto que las pistas de los patines están formadas por ranuras y los topes que estabilizan la posición de apilado son asientos situados a la altura de las guías, los cuales están precedidos por las rampas que elevan la cubeta antes de llegar a la posición estable de apilado.

Ventajosamente los patines están formados por unas aletas que se prolongan del borde inferior de los embutidos salientes al exterior previstos en los laterales de la cubeta.

Se ha previsto que estos cantos presentan su extremo anterior formando un biselado que facilita su desplazamiento sobre la rampa.

Para la mejor comprensión de cuanto queda descrito en la presente memoria, se acompañan unos dibujos en los que, tan sólo a título de ejemplo, se representa un caso práctico de realización de la cubeta.

En dichos dibujos, la figura 1 es una vista en alzado lateral de una cubeta; la figura 2 es una vista en planta superior de la misma; la figura 3 es un detalle en planta superior de la misma; la figura 3 es un detallado en perspectiva de uno de los patines de la cubeta y del tramo final y la rampa de dos guías de deslizamiento; la figura

4 es una vista en alzado lateral de un patín desplazándose sobre una ranura de guía, antes de alcanzar una rampa de elevación; la figura 5 es una vista similar mostrando el patín sobre la rampa; la figura 6 es una vista similar, cuando el patín ha rebasado la rampa y está a punto de encajar en el alojamiento final; y la figura 7 es una vista como las anteriores, en la cual el patín está alojado en el tope final de su recorrido por la guía.

La cubeta descrita consta en los dibujos de un cuerpo troncocónico -1- dotado en las paredes de embutidos verticales salientes -2- y -3-, a los que corresponden huecos -4- y -5-, situados en posiciones asimétricas, y que tienen una anchura decreciente hacia el fondo, según configuración habitual en las cubetas que encajan entre sí en determinada posición, y se apilan en una posición desplazada  $180^\circ$  respecto a la anterior alrededor de un eje central vertical.

Estos salientes están dotados en el extremo inferior de unos patines -6- y -7-, en prolongación de la superficie externa, con uno de sus cantos formando un sel -8-.

Sobre el canto superior 090 de los lados de la boca superior de la cubeta -1-, hay otras tantas ranuras -10-, interrumpidas por los entrantes -4- y -5-. Estas ranuras presentan unas rampas -11- que en el caso de las ranuras situadas en los cantos longitudinales de la cubeta son dos, uno en las proximidades de cada extremo, y en el caso de las ranuras de los lados transversales, solamente

una desplazada hacia uno de los extremos. A continuación y en posición inmediata a los entrantes -4- y -5- hay unos asientos -12- a la misma altura que las ranuras -10-.

Tal como se desprende de todo lo descrito y por la observación de los dibujos el apilado de las cubetas -1- se consigue por deslizamiento de los patines -6- o -7- a lo largo de las ranuras -10- de forma que cuando los patines llegan a las rampas -11- elevan ligeramente la cubeta para evitar que los patines del lado adyacente, en el caso ilustrado en las figuras 4 a 7 son los patines -7-, tropiecen con el borde de la cubeta. Al contrario, las rampas -11- elevan la cubeta y hasta que los otros patines -7- no llegan a la altura del asiento -12-, lo mismo que los patines -6-, no desciende la cubeta para encajar perfectamente en tales asientos y asegurar así la posición de apilado.

Hay que remarcar que este encaje por deslizamiento puede realizarlo la cubeta tanto en dirección longitudinal, en los dos sentidos, como en la transversal pero en este caso en un sentido.

Serán independientes del objeto de la invención los materiales empleados en la fabricación de la cubeta, formas y dimensiones de la misma y cuantos detalles accesorios puedan presentarse, siempre y cuando no afecten a su esencialidad.

## R E I V I N D I C A C I O N E S

1. Cubeta para el transporte de mercancías, del tipo que comprende unos embutidos salientes al exterior y unos entrantes en la cara interna, en disposición vertical, de anchura decreciente hacia el fondo, en posiciones asimétricas con respecto a los ejes horizontales de la cubeta, que permiten el encajado de las cubetas una dentro de la otra, o bien su apilado, variando la posición 180° una respecto a la otra, caracterizada esencialmente por el hecho de que la superficie superior de la boca de la cubeta destinada al apoyo de una cubeta apilada sobre ella, dispone en los cuatro lados de la misma, de pistas de deslizamiento a lo largo de las cuales pueden resbalar unos patines previstos junto al fondo de la cubeta cuando adopta la posición de apilado, cuyas pistas finalizan en medios de tope que estabilizan el apilado de las cubetas.

2. Cubeta para el transporte de mercancías según la reivindicación anterior, caracterizada por el hecho de que, ventajosamente, las pistas presentan, como mínimo una rampa de elevación que precede al tope de estabilización de las cubetas apiladas.

3. Cubeta para el transporte de mercancías, según las reivindicaciones 1 y 2, caracterizada por el hecho de que, más concretamente, las guías de los patines están formadas por unas ranuras, en tanto que los topos de estabilización son unos hundidos.

4. Cubeta para el transporte de mercancías,  
según las reivindicaciones 1 a 3, caracterizada por el he-  
cho de que en una realización concreta los patines están  
formados por unas aletas que se prolongan del extremo in-  
5 ferior de los embutidos verticales salientes de las caras  
de la cubeta.

5. Cubeta para el transporte de mercancías,  
según las reivindicaciones 1 a 4, caracterizada por el he-  
cho de que los patines están dotados de unos biselados en  
10 su extremo anterior.

6. Cubeta para el transporte de mercancías.

La presente memoria descriptiva consta de siete  
hojas foliadas, escritas a máquina por una sola cara.

Barcelona, 30 de mayo de 1986

ALLIBERT, S. A.

p.a. I. PONTI  
p.p.

*I. Ponti*

FIG. 1

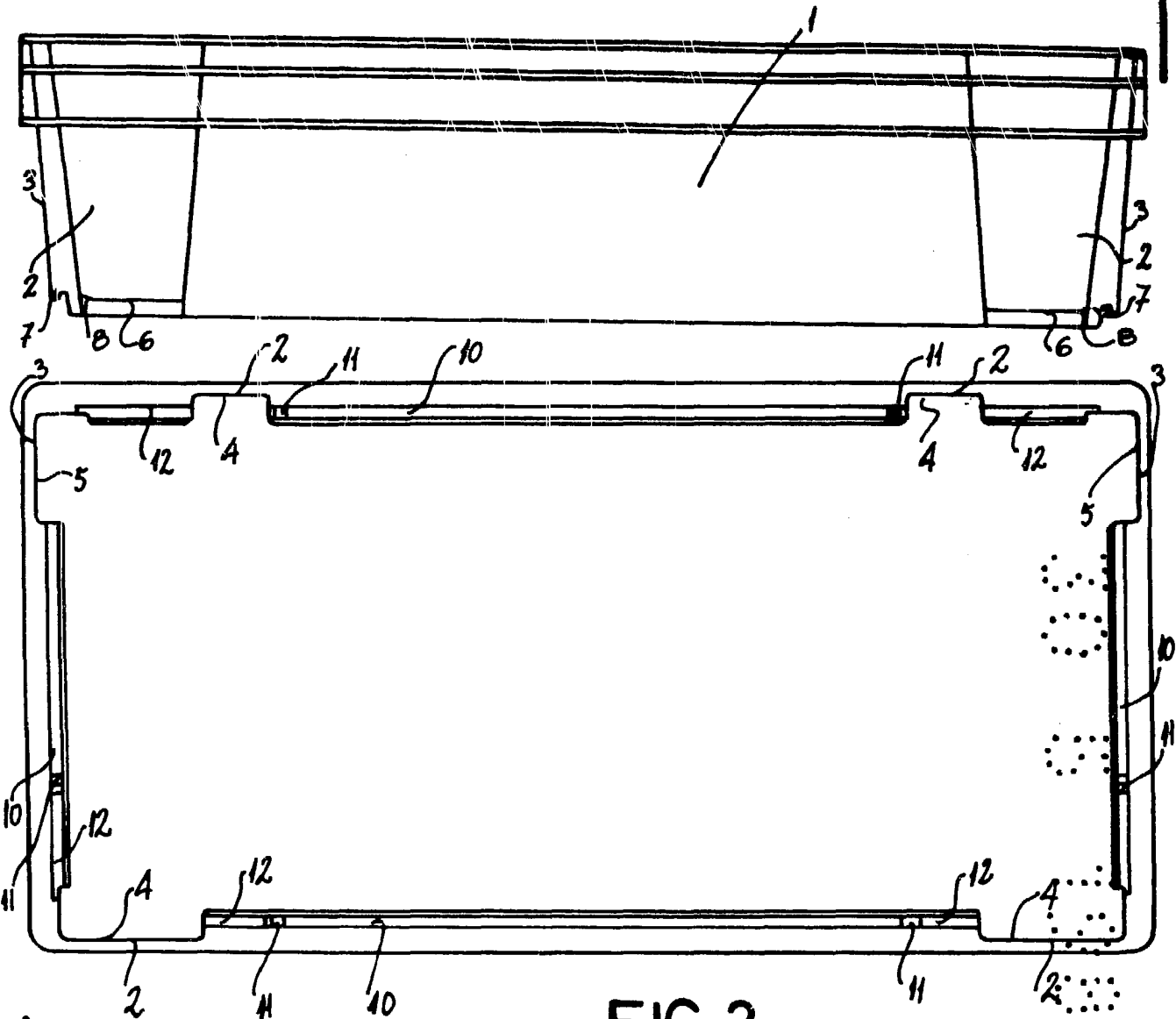

FIG. 2

Barcelona, 30 de mayo de 1986

p.a. I. PONTI

p.p.

*I. Ponti*

35/08/3

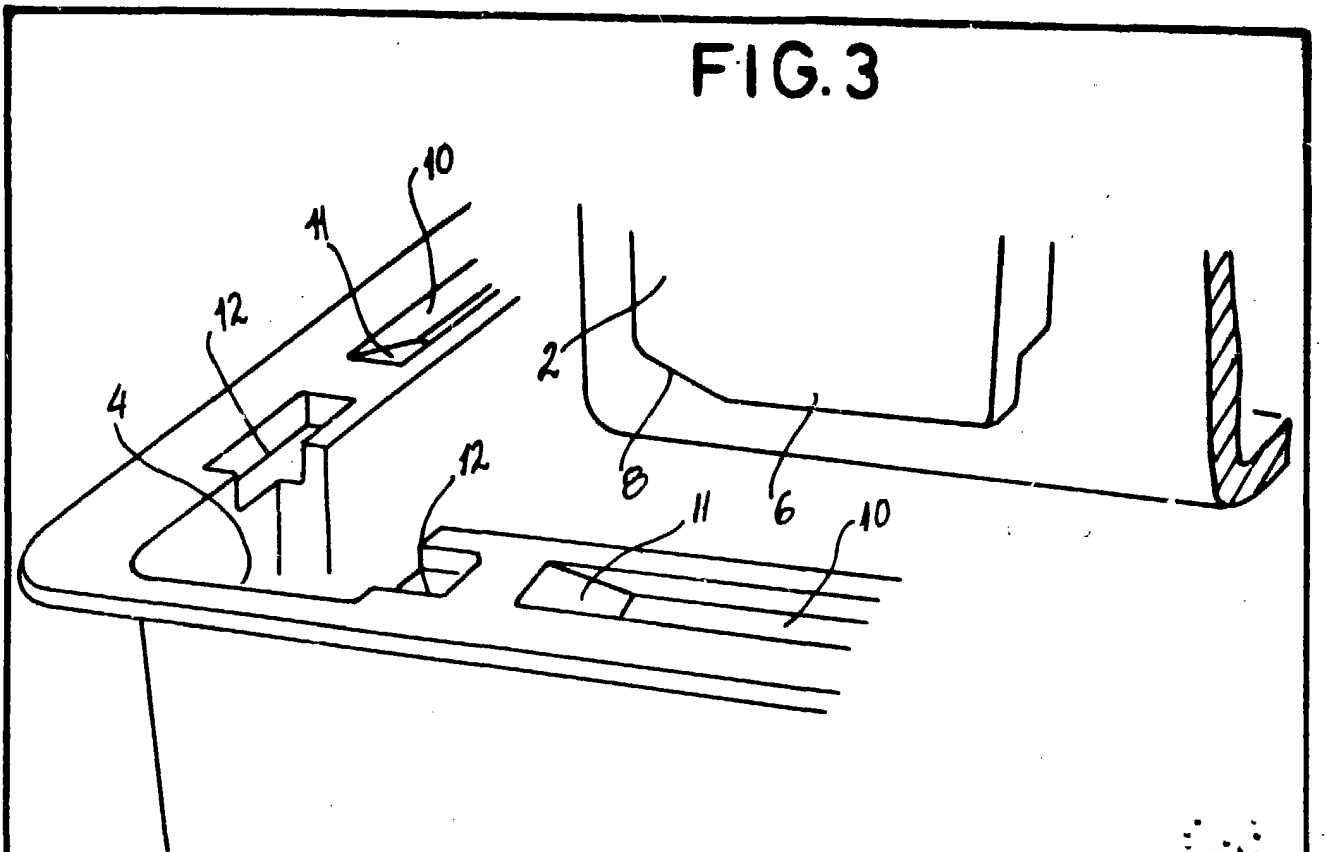
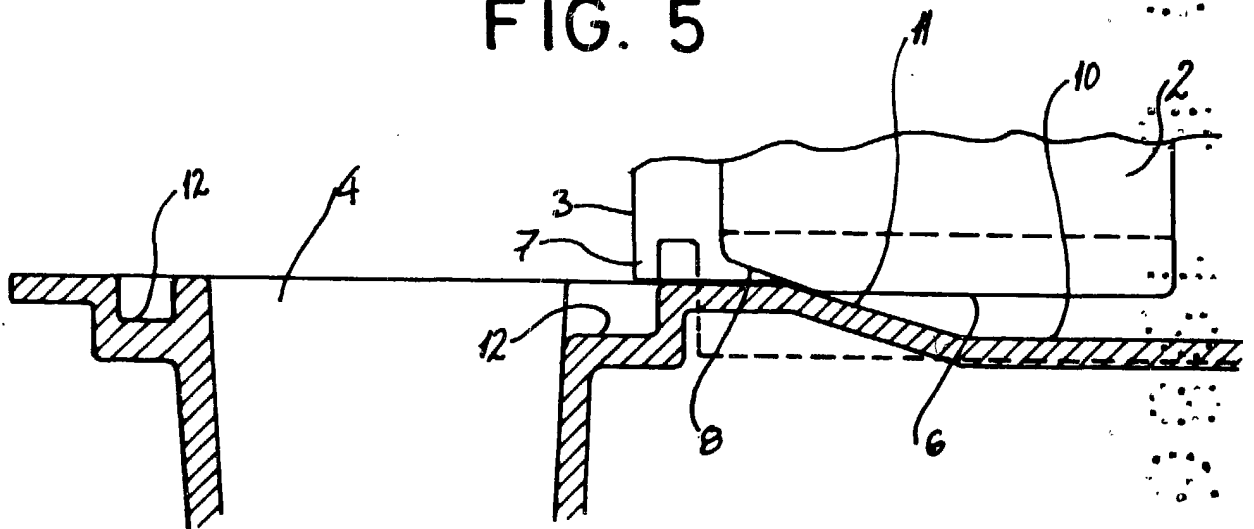

FIG. 5



Barcelona, 30 de mayo de 1986

P.a. I. PONTI

p.p.

*I. Ponti*

35108/3

FIG. 4

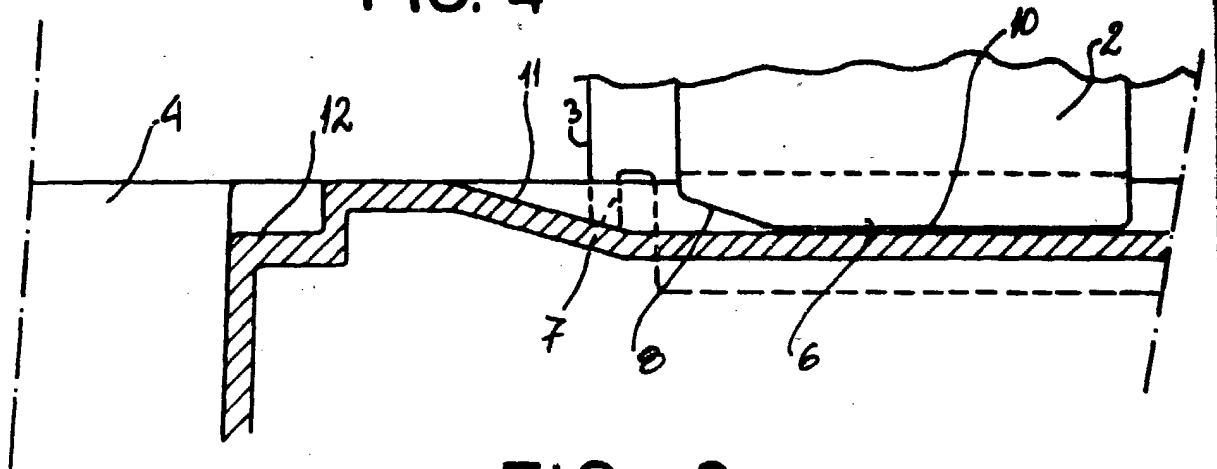

FIG. 6

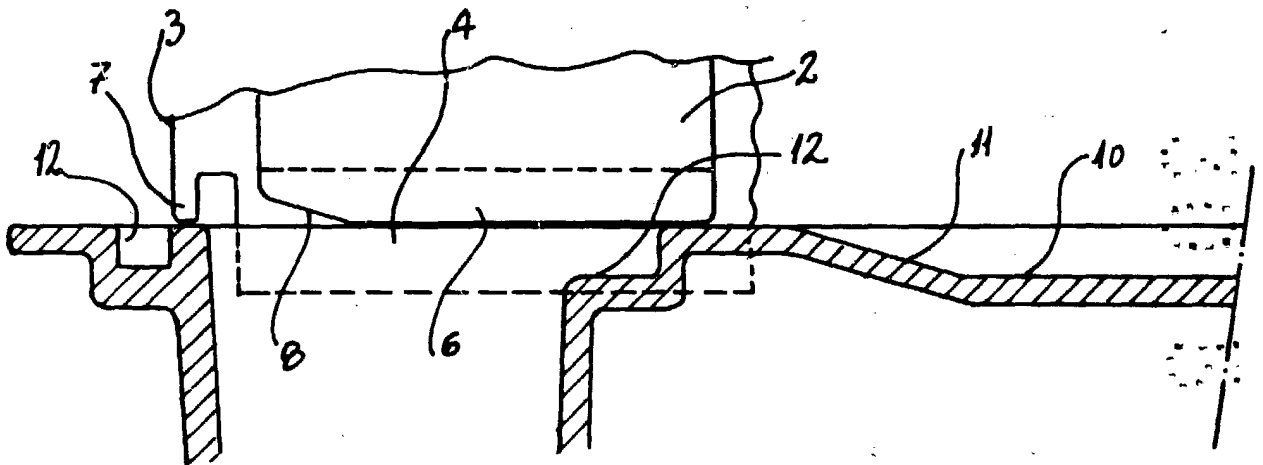
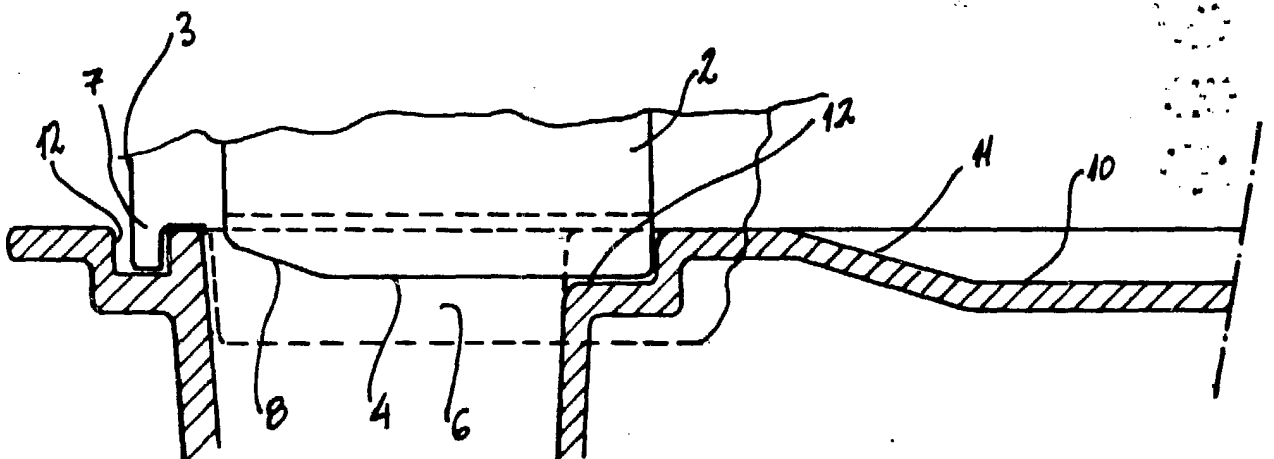

FIG. 7



Barcelona, 30 de mayo de 1986

P. a. I. PONTI

P. P.

*Arriqona*

35108/3